



**“АЕЦ КОЗЛОДУЙ” ЕАД, гр.Козлодуй**

ОДОБРЯВАМ,  
ИЗПЪЛНИТЕЛЕН ДИРЕКТОР



**ИВАН ГЕНОВ**

# ДОКУМЕНТАЦИЯ

За участие в процедура на договаряне с обявление с обект:

**“Подмяна на щитове за постоянен ток в ОРУ”**

гр. Козлодуй 2009 г.

## СЪДЪРЖАНИЕ

На документация за участие в процедура на договаряне с обявление  
с обект: **“Подмяна на щитове за постоянен ток в ОРУ”**

<b>Част</b>	<b>Наименование</b>	<b>Брой Страници</b>
1.	Решение за откриване на процедура	4
2.	Обявление за обществената поръчка	12
3.	Пълно описание на обекта на поръчката	1
4.	Техническо задание	24
5.	Методика за оценка	4
6.	Образец на оферта	7
7.	Указания за подготовка на заявлението и попълване на офертата	5
8.	Проект на договор	14
8.1.	Специфични условия на договора	5
8.2.	Общи условия на договора	9
9.	Образец на декларация за отсъствие на обстоятелствата по чл.47, ал.1 от ЗОП	1
10.	Образец на декларация за отсъствие на обстоятелствата по чл.47, ал.2 от ЗОП	1
11.	Образец на декларация за отсъствие на обстоятелствата по чл.47, ал.5 от ЗОП	1
12.	Образец на банкова гаранция за участие в процедурата	1
13.	Образец на банкова гаранция за изпълнение на договор	1
14.	Образец на информационен лист	1
15.	Образец на Декларация за подаване на оферта	1



МИНИСТЕРСТВО НА ИКОНОМИКАТА И ЕНЕРГЕТИКАТА  
 АГЕНЦИЯ ПО ОБЩЕСТВЕНИ ПОРЪЧКИ  
 1000 София, ул. Лега 4  
 факс: 940 7078  
 e-mail: rop@aop.bg , e-rop@aop.bg  
 интернет адрес: <http://www.aop.bg>

ДЪРЖАВЕН ВЕСТНИК  
 1169 София, пл. Ал. Батенберг 1  
 факс: 986 1076  
 e-mail: [dv@parliament.bg](mailto:dv@parliament.bg)  
[darvest@parliament.bg](mailto:darvest@parliament.bg)  
 интернет адрес: <http://dv.parliament.bg>

### РЕШЕНИЕ

Номер: ЗОП-Р-79 от 14/05/2009 дд/мм/гггг

- А) за откриване на процедура  
 Б) за удължаване срока за получаване на оферти / заявления за участие  
 В) за прекратяване на процедура за възлагане на обществена поръчка

### ДЕЛОВОДНА ИНФОРМАЦИЯ

#### Деловодна информация

Партида на възложителя: 00353

Поделение: \_\_\_\_\_

Изходящ номер: ЗОП-Р-79 от дата 14/05/2009

Коментар на възложителя:

ИД-280754

### РАЗДЕЛ I: ВЪЗЛОЖИТЕЛ

- по чл. 7, т. 1-4 от ЗОП (класически)  
 по чл. 7, т. 5 или 6 от ЗОП (секторен)

#### I.1) Наименование и адрес

Официално наименование

"АЕЦ Козлодуй" ЕАД

Адрес

3321, гр. Козлодуй

Град

Козлодуй

Пощенски код

3321

Държава

Република  
България

За контакти

Отдел "Обществени поръчки", У-  
ние "Търговско"

Телефон

0973 72477

Лице за контакт

Йордан Георгиев - специалист "ОП"

Електронна поща

[ysgeorgiev@npp.bg](mailto:ysgeorgiev@npp.bg)

Факс

0973 72441

Интернет адрес/и (когато е приложимо)

Адрес на възложителя:

[www.kznpp.org](http://www.kznpp.org)

Адрес на профила на купувача:

[www.kznpp.org/Актуално/Обществени поръчки](http://www.kznpp.org/Актуално/Обществени поръчки)

#### I.2) Вид на възложителя и основна дейност/и:

(попълва се от възложители по чл. 7, т. 1-4 от ЗОП)

- |  |   |
|--|---|
| <input type="checkbox"/> Министерство или друг държавен орган,<br>включително техни регионални или<br>местни подразделения | <input type="checkbox"/> Обществени услуги                  |
| <input type="checkbox"/> Национална агенция/служба   | <input type="checkbox"/> Отбрана                            |
| <input type="checkbox"/> Регионален или местен орган   | <input type="checkbox"/> Обществен ред и сигурност          |
| <input type="checkbox"/> Регионална или местна агенция/служба  | <input type="checkbox"/> Околна среда                       |
| <input type="checkbox"/> Публичноправна организация  | <input type="checkbox"/> Икономическа и финансова дейност   |
|  | <input type="checkbox"/> Здравеопазване                     |
|  | <input type="checkbox"/> Настаняване/жилищно строителство и |

<input type="checkbox"/> Европейска институция/агенция или международна организация	места за отдиш и култура
<input type="checkbox"/> Друго (моля, уточнете): _____	<input type="checkbox"/> Социална закрила
	<input type="checkbox"/> Отдиш, култура и религия
	<input type="checkbox"/> Образование
	<input type="checkbox"/> Друго (моля, уточнете): _____

**I.3) Основна дейност/и на възложителя, свързана/и с:**

(попълва се от възложител по чл. 7, т.5 или 6 от ЗОП)

<input type="checkbox"/> Производство, пренос и разпределение на природен газ и топлинна енергия	<input type="checkbox"/> Пощенски услуги
<input checked="" type="checkbox"/> Електрическа енергия	<input type="checkbox"/> Железопътни услуги
<input type="checkbox"/> Търсене, проучване или добив на природен газ или нефт	<input type="checkbox"/> Градски железопътни, трамвайни, тролейбусни или автобусни услуги
<input type="checkbox"/> Търсене, проучване или добив на въглища или други твърди горива	<input type="checkbox"/> Пристанищни дейности
<input type="checkbox"/> Вода	<input type="checkbox"/> Летищни дейности

**A) ЗА ОТКРИВАНЕ НА ПРОЦЕДУРА ЗА ВЪЗЛАГАНЕ НА ОБЩЕСТВЕНА ПОРЪЧКА**

**II: ОТКРИВАНЕ**

**ОТКРИВАМ**

процедура за възлагане на обществена поръчка  
 конкурс за проект  
 процедура за създаване на система за предварителен подбор

**II.1) Ред на възлагане**

по реда на ЗОП  по реда на НВМОП

**II.2) Вид на процедурата**

Попълва се от възложител по чл.7, т.1-4 от ЗОП

Открита процедура	<input type="checkbox"/> Открит конкурс	<input type="checkbox"/>
Ограничена процедура	<input type="checkbox"/> Договаряне с покана	<input type="checkbox"/>
Ускорена ограничена процедура	<input type="checkbox"/> Конкурс за проект по НВМОП	<input type="checkbox"/>
Състезателен диалог	<input type="checkbox"/>	
Договаряне с обявление	<input type="checkbox"/>	
Ускорена на договаряне с обявление	<input type="checkbox"/>	
Договаряне без обявление	<input type="checkbox"/>	
Конкурс за проект - открит	<input type="checkbox"/>	
Конкурс за проект - ограничен	<input type="checkbox"/>	

Попълва се от възложител по чл.7, т.5 или 6 от ЗОП

Открита процедура	<input type="checkbox"/> Открит конкурс	<input type="checkbox"/>
Ограничена процедура	<input type="checkbox"/> Договаряне с покана	<input type="checkbox"/>
Договаряне с обявление	<input checked="" type="checkbox"/> Конкурс за проект по НВМОП	<input type="checkbox"/>
Договаряне без обявление	<input type="checkbox"/>	
Конкурс за проект - открит	<input type="checkbox"/>	
Конкурс за проект - ограничен	<input type="checkbox"/>	

**III: ПРАВНО ОСНОВАНИЕ**

Попълва се от възложител по чл.7, т.1-4 от ЗОП

Чл. 16, ал. 8 от ЗОП	<input type="checkbox"/> Чл. 3, ал. 2 от НВМОП (открит конкурс)	<input type="checkbox"/>
Чл. 16, ал. 8, във вр. с чл. 76 ал. 3 от ЗОП	<input type="checkbox"/> Чл. 53, ал. 1, т. ___ от НВМОП	<input type="checkbox"/>
Чл. 83а, ал. 1 от ЗОП	<input type="checkbox"/> Чл. 3, ал. 3 от НВМОП	<input type="checkbox"/>
Чл. 84, т. ___ от ЗОП	<input type="checkbox"/>	
Чл. 84, т. ___, във вр. с чл. 86 ал. 3 от ЗОП	<input type="checkbox"/>	

Чл. 90, ал.1, т. ___ от ЗОП	<input type="checkbox"/>	
Чл. 94, ал. 2 от ЗОП	<input type="checkbox"/>	
Попълва се от възложител по чл.7, т.5 или 6 от ЗОП		
Чл. 103, ал. 1 от ЗОП	<input checked="" type="checkbox"/> Чл. 3, ал. 2 от НВМОП (открит конкурс)	<input type="checkbox"/>
Чл. 103, ал. 2, т. ___ от ЗОП	<input type="checkbox"/> Чл. 53, ал. 1, т. ___ от НВМОП	<input type="checkbox"/>
Чл. 94, ал. 2 от ЗОП	<input type="checkbox"/> Чл. 3, ал. 3 от НВМОП	<input type="checkbox"/>
Чл. 105, ал. 1 от ЗОП	<input type="checkbox"/>	
Чл. 105, ал. 1, във връзка с чл. 103, ал.1 от ЗОП	<input type="checkbox"/>	
точка: _____		

#### IV: ОБЕКТ НА ПОРЪЧКАТА

<input type="checkbox"/> Строителство
<input type="checkbox"/> Доставки
<input checked="" type="checkbox"/> Услуги
<p><b>IV.1) Описание на предмета на поръчката / на потребностите при състезателен диалог / на конкурса за проект</b></p> <p>Обект на поръчката: "Подмяна на щитове за постоянен ток в ОРУ" – Техническото задание обхваща доставка, проектиране, СМР и въвеждане в експлоатация на ЩПТ ЕЕ07, ЩПТ ЕЕ08, ЩПТ 60V на АБ-1 и ЩПТ 60V на АБ-2.</p> <p>В момента в цех „ОРУ“ са в експлоатация и са предмет на настоящото задание две акумулаторни батерии "TUNGSTONE" с Уном 220V и капацитет от по 515Ah всяка и две акумулаторни батерии "TUNGSTONE" с Уном 60V и капацитет от по 71Ah. За тяхното зареждане при циклите за тест на капацитета и за постоянния им подзаряд по време на експлоатация се използват стари изправители, които ще се заменят с нови, закупени от цех ОРУ, които ще се монтират заедно с новите ЩПТ.</p> <p>В момента наличието на „земя“ на някой от полюсите на система "Постоянен ток" само се сигнализира и локализирането и отнема много време, през което схемата е уязвима.</p> <p>(Когато основният предмет на поръчката/конкурса съдържа допълнителни предмети, те трябва да бъдат описани в това поле)</p>

#### V: МОТИВИ

<p><b>V.1) Мотиви за избора на процедура</b></p> <p>Възложителите по чл. 7, т.5 и 6 вземат решение за възлагане на обществени поръчки чрез открита процедура, ограничена процедура и процедура на договаряне с обявление винаги, когато не са налице условията за провеждане на процедура на договаряне без обявление.</p> <p>(Кратко описание на фактическите обстоятелства, които обуславят избора на съответната процедура)</p>
<p><b>V.2) Лица, до които се изпраща поканата за участие в процедура на договаряне без обявление по реда на ЗОП или договаряне с покана по реда на НВМОП (когато е приложимо)</b></p> <p>_____</p> <p>_____</p> <p>_____</p>
<p><b>V.3) Настоящата процедура е свързана с процедура за възлагане на обществена поръчка или конкурс за проект, която е (когато е приложимо):</b></p>

<b>V.3) Настоящата процедура е свързана с процедура за възлагане на обществена поръчка или конкурс за проект, която е (когато е приложимо):</b>		
открита с решение № _____ от дата _____ дд/мм/гггг		
публикувана в Регистъра на обществените поръчки под уникален № _____ - _____ (nnnnn-yyuu-xxxx)		
<b>Допълнителната/повторната услуга или строителство е (когато е приложимо):</b>		
	без ДДС	с ДДС
		Стойност на ДДС (в %)
на обща стойност _____	Валута:	<input type="checkbox"/> <input type="checkbox"/>

**VI: ОДОБРЯВАМ**

<input checked="" type="checkbox"/> обявлението и документацията за участие
<input type="checkbox"/> обявлението и описателния документ
<input type="checkbox"/> поканата за обществена поръчка
<input type="checkbox"/> поканата за обществена поръчка и документацията
<input type="checkbox"/> обявлението и конкурсната програма
<input type="checkbox"/> обявлението

**VII: ОБЖАЛВАНЕ**

<b>VII.1) Орган, който отговаря за процедурите по обжалване</b>		
Официално наименование Комисия за защита на конкуренцията		
Адрес бул. Витоша 18		
Град София	Пощенски код 1000	Държава България
	Телефон 02 9884070	
Електронна поща срcaadmin@срс.bg	Факс 02 9807315	
Интернет адрес (URL): www.срс.bg		
<b>VII.2) Срок за подаване на жалби: съгласно чл.120, ал.2 от ЗОП</b>		

**VIII: ДРУГА ИНФОРМАЦИЯ (когато е приложимо)**

**IX: ДАТА на издращане на настоящото решение**

Дата: _____
Възложител: _____
Трите имена: _____ /подпис и печат Иван Киров Генев
Длъжност: _____ Изпълнителен Директор



МИНИСТЕРСТВО НА ИКОНОМИКАТА И ЕНЕРГЕТИКАТА  
 АГЕНЦИЯ ПО ОБЩЕСТВЕНИ ПОРЪЧКИ  
 1000 София, ул. Лега 4  
 факс: 940 7078  
 e-mail: rop@aop.bg , e-rop@aop.bg  
 интернет адрес: <http://www.aop.bg>

ДЪРЖАВЕН ВЕСТНИК  
 1169 София, пл. Ал. Батенберг 1  
 факс: 986 1076  
 e-mail: [dv@parliament.bg](mailto:dv@parliament.bg)  
[darvest@parliament.bg](mailto:darvest@parliament.bg)  
 интернет адрес: <http://dv.parliament.bg>

## ОБЯВЛЕНИЕ ЗА ОБЩЕСТВЕНА ПОРЪЧКА ОТ ВЪЗЛОЖИТЕЛ ПО ЧЛ.7, Т.5 ИЛИ 6 ОТ ЗОП

### ДЕЛОВОДНА ИНФОРМАЦИЯ

<b>Деловодна информация</b> Партида на възложителя: 00353 Поделение: _____ Изходящ номер: ЗОП-Р-79 от дата 14/05/2009 Коментар на възложителя: ид 280754
---

### РАЗДЕЛ I: ВЪЗЛОЖИТЕЛ

<b>I.1) Наименование, адреси и лица за контакт:</b>		
Официално наименование "АЕЦ Козлодуй" ЕАД		
Адрес 3321, гр.Козлодуй		
Град Козлодуй	Пощенски код 3321	Държава Р.България
За контакти Управление "Търговско", отдел "ОП"	Телефон 00359 97372477	
Лице за контакти Йордан Георгиев - специалист "ОП"		
Електронна поща YSGeorgiev@npp.bg	Факс 00359 97372441	
Интернет адрес/и (когато е приложимо) Адрес на възложителя (URL): <a href="http://www.kznpp.org">www.kznpp.org</a> Адрес на профила на купувача (URL): <a href="http://www.kznpp.org\Актуално\Обществени поръчки">www.kznpp.org\Актуално\Обществени поръчки</a>		
Допълнителна информация може да бъде получена на: <input checked="" type="checkbox"/> Съгласно 1.1) <input type="checkbox"/> Друго: моля, попълнете Приложение А.І		
Документация (спецификации и допълнителни документи) (включително документи за динамична система за доставки) може да бъде получена на: <input checked="" type="checkbox"/> Съгласно 1.1) <input type="checkbox"/> Друго: моля, попълнете Приложение А.ІІ		
Оферти или заявления за участие трябва да бъдат изпратени на: <input checked="" type="checkbox"/> Съгласно 1.1) <input type="checkbox"/> Друго: моля, попълнете Приложение А.ІІІ		
<b>I.2) Основна/и дейност/и на възложителя, свързана/и с:</b>		
<input type="checkbox"/> Производство, пренос и разпределение на природен газ и топлинна енергия	<input type="checkbox"/> Пощенски услуги	
<input checked="" type="checkbox"/> Електрическа енергия	<input type="checkbox"/> Железопътни услуги	
<input type="checkbox"/> Търсене, проучване или добив на природен газ или нефт	<input type="checkbox"/> Градски железопътни, трамвайни, тролейбусни или автобусни услуги	

<input type="checkbox"/> Търсене, проучване или добив на въглища или други твърди горива	<input type="checkbox"/> Пристанищни дейности
<input type="checkbox"/> Вода	<input type="checkbox"/> Летищни дейности

**РАЗДЕЛ II: ОБЕКТ НА ОБЩЕСТВЕНАТА ПОРЪЧКА**

**II.1) Описание**

**II.1.1) Наименование на поръчката, дадено от възложителя:**  
Подмяна на щитове за постоянен ток в ОРУ

**II.1.2) Обект на поръчката и място на изпълнение на строителството, доставката или услугата (Изберете само една категория — строителство, доставки или услуги, която съответства на конкретния предмет на вашата поръчка или покупка/и)**

<input type="checkbox"/> (а) Строителство	<input type="checkbox"/> (б) Доставки	<input checked="" type="checkbox"/> (в) Услуги
<input type="checkbox"/> Изграждане <input type="checkbox"/> Проектиране и изпълнение <input type="checkbox"/> Изпълнение с каквито и да е средства на строителство, съответстващо на изискванията, определени от възложителите	<input type="checkbox"/> Покупка <input type="checkbox"/> Лизинг <input type="checkbox"/> Наем <input type="checkbox"/> Покупка на изплащане <input type="checkbox"/> Комбинация от изброените	Категория услуга No 01 (Относно категориите услуги 1-27, моля вижте Приложения 2 и 3 от ЗОП)
Място на изпълнение на строителството <hr/> код NUTS:	Място на изпълнение на доставката <hr/> код NUTS:	Място на изпълнение на услугата гр. Козлодуй <hr/> код NUTS: BG313

**II.1.3) Настоящото обявление е за**  
 Възлагане на обществена поръчка  Създаване на динамична система за доставки (ДСД)  
 Сключване на рамково споразумение

**II.1.4) Информация относно рамково споразумение (когато е приложимо)**  
 Рамково споразумение с няколко изпълнители  Рамково споразумение с един изпълнител  
 Брой: \_\_\_\_\_ или (когато е приложимо) максимален брой \_\_\_\_\_ на участниците в предвиденото рамково споразумение

**Срок на рамковото споразумение:**  
 Срок в години: \_\_\_\_\_ или в месеци: \_\_\_\_\_

**Прогнозна стойност на поръчките за целия срок на рамковото споразумение (когато е приложимо):**  
 Прогнозна стойност без ДДС (в цифри): \_\_\_\_\_ Валута:  
 или от: \_\_\_\_\_ до \_\_\_\_\_ Валута:

**Честота на поръчките, които ще бъдат възложени (ако е известно):**  
 \_\_\_\_\_

**II.1.5) Кратко описание на поръчката:**  
 Обект на поръчката: "Подмяна на щитове за постоянен ток в ОРУ" – Техническото задание обхваща доставка, проектиране, СМР и въвеждане в експлоатация на ЩПТ ЕЕ07, ЩПТ ЕЕ08, ЩПТ 60V на АВ-1 и ЩПТ 60V на АВ-2.



В момента в цех „ОРУ“ са в експлоатация и са предмет на настоящото задание две акумулаторни батерии „TUNGSTONE“ с Уном 220V и капацитет от по 515Ah всяка и две акумулаторни батерии „TUNGSTONE“ с Уном 60V и капацитет от по 71Ah. За тяхното зареждане при циклите за тест на капацитета и за постоянния им подзаряд по време на експлоатация се използват стари изправители, които ще се заменят с нови, закупени от цех ОРУ, които ще се монтират заедно с новите ЩПТ. В момента наличието на „земя“ на някой от полюсите на система "Постоянен ток" само се сигнализира и локализирането и отнема много време, през което схемата е уязвима.

**II.1.6) Код съгласно Класификатора на ОП (CPV)**

	Осн. код	Доп. код (когато е приложимо)
Осн. предмет	50711000	
Доп. предмети	45317000	
	45310000	
	71323100	
	71320000	

**II.1.7) Поръчката е предмет на Споразумението за държавни поръчки (GPA) на Световната търговска организация** Да  Не

**II.1.8) Обособени позиции (за информация относно обособените позиции използвайте Приложение Б толкова пъти, колкото е броят на обособените позиции)** Да  Не

Ако да, оферти трябва да бъдат подадени (отбележете само едно):

само за една обособена позиция       за една или повече обособени позиции       за всички обособени позиции

**II.1.9) Ще бъдат приемани варианти** Да  Не

**II.2) Количество или обем на поръчката**

**II.2.1) Общо количество или обем (включително всички обособени позиции и опции, когато е приложимо)**

1. Проектиране: проектната част обхваща изработката на работни проекти за подмяна на ЩПТ ЕЕ07 220V на АБ ЕА07, ЩПТ ЕЕ08 220V на АБ ЕА08, ЩПТ 60V на АБ АБ-1 и ЩПТ 60V на АБ АБ-2 и двустранно захранване на консуматорите в ЕК31 и ЕК32.

2. Доставка включва:

- панел ЩПТ 60V към АБ -1 - 1бр.;
- панел ЩПТ 60V към АБ -2 - 1бр.;
- панели за ЩПТ ЕЕ07 220V към АБ ЕА07 - 2 бр.;
- панели за ЩПТ ЕЕ08 220V към АБ ЕА08 - 2 бр.;
- системата за контрол на изолацията - да обхване всички клонове към консуматори 220V ( в 17П, 18П, ЩПТ ЕЕ07, ЩПТ ЕЕ08, ЩПТ - ЦЩУ), мобилна търсачка за точна локализация на земни съединения, към стационарната, работеща под и без напрежение към консуматорите.
- нови стелажи за АБ1 и АБ2.
- инструменти и резервни части - по усмотрение на доставчика;

3. Видовете работи при подмяната са следните:

1. Доставка и складиране на площадката на обекта на предвидените съоръжения, апаратура и материали;
2. Демонтаж на оборудване от съществуващи панели, отсъединяване на кабели и извозване на демонтираното оборудване до складове на "АЕЦ Козлодуй" ЕАД;

- 3.Монтаж на оборудване ;
- 4.Опроводяване на вътрешни връзки в шкафове;
- 5.Демонтиране на панелите и изправители и монтиране на нови;
- 6.Изтегляна на нови кабели за двустранно захранване на консуматори 60V.
- 7.Подмяна на ключове за двустранно захранване на консуматори 60V.
- 8.Присъединяване на отсъединените кабели
- 9.Монтаж на стелажи за АБ.
- 10.Преместване на АБ.
- 11.Пусково- наладъчни работи;
- 12.Довършителни работи, почистване и надписване на апаратура и панели.
13. Предаване на екзекутивни чертежи.

Прогнозна стойност, без ДДС (когато е приложимо)

(в цифри): \_\_\_\_\_ Валута:

или от: \_\_\_\_\_ до \_\_\_\_\_ Валута:

### П.2.2) Опции (когато е приложимо)

Да  Не

Ако да, описание на тези опции:

Опции се предвижда да се използват:

след: \_\_\_\_\_ месеца или: \_\_\_\_\_ дни от сключване на договора (ако е известно)

Брой на възможните повторения (ако има такива): \_\_\_\_\_ или: между \_\_\_\_\_ и \_\_\_\_\_

В случай на повторение прогнозен график (ако е известно):

след: \_\_\_\_\_ месеца или : \_\_\_\_\_ дни от сключване на договора

### П.3) Срок на договора или краен срок за изпълнение на поръчката

Срок на изпълнение в месеци: \_\_\_\_\_ или дни 4 (от сключване на договора)

или

начална дата \_\_\_\_\_ дд/мм/гггг

крайна дата на изпълнението \_\_\_\_\_ дд/мм/гггг

## РАЗДЕЛ III: ЮРИДИЧЕСКА, ИКОНОМИЧЕСКА, ФИНАНСОВА И ТЕХНИЧЕСКА ИНФОРМАЦИЯ

### III.1) Условия, свързани с изпълнението на поръчката

#### III.1.1) Изискуеми депозити и гаранции:

Гаранция за участие -1 000лв. Гаранция за изпълнение на договора - в размер на 5% от стойността му.

#### III.1.2) Условия и начин на финансиране и плащане и/или препратка към съответните разпоредби, които ги уреждат:

Възложителят заплаща цената на извършените работи до 15 работни дни, след окончателното приемане на всички дейности по всяко ЩПТ, на база завършени и приети работи, срещу представяне на необходимите, съгласно техническото задание и договора документи, протокол за установяване на натурални видове СМР и оригинална фактура

#### III.1.3) Изискване за създаване на юридическо лице, когато участникът, определен за изпълнител, е обединение на физически и/или юридически лица (когато е приложимо):

не

**III.1.4) Други особени условия (когато е приложимо)**Да  Не 

Ако да, опишете ги:

## 1. Услуги след продажбата

Доставчикът се задължава да поддържа резервни през целия период на жизнения цикъл на апаратурата. По време на гаранционния срок Доставчика се задължава да отстранява възникнали дефекти в 10 (десет) календарни дни. При невъзможност същият е длъжен да предостави оборотна апаратура до отстраняване на дефекта.

## 2. Гаранционно обслужване

Обем и конкретни изисквания към гаранционното обслужване:

-Период на гаранционно обслужване:

Апаратурата по т.4.1. от ТЗ >= 2 години;На доставената апаратура съгласно спецификацията на проекта ->= 2 години;На извършените СМР - съгласно Наредба 2 /31.07.2003г. (Въвеждане в експлоатация на обекти в РБ и минимални гаранционни срокове за изпълнени СМР);

- Срокове за реакция при открити дефекти - 1 календарен ден;

- Транспортни разходи са за сметка на Изпълнителя;

## 3.Монтажните дейности започват от даването на фронт за работа за всяко ШПТ

## 4. Изправителите са закупени от "АЕЦ Козлодуй" ЕАД.

**III.2) Условия за участие****III.2.1) Изисквания към кандидатите или участниците, включително за вписването им в професионални или търговски регистри:**

Изискуеми документи и информация:

Списък на документите; Документ за регистрация или единен идентификационен код, съгласно чл. 23 от Закона за търговския регистър, когато кандидатът е юридическо лице или едноличен търговец, копие от документа за самоличност, когато кандидатът е физическо лице; Когато не е представен ЕИК съгласно чл. 23 от Закона за търговския регистър, кандидатите - юридически лица или еднолични търговци, прилагат към своите заявления за участие и удостоверения за актуално състояние; Чуждестранните юридически лица прилагат еквивалентен документ на съдебен или административен орган от държавата, в която са установени; Декларации за отсъствие на обстоятелствата по чл.47, ал.1, 2 и 5 от ЗОП; Декларация за използване или неизползване на подизпълнители при изпълнението на поръчката; Документ за гаранция за участие; Декларация за подаване на оферта; Информационен лист.

**III.2.2) Икономически и финансови възможности**

Изискуеми документи и информация (когато е приложимо):

По отношение на лицата изпълняващи проектирането:

Минимални изисквания: Кандидатите трябва да имат валидна застраховка за професионална отговорност по чл.171 от ЗУТ за проектиране.

Изискуеми документи: Застраховка за професионална отговорност по чл. 171 от ЗУТ за проектиране;

По отношение на лицата изпълняващи СМР и пуско-налъдъчните дейности:

Минимални изисквания: Кандидатите трябва да имат валидна застраховка за професионална отговорност по чл.171 от ЗУТ за СМР.

Изискуеми документи: Застраховка за професионална отговорност по чл. 171 от ЗУТ за СМР;

### **III.2.3) Технически възможности**

Изискуеми документи и информация (когато е приложимо):

По отношение на лицата изпълняващи проектирането:

Минимални изисквания:

1. Да притежават опит в проектирането по вторична и първична комутация в подстанции от енергийната система за високо напрежение;
2. Да притежават необходимия кадрови ресурс за изпълнение на проектирането;
3. Удостоверения за пълна проектантска правоспособност на лицата, които ще извършат проектирането, съгласно Закона за камарата на архитектите и инженерите в инвестиционото проектиране;
4. Да притежават необходимото техническо оборудване;
5. Да притежават сертифицирана система за управление на качеството за дейностите по проектирането, в обхвата на процедурата;

Изискуеми документи:

1. Списък на договорите с подобен обект, изпълнени през последните 3 години, придружен от препоръки за добро изпълнение;
2. Списък на техническите лица, включително на тези, отговарящи за контрола на качеството, с данни за професионалната им квалификация;
3. Копия от удостоверенията за пълна проектантска правоспособност съгласно Закона за камарата на архитектите и инженерите в инвестиционото проектиране;
4. Описание на техническото оборудване, с което разполага кандидата;
5. Удостоверение за внедрена сертифицирана система за управление на качеството, за дейностите по проектирането в обхвата на процедурата, издадено от акредитирани институции или агенции по управление на качеството;

По отношение на доставката:

Минимални изисквания:

1. Да са доставяли подобно оборудване;
2. Да имат възможността да доставят такова;

Изискуеми документи:

1. Списък на основните договори за подобни доставки, изпълнени през последните три години, включително стойностите, датите и получателите, придружен от препоръки за добро изпълнение;
2. Описание и фотографски снимки на стоките, които ще се доставят;

По отношение на лицата изпълняващи СМР:

Минимални изисквания:

1. Да притежават опит в извършването на СМР и пусково-наладъчни дейности в сродни области;
2. Да притежават необходимия кадрови ресурс за изпълнение на дейностите. Заварчиците следва да притежават квалификация съгласно нормативната уредба;
3. Да притежават необходимото техническо оборудване;
4. Да имат внедрена или изградена документирана система за управление на качеството съгласно БДС EN 9001:2000 за СМР и пусково-наладъчните дейности обект на процедурата;

**Изискуеми документи:**

1. Списък на договорите за СМР и пусково-наладъчни дейности в сродни области, изпълнени през последните 3 години, придружен от препоръки за добро изпълнение;
2. Списък на техническите лица, включително на тези, отговарящи за контрола на качеството, с данни за професионалната им квалификация. За заварчиците се описват и квалификационите групи съгласно Наредба №7 от 11.10.2002г. за реда и условията за придобиване и признаване на правоспособност по заваряване;
3. Описание на техническото оборудване, с което разполага кандидата;
4. Удостоверение за внедрена система за управление на качеството съгласно БДС EN 9001:2000 за СМР и пусково-наладъчни дейности обект на процедурата, издадено от акредитирани институции или агенции по управление на качеството;
5. Декларация, гарантираща възможност за работа на смени, възможност за работа по две ЩПТ едновременно с цел спазване на графика за подмяна

**III.2.4) Запазени поръчки (когато е приложимо)**Да  Не 

- Поръчката е ограничена до кандидати - специализирани предприятия или кооперации на лица с увреждания
- Изпълнението на поръчката е ограничено до програми за защита на заетостта на лица с увреждания

**III.3) Специфични условия при обществени поръчки за услуги****III.3.1) За изпълнението на услугата се изисква определена професия**Да  Не 

Ако да, посочете съответните нормативни разпоредби:

НАРЕДБА № 7 от 11.10.2002 г. за условията и реда за придобиване и признаване на правоспособност по заваряване (Загл. доп. - ДВ, бр. 37 от 2006 г.);

Закон за камарата на архитектите и инженерите в инвестиционното проектиране.

**III.3.2) Юридическите лица трябва да посочат имената и професионалната квалификация на персонала си, отговорен за изпълнението на услугата**Да  Не **РАЗДЕЛ IV: ПРОЦЕДУРА****IV.1) Вид процедура****IV.1.1) Вид процедура** Открита Ограничена Договаряне Има вече избрани кандидати:Да  Не 

Ако да, посочете имената и адресите на вече избраните кандидати в раздел VI.3) Допълнителна информация

**IV.2) Критерий за оценка на офертите****IV.2.1) Критерий за оценка на офертите**

(моля, отбележете приложимото)

 най-ниска цена

или

 икономически най-изгодна оферта при посочените по-долу показатели (показателите се посочват с тяхната относителна тежест или в низходящ ред на значимост, когато оценяването на относителната тежест не е възможно поради очевидни причини)

<input type="checkbox"/> показатели, посочени в документацията, спецификациите, в поканата за представяне на оферти или за участие в договаряне		
	<b>Показатели</b>	<b>Тежест</b>
1	Основни характеристики на предлаганото оборудване	0.40
2	Гаранционен срок и гаранционни условия	0.15
3	Последователност и хронология на изброените в работната програма дейности, необходими за изпълнението на услугата	0.05
4	Цена	0.40
<b>IV.2.2) Ще се използва електронен търг</b>		Да <input type="checkbox"/> Не <input checked="" type="checkbox"/>
Ако да, допълнителна информация за електронния търг (когато е приложимо)		
_____		
_____		

**IV.3) Административна информация**

<b>IV.3.1) Идентификационен номер на поръчката, даден от възложителя (когато е приложимо)</b>	
АЕЦ модул Търговия 15967	
<b>IV.3.2) Предишни публикации относно същата поръчка</b>	
Да <input type="checkbox"/> Не <input checked="" type="checkbox"/>	
Ако да, посочете къде:	
<input type="checkbox"/> Предварително обявление за ОП	<input type="checkbox"/> Обявление на профила на купувача
Номер на обявлението в ДВ: _____ от _____	
<input type="checkbox"/> Други предишни публикации (когато е приложимо)	
<b>IV.3.3) Условия за получаване на документация за участие (спецификации и допълнителни документи) (с изключение на динамична система за доставки)</b>	
Срок за получаване на документация за участие	
Дата: 05/06/2009 дд/мм/гггг	Час: 16:00
<b>Платими документи</b>	
Да <input checked="" type="checkbox"/> Не <input type="checkbox"/>	
Ако да, цена (в цифри): 12 Валута: BGN	
Условия и начин за плащане:	
По банков път или в брой в касата на "АЕЦ Козлодуй" ЕАД.	
Документацията може да бъде изпратена на кандидата и чрез куриер или по e-mail след изпращане на копие от платежно нареждане на посочения в обявлението факс, данни за издаване на фактура и точен адрес за получаване на документацията. Банковите реквизити са следните: "Корпоративна Търговска Банка" АД,	
IBAN за лева - BG 31 KOPB 9220 1000 2240 01,	
IBAN за евро - BG 13 KOPB 9220 1400 2240 01, Corporate Commercial Bank,	
BIC: KOPB BGSF.	
Осигурен е електронен достъп до документацията за участие в процедурата в профила на купувача на адреса, посочен в т.І.1) от обявлението.	
<b>IV.3.4) Срок за получаване на оферти или заявления за участие</b>	
Дата: 15/06/2009 дд/мм/гггг	Час: 16:00
<b>IV.3.5) Език/ци, на който/които могат да бъдат изготвени офертите или заявленията за участие</b>	
<input type="checkbox"/> ES <input type="checkbox"/> DA <input type="checkbox"/> ET <input type="checkbox"/> EN <input type="checkbox"/> IT <input type="checkbox"/> LT <input type="checkbox"/> MT <input type="checkbox"/> PL <input type="checkbox"/> SK <input type="checkbox"/> FI	
<input type="checkbox"/> CS <input type="checkbox"/> DE <input type="checkbox"/> EL <input type="checkbox"/> FR <input type="checkbox"/> LV <input type="checkbox"/> HU <input type="checkbox"/> NL <input type="checkbox"/> PT <input type="checkbox"/> SL <input type="checkbox"/> SV	
Друг: Български	

**IV.3.6) Срок на валидност на офертите (открита процедура)**

До дата: \_\_\_\_\_ дд/мм/гггг

или в месеци: \_\_\_\_\_ или дни: \_\_\_\_\_ (от крайния срок за получаване на оферти)

**IV.3.7) Условия при отваряне на офертите**

Дата: 17/06/2009 дд/мм/гггг

Час: 10:00

Място (когато е приложимо): Управление "Търговско", "АЕЦ Козлодуй" ЕАД, 3321

**Лица, които могат да присъстват при отварянето на офертите (когато е приложимо)** Да  Не 

Лица с представителни функции, съгласно регистрацията на участника или техни упълномощени представители, както и представители на средствата за масова информация и на юридически лица с нестопанска цел имат право да присъстват при отваряне на заявленията.

**РАЗДЕЛ VI: ДРУГА ИНФОРМАЦИЯ****VI.1) Това представлява периодично възлагане на поръчка (когато е приложимо)** Да  Не 

Ако да, прогнозен график за публикуването на следващи обявления:

**VI.2) Поръчката е свързана с проект и/или програма, финансирани от фондове на ЕС** Да  Не 

Ако да, посочете проекта/програмата:

**VI.3) Допълнителна информация (когато е приложимо)**

При проектирането и строителството да се спазват всички нормативни изисквания по отношение на проектиране и изграждане на електрически уредби:

НАРЕДБА № 3 от 09.06.2004г. "За устройство на електрически уредби и електропроводни линии";

НАРЕДБА № 4 от 09.06.2004г. "За техническа експлоатация на електрообзавеждането";

НАРЕДБА № 9 от 09.06.2004г. "За техническа експлоатация на електрически централи и мрежи";

"Правилник за безопасност и здраве при работа в електрическите уредби на електрически и топлофикационни централи и по електрически мрежи", 2004г.

"Наредба №1-209 за пожарната безопасност на обектите в експлоатация", 2004г.

"Правилник по безопасността на труда при строително-монтажните работи", 1999г.

"Правилник по безопасността на труда при заваряване и рязане на метали", 1999г.

Изпълнителят трябва да гарантира възможност за работа на смени, възможност за работа по две ЩПТ едновременно с цел спазване на графика за подмяна.

План за изпълнение на услугата

СМР ще се изпълнява на два етапа, като се извършва подмяната едновременно на едно ЩПТ 220V и едно ЩПТ 60V след съгласуване с възложителя. Едновременно с подмяната на първото ЩПТ 60V ще се

реализира новото двустранно захранване на консуматори 60V. Преместването на АБ1 и АБ2 ще се осъществи след извършен от възложителя ремонт и привеждане в съответствие с изискванията на новото помещение.

**VI.4) Процедури по обжалване**

**VI.4.1) Орган, който отговаря за процедурите по обжалване**

Официално наименование Комисия за защита на конкуренцията		
Адрес бул. Витоша 18		
Град София	Пощенски код 1000	Държава Република България
		Телефон 00359 29884070
Електронна поща срсadmin@срс.bg	Факс 00359 29807315	
Интернет адрес (URL): www.срс.bg		

**Орган, който отговаря за процедурата по медиация (когато е приложимо)**

Официално наименование		
Адрес		
Град	Пощенски код	Държава
		Телефон
Електронна поща	Факс	
Интернет адрес (URL):		

**VI.4.2) Подаване на жалби (моля, попълнете раздел VI.4.2 или при необходимост раздел VI.4.3)**

Уточнете информацията относно крайния срок (крайните срокове) за подаване на жалби: съгласно чл.120, ал.2 от ЗОП

**VI.4.3) Служба, от която може да бъде получена информацията относно подаването на жалби**

Официално наименование "АЕЦ Козлодуй" ЕАД, Управление "Търговско", отдел отдел "Обществени поръчки"		
Адрес 3321, гр. Козлодуй		
Град Козлодуй	Пощенски код 3321	Държава Р. България
		Телефон 00359 97373230
Електронна поща kkkamenova@npp.bg	Факс 00359 97376007	
Интернет адрес (URL): www.kznpp.org		



**VI.5) Дата на изпращане на настоящото обявление**

Дата: 14/05/2009 дд/мм/гггг

**ПРИЛОЖЕНИЕ А**

**ДОПЪЛНИТЕЛНИ АДРЕСИ И ЛИЦА ЗА КОНТАКТ**

<b>I) Адреси и лица за контакт, от които може да се получи допълнителна информация</b>		
Официално наименование		
Адрес		
Град	Пощенски код	Държава
За контакти	Телефон	
Лице за контакти		
Електронна поща	Факс	
Интернет адрес (URL):		
<b>II) Адреси и лица за контакт, от които може да се получат документация за участие (спецификации и допълнителни документи) (включително документи за динамична система за доставки)</b>		
Официално наименование		
Адрес		
Град	Пощенски код	Държава
За контакти	Телефон	
Лице за контакти		
Електронна поща	Факс	
Интернет адрес (URL):		
<b>III) Адреси и лица за контакт, на които трябва да бъдат изпратени офертите или заявленията за участие</b>		
Официално наименование		
Адрес		
Град	Пощенски код	Държава
За контакти	Телефон	
Лице за контакти		
Електронна поща	Факс	
Интернет адрес (URL):		

--



**”АЕЦ КОЗЛОДУЙ” ЕАД, гр. Козлодуй**

**В НАСТОЯЩАТА ОБЩЕСТВЕНА ПОРЪЧКА С ОБЕКТ:**

**“ПОДМЯНА НА ЩИТОВЕ ЗА ПОСТОЯНЕН ТОК В ОРУ”**

**ТЕХНИЧЕСКОТО ЗАДАНИЕ СЪДЪРЖА ПЪЛНОТО ОПИСАНИЕ ОБЕКТА НА  
ПОРЪЧКАТА И ТЕХНИЧЕСКИТЕ СПЕЦИФИКАЦИИ**

# “АЕЦ КОЗЛОДУЙ” ЕАД

Блок: ОСО

Система: СН

Подразделение: цех ОРУ

УТВЪРЖДАВАМ

ДИРЕКТОР "П":

..... КИРИЛ НИКОЛОВ

..... 2008 г.

СЪГЛАСУВАЛИ:

ДИРЕКТОР “Б и К”:

..... 3.10.2008 ..... МИТКО ЯНКОВ

Р-Л У-Е “Е”

..... АЛЕКСАНДЪР НИКОЛОВ

## ТЕХНИЧЕСКО ЗАДАНИЕ

за проектиране, доставка и услуга

№ ЧО ОРУ ТЗ. 005/2008

ТЕМА:

**ЩИТ ПОСТОЯНЕН ТОК ЕЕ07, ЕЕ08 – 220V и ЩИТ ПОСТОЯНЕН ТОК 60V на АБ-1 и АБ2, ПРОЕКТИРАНЕ И СМР**

### Програма за финансиране

Техническото задание се изготвя за изпълнение на код по план № 084-795-44411710 от Инвестиционна програма за 2008 год.

### 1. Кратко описание на техническото задание

Техническото задание обхваща доставка, проектиране, СМР и въвеждане в експлоатация на ЩПТ ЕЕ07, ЩПТ ЕЕ08, ЩПТ 60V на АБ-1 и ЩПТ 60V на АБ-2.

В момента в цех „ОРУ” са в експлоатация и са предмет на настоящото задание две акумулаторни батерии “TUNGSTONE” с  $U_{ном}$  220V и капацитет от по 515Ah всяка и две акумулаторни батерии “TUNGSTONE” с  $U_{ном}$  60V и капацитет от по 71Ah. За тяхното зареждане при циклите за тест на капацитета и за постоянния им подзаряд по време на експлоатация се използват стари изправители, които ще се заменят с нови, закупени от цех ОРУ, които ще се монтират заедно с новите ЩПТ.

В момента наличието на „земя” на някой от полюсите на система "Постоянен ток" само се сигнализира и локализирането и отнема много време, през което системата е застрашена от разпадане.

Работният проект трябва да обхване:

- демонтаж на старите и монтаж на нови изправители, закупените от цех ОРУ ;
- подмяна на старите ЩПТ с нови, съвременни, на модулен принцип ЩПТ с вградена система за контрол на изолацията и търсене на клонове с влошена изолация и вградено устройство “мигане”. Като експлоатационно успешно доказала се система за контрол на изолацията е BENDER. ЩПТ - 60V се преместват във вентилационно помещение на АБ1 и АБ2.
- проектиране на двустранно захранване на консуматорите 60V, което да замени съществуващото едностранно захранване
- преместване на акумулаторни батерии 60V АБ1 и АБ2 подготвено за целта помещение (бивш склад 1) , като за целта се проектират нови стелажи.

Проектирането ще се извърши в една фаза – само с Работен проект.

## **2. Описание на изискванията към отделните части на проекта**

Проектната част обхваща изработката на работни проекти за подмяна на ЩПТ ЕЕ07 220V на АБ ЕА07, ЩПТ ЕЕ08 220V на АБ ЕА08, ЩПТ 60V на АБ АБ-1 и ЩПТ 60V на АБ АБ-2. Да се предвиди система за контрол на изолацията и търсене на “земя” - Bender.

При подмяната на ЩПТ 60V да се проектира двустранно захранване на консуматорите от ЩПТ АБ1 и от ЩПТ АБ2, като се подменят съществуващите двупозиционни ключове в ЕК31 с трипозиционни с възможност за избор на захранване и се изтеглят необходимите допълнителни връзки от двете ЩПТ 60V.

Да се предвидят от 4 /четири/ до 6 /шест/ резервни извода от всяко ЩПТ оборудвани с автоматични предпазители.

Да се проектира преместването на АБ1 и АБ2 в подготвеното за целта помещение като се проектират нови стелажи съобразени с помещението и се предвидят нови, по-дълги кабели до ЩПТ 60V.

### **2.1. Част “Механично оборудване”**

Няма.

### **2.2. Част "Електро оборудване”**

Работният проект е в обем съгласно раздел 3.

### **2.3. Част "Системи за контрол и управление”**

Системата за контрол на изолацията и локализиране на клон с влошена изолация да обхваща, както всички клонове на новите ЩПТ, така и допълнителни второстепенни клонове

от ЩПТ ЦЩУ и панели 17П и 18П в ЕК31. Информацията за намерена влошена изолация да се получава в ЦЩУ. Да има възможност за извеждане на системата за автоматично търсене на “земя” и преминаване в режим на ръчно търсене, чрез последователно изключване на клонове и следене напрежението на полюсите на АБ.

#### **2.4. Част "Вентилация, кондициониране и отоплителни системи ВКОС"**

Няма.

#### **2.5. Част "Архитектурна"**

Няма

#### **2.6. Част "Програмно осигуряване (софтуер)"**

Проектното описание на софтуера се изготвя съгласно ДОД.ОУ.ПОК.218/01.

#### **2.7. Част "Транспортно-технологични операции"**

Да се предвидят необходимите повдигателни и ТТО, които трябва да се използват при реализация и експлоатация на новия проект.

Изисквания за начин на транспортиране на оборудването, ако е необходимо.

#### **2.8. Част "Безопасност, хигиена и охрана на труда"**

При проектирането да се отчете необходимостта някои работи да се извършват под напрежение със съответните необходими за целта инструменти и при взети необходими мерки.

Категорията на помещенията по степен на пожароопасност по Наредба N:2 05/05/1987г. е “категория А”.

#### **2.9. Част "Организация на строителството и монтажа"**

Необходимо е да се представят:

- график и условия за монтаж;
- условия за авторски надзор;
- условия за шеф-инженеринг от производителя;
- условия за монтаж, изпитания и въвеждане в експлоатация.

#### **2.10. Част "Влияние на околната среда – квалификация на оборудването"**

Определят се факторите, които влияят на оборудването - напр. термично, електрическо, влажност, радиация и риск.

### **2.11. Част "Радиационна защита"**

Съдържа изисквания за осигуряване спазването на правилата за радиационна безопасност.

### **2.12. Част "ТОБ"**

Оценка на безопасността се изисква от гледна точка на необходимостта отделните консуматори да бъдат захранени по време на монтажните работи. Вероятността от отпадане на напрежението и времето за повторното им захранване.

### **2.13. Други проектни части**

В зависимост от сложността и спецификата на проекта могат да се изискват допълнителни проектни части, в съответствие с НАРЕДБА №4 от 21.05.2001 за обхвата и съдържанието на инвестиционните проекти.

## **3. Изисквания към проекта**

### **3.1. Изисквания към съдържанието на разделите на проекта**

Да се изготвят работни проекти, които включват следните документи за всяко от четирите ЩПТ:

- разгънати схеми на запълнението на ЩПТ;
- схема на захранване на консуматорите 60V в ЕК31.
- чертежи с разгънати схеми на оперативните вериги и автоматики, сигнализация SACO, система за контрол на изолацията и др. помощна апаратура;
- чертежи с фасада и клемореди;
- монтажни схеми;
- чертежи с изменения вследствие подмяната ЩПТ – разгънати схеми, фасади, монтажни схеми, клемореди – SACO и др.
- кабелен журнал с всички кабели ;
- чертежи на новите стелажи за АБ1 и АБ2 и техният монтаж;
- обяснителна записка с раздел по БХТПБ.
- спецификация на материалите и количествена сметка с конкретно основание (шифри) на нормите за количествени разходи на труд, материали и механизация;
- пусково-наладъчни работи;
- планове по безопасност и здраве – като самостоятелна част от проекта.

Да се изготви инструкция за експлоатация за всяко ЩПТ съгласно Наредба 9 за техническа експлоатация на електрически централи и мрежи.

#### **3.1.1. Изискване към съдържанието на разделите на проектиране**

Проектната документация трябва да съдържа следните раздели:

**Обяснителна записка (Описание на проектното решение) –**

Да се опишат приетите проектни решения и функциите на отделната част от проекта, с приетите режими на работа, компановъчни решения, избрано технологично оборудване и т.н.

Като минимум се изготвя в обем съгласно Глава 17 на НАРЕДБА №4 от 21.05.2001 за обхвата и съдържанието на инвестиционните проекти.

***Взаимовръзки със съществуващия проект –***

Принципът на работа на схемите в новия проект да съответства с проектните основи на съществуващия.

***Изисквания към работата на оборудването –***

Да се опишат специфични изисквания, отнасящи се към работата на отделно оборудване, по отношение на бъдещата му експлоатация в рамките на вече изпълнения проект. Те могат да бъдат свързани с изисквания за ремонтно пригодност на оборудването, изисквания към обема и съдържанието на спецификациите за доставка, които ще бъдат изготвени в резултат на проектирането, изисквания за извършване на периодични тестове и други. Могат да се включват допълнителни изисквания относно сроковете на междуремонтен период, изисквания за периодични изпитания и др.

***Изчислителна записка и пресмятания –***

Да се направят всички необходими изчисления за избора на защитната и превключваща апаратура и сечения.

Като минимум се изготвя в обем съгласно Глава 17 на НАРЕДБА №4 от 21.05.2001 за обхвата и съдържанието на инвестиционните проекти.

***Чертежи, схеми и графични материали –*** съгласно т.3.1 от ТЗ.

***Количествена сметка –***

Всеки конкретен проект да включва спецификация на оборудването и материалите, които ще бъдат вложени в обекта.

***Списък на норми и стандарти –***

При проектирането да се спазват всички нормативни изисквания по отношение на проектиране и изграждане на електрически уредби.

НАРЕДБА № 3 от 09.06.2004г. “За устройство на електрически уредби и електропроводни линии”;

НАРЕДБА № 4 от 09.06.2004г. “За техническа експлоатация на електрообзавеждането”;

НАРЕДБА № 9 от 09.06.2004г. “За техническа експлоатация на електрически централи и мрежи”;

По време на монтажни и строителни дейности е възможно да възникнат изменения в първоначалния проект. Измененията се документират, съгласно НАРЕДБА № 3 от за съставяне на актове и протоколи по време на строителството.

Проектните схеми се актуализират с оглед внасяне на измененията от монтажа и строителството. Актуализираните схеми се преиздават – пречертават се на AUTO CAD с пореден номер на редакция и се предават на “АЕЦ Козлодуй”.

Изпълнителят е длъжен да използва “Заповедна книга на строежа” при извършване на инвестиционните дейности, съгласно НАРЕДБА № 3 за съставяне на актове и протоколи по време на строителството, в която да въвежда измененията в проекта по време на строително-монтажни работи. В случай на проектно изменение се издава заповед, която се записва в Заповедната книга. След приключване на работата заповедната книга се предава за архивиране заедно с останалите отчетни документи.

**3.1.2. Допълнителни изисквания към проекта**



Целта на проектирането е да се изготвят работни проекти за демонтиране на стари и монтиране на нови елементи във връзка с подмяната на ЩПТ и изправители:

- да се типизират сега съществуващите различни условни обозначения и разположението на апаратурата;

- да се подменят всички съществуващи метални панели с нови панели – модулно изпълнение съгласувани с Възложителя. Да се използват максимално съществуващите кабели. Укрепването на новите панели да е уразмерено в съответствие с приетите сеизмични характеристики на площадката;

- да се използват само автоматични предпазители;

- график и условия за строителство и монтаж – ППР, по време на експлоатация и др.

и ориентировъчни срокове;

- условия за използване на кранове, складове и др.;

- условия за авторски надзор;

- условия за шеф-инженери от производителя и др.

- условия за монтаж, изпитания и въвеждане в експлоатация.

### **3.2. Организационни изисквания**

Дейностите по проектиране се считат приключени след преглед и приемане от страна на АЕЦ.

Изпълнителят е длъжен да осигури за своя сметка присъствие на свой компетентен персонал на работните срещи и технически съвети, провеждани на площадката на АЕЦ, имащи отношение към изготвяния проект.

Работни проекти се приемат на технически съвет от комисия на Възложителя.

Срокът за изготвяне на проектите е един месец от подписване на договора.

## **4. Описание на изискванията към доставката**

### **4.1. Обем на доставката**

Доставката включва:

- панел ЩПТ 60V към АБ -1 - 1бр.;

- панел ЩПТ 60V към АБ -2 - 1бр.;

- панели за ЩПТ ЕЕ07 220V към АБ ЕА07 – 2 бр.;

- панели за ЩПТ ЕЕ08 220V към АБ ЕА08 - 2 бр.;

- системата за контрол на изолацията – да обхване всички клонове към консуматори 220V ( в 17П, 18П, ЩПТ ЕЕ07, ЩПТ ЕЕ08, ЩПТ – ЦЩУ), мобилна търсачка за точна локализация на земни съединения, към стационарната, работеща под и без напрежение към консуматорите.

- нови стелажи за АБ1 и АБ2.

#### **4.2. Допълнителни елементи, резервни части и инструменти към доставката**

По усмотрение на доставчика, при необходимост, да се осигурят резервни части и инструменти.

#### **4.3. Основни характеристики на оборудването и материалите**

##### **4.3.1. Класификация на оборудването**

Оборудването трябва да отговаря на:

- IEC68-2 за вибрации и ударно натоварване;
- EN50081, EN61000 за електромагнитна съвместимост;
- IEC61010-1, EN60950, EN50191, EN ISO за безопасност.

##### **4.3.2. Категория по сеизмоустойчивост**

Изпълнителят да представи протоколи от типови изпитания по сеизмоустойчивост на апаратурата и стелажите и направи изявления относно приложимостта им в АЕЦ в съответствие с приложените в това задание спектри на реагиране – **Приложение 1**.

##### **4.3.3. Физически и геометрични характеристики**

Максимални размери за монтаж на панелите - (ВхШхД) - (2000x800x600мм)

##### **4.3.4. Характеристики на материалите**

Няма специфични характеристики на материалите.

##### **4.3.5. Химични, механични, металургични и/или други свойства**

Оборудването (включително стелажите за АБ) трябва да бъде изработено от корозоустойчиви материали и покрития, невзривоопасни и труднозапалими материали.

##### **4.3.6. Условия, свързани с радиационните условия**

Оборудване няма да се монтира в среда с йонизиращи лъчения.

##### **4.3.7. Нормативно-технически документи**

НАРЕДБА № 3 от 09.06.2004г. “За устройство на електрически уредби и електропроводни линии”;

НАРЕДБА № 4 от 09.06.2004г. “За техническа експлоатация на електрообзавеждането”;

НАРЕДБА № 9 от 09.06.2004г. “За техническа експлоатация на електрически централи и мрежи”;

##### **4.3.8. Изисквания към срок на годност и жизнен цикъл**

Минимален жизнен цикъл на апаратурата трябва да бъде  $\geq 20$  години.

#### **4.3.9. Допълнителни характеристики**

#### **4.4. Опаковане, транспортиране, временно складиране**

##### **4.4.1. Изисквания към доставката и опаковката**

Фабричната опаковка е задължение на Производителя. Тя трябва да гарантира цялостта на стоката срещу външни въздействия по време на транспортиране и съхранение на склад.

##### **4.4.2. Място и условия на доставката**

Апаратурата трябва да бъде доставена в АЕЦ“Козлодуй”, поэтапно съгласно предложен от Изпълнителя график за доставка.

##### **4.4.3. Опаковане**

Определят се изискванията към опаковане като тип, материали, водоустойчивост, биологична защита, необходима влажност, необходима температура, размер, точки за захващане при повдигане, инструкции за разопаковане.

##### **4.4.4. Товаро-разтоварни дейности**

Ако има допълнителни условия за товаро-разтоварни и други складови дейности то те трябва да бъдат упоменати в инструкция, придружаваща товара.

##### **4.4.5. Транспортиране**

Ако има допълнителни изисквания към транспорта на апаратурата с цел условия за безопасност и осигуряване на безопасни условия на труд, те трябва да бъдат упоменати в инструкция, придружаваща товара.

##### **4.4.6. Условия за съхранение**

Ако има допълнителни изисквания към съхранението на апаратурата при кратко-, средно- и дългосрочно съхранение, както и сроковете отговарящи на посочените видове съхранение те трябва да бъдат упоменати в инструкция, придружаваща товара.

#### **4.5. Изисквания към производството**

##### **4.5.1. Правилници, стандарти, нормативни документи за производство и изпитване**

Производството на оборудването трябва да отговаря на действащите стандарти и норми приети на територията на България EN, IEC, ISO и др.

##### **4.5.2. Тестване на продуктите и материалите по време на производство**

Изпълнителят по договора е длъжен своевременно да уведомява Възложителя за всяко изменение в конструкциите, характеристиките на параметрите и условията на изпитване, влияещи на тестовите резултати.

#### **4.6. Входящ контрол, монтаж и въвеждане в експлоатация**

#### **4.6.1. Тестване на продуктите и материалите при входящ контрол при приемане на доставката, след монтаж и по време на експлоатация**

При доставка на апаратурата се прилагат изискванията в инструкция №DOD.KD.IK.112.02 “Инструкция за провеждане на входящ контрол на доставените материали, суровини и комплектуващи изделия в АЕЦ Козлодуй ЕАД”.

#### **4.6.2. Отговорности по време на пуск**

Отговорността се поема от Изпълнителя по договора по отношение на техническата работа при монтаж и пуск на съоръжението. Цялостното функциониране на дадено ЩПТ се документира с протокол от завършени функционални изпитания, извършени по програма изготвена от Възложителя.

#### **4.6.3. Мерки за безопасност против замърсяване с радиоактивни вещества и опасни продукти**

Няма.

#### **4.6.4. Здравни и хигиенни изисквания**

По време на СМР да се спазват всички здравни и хигиенни изисквания в АЕЦ”Козлодуй”

#### **4.6.5. Условия за монтаж, частичен монтаж и демонтаж**

Монтажа и наладката се поема изцяло от Изпълнителя. При работа на специалисти от външни организации се спазва изискванията на ДБК.КД.ИН.028/05 “Инструкция по качество. Работа на външни организации при сключен договор”.

#### **4.6.6. Условия на състоянията на повърхностите**

Няма специфични изисквания.

#### **4.6.7. Полагане на покрития**

Няма специфични изисквания.

#### **4.6.8. Условия за безопасност**

Всички основни и допълнителни елементи на оборудването да не са лесно запалими, взривоопасни, при горене да няма токсични изпарения.

### **5. Описание на изискванията към извършваната услуга**

#### **5.1. Описание на обема на услугата**

Подмяната обхваща поетапната смяна на ЩПТ по т.4.1 ЩПТ и всички останали помощни материали (клеми, проводници, кабели, ключове, релета и др.) се доставят от изпълнителят на проекта.

Видовете работи при подмяната са следните:

1. Доставка и складиране на площадката на обекта на предвидените съоръжения, апаратура и материали;
2. Демонтаж на оборудване от съществуващи панели, отсъединяване на кабели и извозване на демонтираното оборудване до складове на АЕЦ;

3. Монтаж на оборудване ;
4. Опроводяване на вътрешни връзки в шкафовe;
5. Демонтиране на панелите и изправители и монтиране на нови;
6. Изтегляна на нови кабели за двустранно захранване на консуматори 60V.
7. Подмяна на ключове за двустранно захранване на консуматори 60V.
8. Присъединяване на отсъединените кабели
9. Монтаж на стелажи за АБ.
10. Преместване на АБ.
11. Пусково- наладъчни работи;
12. Довършителни работи, почистване и надписване на апаратура и панели.

**Всички СМР по изпълнението на ТЗ се извършват след приемане на работен проект за подмяна на ЩПТ за ладен ЩПТ на Технически съвет на Възложителя.**

## **5.2. Организация на работата**

### **5.2.1. Инвеститор**

Инвеститор ще бъде Управление “Инвестиции”. Контрол от страна на цех “ОРУ” ще се осъществява от Н-к цех “ОРУ”.

### **5.2.2. План за изпълнение на услугата**

СМР ще се изпълнява на два етапа, като се извършва подмяната едновременно на едно ЩПТ 220V и едно ЩПТ 60V след съгласуване с възложителя. Едновременно с подмяната на първото ЩПТ 60V ще се реализира новото двустранно захранване на консуматори 60V. Преместването на АБ1 и АБ2 ще се осъществи след извършен от възложителя ремонт и привеждане в съответствие с изискванията на новото помещение.

### **5.2.3. Условия за изпълнение на услугата/работата**

- Да се определи най-рационалната технология за извършване на СМР и се обоснове необходимата за тази технология механизация;

- В задължението на Изпълнителя влиза осъществяването на авторски надзор при реализацията на проектите и Изготвяне на ексекутивна документация;

- В задължението на изпълнителя влиза превод на заводската документация на ЩПТ и системата за контрол на изолацията;

- Да се предвидят необходимите условия за монтаж, изпитания и въвеждане в експлоатация.

- Достъпа на персонала на ВО до площадката на АЕЦ “Козлодуй” става в съответствие с изискванията на инструкция ДБК.КД.ИН.028/05 Инструкция по качество.Работа на външни организации при сключен договор;

- При извършване на дейностите по изпълнение на проекта Изпълнителят е длъжен да спазва:

1. “Правилник за безопасност и здраве при работа в електрическите уредби на електрически и топлофикационни централи и по електрически мрежи”, 2004г.
2. “Наредба №1-209 за пожарната безопасност на обектите в експлоатация”, 2004г.
3. “Правилник по безопасността на труда при строително-монтажните работи”, 1999г.
4. “Правилник по безопасността на труда при заваряване и рязане на метали”, 1999г.

- Изпълнителят трябва да има доказан опит в монтажни и пусково-наладъчни дейности по електрически уредби.
- Изпълнителят трябва да гарантира възможност за работа на смени, възможност за работа по две ЩПТ едновременно с цел спазване на графика за подмяна.
- Изпълнителят трябва да достави всички материали и консумативи, предвидени в Количествените сметки в проекта, както и евентуално възникнали като необходимост при изпълнение на монтажните дейности и ПНР.
- Всички необходими за изпълнението на проекта инструменти, приспособления и др. се осигуряват от изпълнителя.

### **5.3. Критерии за приемане на работата**

Приемането на работата ще става за всяко ЩПТ от приемателна комисия.

Работата се приема за приключена след завършване на всички дейности по монтажа и ПНР, завършени функционални изпитания, предадена и регистрирана отчетна документация и завършили успешно 72-часови проби при строго спазване на графиците.

Срокът за изпълнение на услугата е 4 /четири/ месеца от подписване на договора.

## **6. Документи**

### **6.1. Входни данни**

При поискване Възложителят ще предостави наличната техническа документация на ЩПТ и съоръженията имащи отношение към подмяната, както и документация на закупените изправители.

### **6.2. Изходни документи, резултат от договора**

Изходните документи са съгласно т.6.3.

По време на монтажни и строителни дейности е възможно да възникнат изменения в първоначалния проект. Измененията се документират, съгласно чл. 8, ал.2 от НАРЕДБА № 3 от 31.07.2003 г. за съставяне на актове и протоколи по време на строителството. Проектните схеми се актуализират с оглед внасяне на измененията от монтажа и строителството. Актуализираните схеми се преиздават с пореден номер на редакция и се предават на “АЕЦ Козлодуй” на AUTOCAD.

Изпълнителят е длъжен да използва “Заповедна книга на строежа” при извършване на инвестиционните дейности, съгласно чл.7, ал.3, т.4 от НАРЕДБА № 3 от 31.07.2003 г. за съставяне на актове и протоколи по време на строителството, в която да въвежда измененията в проекта по време на строително-монтажни работи. В случай на проектно изменение се издава заповед, която се записва в Заповедната книга. След приключване на работата заповедната книга се предава за архивиране заедно с останалите отчетни документи.

### **6.3. Отчетни документи**

Отчетната документация се представя по опис при завършване на подмяната на всяко ЩПТ. Задължително е представянето на следната документация по дейности:

#### **6.3.1. Доставка**

- Заводска документация за ЩПТ и системата за контрол на изолацията на **български език** до един месец след доставката;
- Протоколи от типови изпитания извършени в акредитирана и специализирана по изискванията на IEC и ISO лаборатория (електронен носител).
- Инструкция за монтаж, настройка и пускане в експлоатация на ЩПТ на **български език**.
- Всички стандарти, на които отговаря комплексната цифрова апаратура и сертификат за съответствие (certificate of conformity);
- Сертификат за произход на доставената апаратура;
- Гаранционна карта, съдържаща програма за гаранционна поддръжка, където писмено се определят правилата. Програмата се съгласува от АЕЦ “Козлодуй”.

#### **6.3.2. Проектиране**

- Работни проекти, приети на технически съвет от комисия на Възложителя, в обем по т.3 от ТЗ.
- Проектите се предават в 7 (седем) екземпляра на хартиен носител и 1 (един) на магнитен носител. Тези изисквания важат и за екзекутивната документация представена след реализацията на проекта.

#### **6.3.3. СМР и въвеждане в експлоатация**

- Актове за извършена работа по изпълнението на всяка част от проекта;
- Акт за завършен демонтаж след завършване на демонтажните работи;
- Приемо- предавателни протоколи на демонтираните съоръжения;
- Акт за завършен монтаж след завършване на монтажните работи;
- Акт (протокол) за проведени единични изпитания;
- Протоколи за извършените по време на ПНР изпитания.
- Заповедна книга;
- Документи (протоколи от изпитване, актове за монтаж, актове и протоколи по време на строителството, съгласно НАРЕДБА №3 за съставяне на актове и протоколи по време на строителството и др. подобни), свързани с монтажа и ПНР;
- Други документи, собственост на ВО, които ще бъдат използвани при изпълнението на проекта;
- Екзекутиви с отразени корекции на направените изменения по време на монтаж и ПНР;
- Декларации за съответствие на вложените материали, консумативи и други изделия, изискващи се от действащите наредби за съществените изисквания в РБ;

#### **6.4. Ред за влизане в сила на документите**

По ПОК и ПКК да се представят отчетни документи.

#### **7. Осигуряване на качеството**

### 7.1. Общи изисквания към осигуряване на качеството

Да се представят следните документи за осигуряване на качеството при изпълнение на договора сертифицирана система по качество.

#### 7.1.1. Част - проектиране

1. Да се изготви План за осигуряване на качеството за изпълнение на проектите до един месец след подписване на договора. Планът служи за определяне на, отговорностите по всяка от задачите по договора и ред за изпълнението им. Планът подлежи на съгласуване от АЕЦ. Планът трябва да бъде изготвен на основание на:

- техническото задание и договора;
- системата по качество на Изпълнителя;
- други стандарти и нормативни документи, имащи отношение към осигуряване на качеството в зависимост от вида на работата.

2. Изпълнителят трябва да представи документация, доказваща закупуването на използваните програмни продукти.

3. Изготвените проекти трябва да преминат независима проверка от персонал на проектанта, не участвувал в изготвянето им. За определени проекти по решение на изготвящия ТЗ е възможно да се изиска и изпълнението и представяне на алтернативни пресмятания;

4. Изготвените проекти трябва да преминат съгласуване от персонал на “АЕЦ Козлодуй” ЕАД. Съгласуването от страна на АЕЦ не освобождава проектанта от отговорност, а служи само за определяне на целесъобразност и приемливост на представените проектни решения.

5. Специфични изисквания по отношение на осигуряване на качеството при проектиране:

- обозначаването на оборудването в проекта трябва да се извършва по правилата за присвояване на технологични обозначения;

- обозначаването на документите, изготвени от Изпълнителя в изпълнение на ТЗ трябва да съдържат индекса на ТЗ или номера на договора. Всеки отделен документ трябва да има един уникален индекс, поставен от разработчика/проектанта и номер на редакция. Корекциите, приети в проектната документация, се въвеждат чрез издаване на нова редакция.

- документите се предават на хартиен носител в седем екземпляра на български език.

- документите се предават на магнитен носител в оригиналния формат на изготвяне (с изключение на отчетните документи).

- проектът да съдържа списък на всички използвани от проектанта проектни основи, ясно обозначени с наименование на документа, точката от документа, която поставя конкретните изисквания, и изискванията, поставени в ТЗ. Данните от предоставените от АЕЦ документи, съдържащи "входни данни" също се включват в този списък;

- квалификацията на персонала на Изпълнителя, който ще изпълнява работи на площадката на АЕЦ трябва да отговаря на изискванията на ДБК.КД.ИН.028/05 Инструкция по качество. Работа на външни организации при сключен договор;

- проектът да съдържа списък на всички документи, които са изготвени в резултат на проектирането с наименование, индекс, дата на утвърждаване и последна редакция към момента на предаването му – на съответния етап или окончателно;



- “АЕЦ Козлодуй” ЕАД има право да извършва одит от втора страна при решение на ръководството на централата – представители на “АЕЦ Козлодуй” извършват външен одит на организацията – изпълнител;

- определят се изискванията към управление на несъответствията с приетата проектна документация и договора (по време на монтажни и строителни дейности);

- несъответствията по време на монтажни и строителни дейности с приетата проектна документация се отстраняват и коригират в работния проект, след което проектанта се задължава да ги нанесе в екзекутивните чертежи.

- след завършване на монтажни и строителни дейности за всяко поле се предават изчистени от грешки (нанесени във файловете и разпечатани) екзекутивни чертежи и проектни документи .

- при необходимост от допълнителна информация за изготвяне на проектите, същата се придобива на място от Изпълнителя.

### 7.1.2. Част – СМР

#### 1. Специфични изисквания

- Изпълнителят да има внедрена или изградена документирана система за качество ISO 9001:2000;
- Да се изготви План (планове) за осигуряване на качеството за изпълнението на работите по проектите по договора преди започване на СМР. Планът (плановете) подлежи на съгласуване от АЕЦ и трябва да е изготвен на основание на:
  - техническото задание и договора;
  - системата по качество на Изпълнителя;
  - съдържанието на плана трябва да отговаря на примерно съдържание, предоставено от Възложителя.
- При изпълнение на услугата да се използват материали и консумативи с доказан произход и сертификат за качество.

#### 2. Квалификация на персонала на Изпълнителя

Квалификацията на персонала на Изпълнителя, който ще изпълнява работи на площадката на АЕЦ трябва да отговаря на изискванията на *ДБК.КД.ИН.028/05 Инструкция по качество. Работа на външни организации при сключен договор.*

При изпълнение на специални дейности, като извършването на заваръчните работи и др. се изисква квалификация на персонала, съгласно нормативната документация.

#### 3. Документация на вложените материали и оборудване

Изпълнителят е длъжен да спазва наредбите за съществените изисквания и да представя документацията, изисквана от тях.

#### 4. Необходими лицензи

Изискванията са дадени в *ДБК.КД.ИН.028/05 Инструкция по качество. Работа на външни организации при сключен договор.*

#### 5. Изисквания за опит на Изпълнителя

Изпълнителят трябва да има доказан опит /да представи референции доказващи това/ в извършването на СМР и пусково-наладъчни дейности в средни области.

### 7.2. Квалификация на Изпълнителя, неговият персонал и неговите съоръжения

Персонала на Изпълнителя трябва да има богат опит в производство, проектиране и СМР подобни обекти.

### **7.3. Обучение и квалификация на персонала на АЕЦ “Козлодуй”**

Не се налага.

### **7.4. Изисквания за опит на Изпълнителя**

Изпълнителят да предостави в офертата си референции за извършени доставки , проектиране и СМР на сходни обекти.

### **7.5. Приемане на доставката**

При приемане на доставката да се спазват стриктно изискванията на АЕЦ”Козлодуй” за входящ контрол.

Качеството на доставка трябва да отговаря на това от завода производител.

Доставката на апаратурата трябва да бъде съобразена с графика.Просрочването на доставката не може да продължи повече от 10 календарни дни.

### **7.6. Мерки при незадоволителен входящ контрол**

При повторно извършване на входящ контрол на доставени материали, поради негодност на първата партида, Изпълнителят заплаща цената на повторния входящ контрол. Доставката на стоки и материали, които са негодни за употреба не се счита за доставка и Изпълнителят трябва да бъде наказан с глоба за закъснение, ако междуременно е изтекъл срокът за доставяне на договорените продукти

### **7.7. Спазване на реда в АЕЦ “Козлодуй”**

Изпълнителят трябва да спазва стриктно клаузите при изпълнение на договора с АЕЦ “Козлодуй”. При необходимост от “шеф-наладна” изпълнителят е длъжен да спазва изискванията на ДБК.КД.ИН.028/05 “Инструкция по качество.Работа на външни организации при сключен договор”.

## **8. Контрол от страна на АЕЦ**

АЕЦ “Козлодуй” има право да извършва инспекции и проверки на дейностите извършвани на площадката. Изпълнителят трябва писмено да гарантира съгласието си с това условие и да гарантира осигуряване на достъп до персонал, помещения, съоръжения, инструменти и документи, използвани от него и негови под-изпълнители.

## **9. Прилагане на изискванията към подизпълнители на основния изпълнител**

Всички изисквания, поставени по-горе в това Техническо задание трябва задължително да бъдат изпълнявани и от всички евентуални подизпълнители на основния изпълнител по договора.

Основният изпълнител по договора носи отговорност за контрол на качеството на работата на подизпълнителите. При използване на подизпълнители се назначава лице за контрол на качеството (супервайзор) от страна на основния изпълнител.

## **10. Административни разпоредения**

### **1. Наказателните клаузи при неспазване на сроковете**

При неспазване на сроковете, договорени между Възложителя и Изпълнителя, както и при забавяне на работите поради установено нарушение на критериите за приемане и нужда от доработване, виновната страна изплаща неустойка на потърпевшата. Размера на неустойката да се определи при договарянето с Изпълнителя.

## 2. Мерки при незадоволителен входящ контрол

При повторно извършване на входящ контрол на доставени материали, поради негодност на първата партида, Изпълнителят заплаща цената на повторния входящ контрол. Доставката на стоки и материали, които са негодни за употреба не се счита за доставка и Изпълнителят трябва да бъде наказан с глоба за закъснение, ако междуременно е изтекъл срокът за доставяне на договорените продукти.

## 3. Спазване на изискванията на националното законодателство

Изпълнителят е длъжен да спазва националното законодателство.

## 4. Застраховка при изпълнение на строителство

При изпълнение на строителство Изпълнителят трябва да притежава застраховка за обезпечаване на отговорностите му за конкретен обект по чл. 173 от ЗУТ.

## 11. Организационни изисквания

**Изпълнителя трябва да познават принципа на организация на системи за постоянен ток и да има опит в проектирането по вторична и първична комутация в подстанции от енергийната система за високо напрежение.**

При изготвяне на предложенията Кандидатите трябва да посочат ясно и недвусмислено какви са разликите с утвърденото Техническото задание, които са допуснати в офертата на кандидата.

Дейностите по доставката, проектиране, монтажа и въвеждането в експлоатация се считат приключени след преглед и приемане от страна на АЕЦ.

Изпълнителят е длъжен да осигури за своя сметка присъствие на свой компетентен персонал на работните срещи и технически съвети, провеждани на площадката на АЕЦ, имащи отношение към изпълнението на договора.

## 12. Гаранции, гаранционно обслужване и следгаранционно обслужване

### 12.1. Услуги след продажбата

Доставчикът се задължава да поддържа резервни през целия период на жизнения цикъл на апаратурата. По време на гаранционния срок Доставчика се задължава да отстранява възникнали дефекти в 10 (десет) календарни дни. При невъзможност същият е длъжен да предостави оборотна апаратура до отстраняване на дефекта.

### 12.2. Гаранционно обслужване

Обем и конкретни изисквания към гаранционното обслужване:

- Период на гаранционно обслужване:
  - Апаратурата по т.4.1. –  $\geq 2$  години;
  - На доставената апаратура съгласно спецификацията на проекта -  $\geq 2$  години;
  - На извършените СМР – съгласно Наредба 2 /31.07.2003г.(Въвеждане в експлоатация на обекти в РБ и минимални гаранционни срокове за изпълнени СМР);
- Срокове за реакция при открити дефекти – 1 календарен ден;
- Транспортни разходи са за сметка на Изпълнителя;

## 13. Използвани съкращения

СМЦ - стоково материални ценности

ЩПТ - щит постоянен ток

- БХТПБ - безопасност и хигиена на труда и пожарна безопасност
- ТЗ - техническо задание
- СМР - строително монтажни работи
- ПНР - пуско-наладъчни работи
- ВО - външна организация
- ПОК - програма за осигуряване на качество
- ЗУТ - закон за устройство на териториите

ПРИЛОЖЕНИЯ: Схеми запълнение на ЩПТ .

Н-к ц-х ОРУ: .....  
/Калин Стоянов/

Изготвили:

Р-л гр. РЗА: .....  
/Боян Банков/

Р-л гр. ИП : .....  
/Цветанка Маринова/

Съгласували:

Р-л С-р ТО: .....  
/Аспарух Първанов/

Р-л У-е “И” : .....  
/Атанас Койчев/



# “АЕЦ КОЗЛОДУЙ” ЕАД, гр. Козлодуй

Цех ХТС и СК

## СПЕЦИФИКАЦИЯ

Сп.ХТС-16/2002

на изисквания за сеизмоустойчивост на оборудване  
по Заявка № 16/26.08.2002 г.

**Относно:** Измервателни трансформатори в ОРУ – 110, 220 и 400 kV.

1. Сеизмоустойчивостта на конструкциите и оборудването да бъде доказана в съответствие със следните документи, отнасящи се за конструкции и оборудване сеизмична категория 1:

Издания на IAEA

Ръководство за сеизмична преценка на ядрените съоръжения. Методика за сеизмична квалификация на АЕЦ “Козлодуй”, Април 2002 г.

Издания на ПНАЭГ - руски

Издания на ANSI (IEEE) - американски

Издания на NRC - американски

Издания на IEC - европейски

Издания на ASME - американски

### 2. Спектри на реагиране:

2.1. Приложение 1 (3 стр.) за свободна повърхност.

Спектър на реагиране за свободна повърхност съгласно отчет РИ/Д-54 “Съставяне на пълен набор коригирани етажни спектри на реагиране, с отчитане на влиянието на локалните сеизмични въздействия и проверка на сеизмичната сигурност на засегнатото оборудване за 1-6 блок на АЕЦ “Козлодуй”, “Риск Инженеринг ООД, февруари 1996 г., том 2, стр.25 и 26.

### 3. Кратка обосновка и препоръки:

3.1. Приложените спектри са за МРЗ за свободна повърхност за площадка АЕЦ “Козлодуй”.

3.2. При необходимост от една хоризонтална съставяща, то тя се получава чрез корен квадратен от сумата на квадратите на спектрите на реагиране за двете хоризонтални съставящи.

3.3. Оборудването, което се квалифицира трябва да има документ, доказващ сеизмоустойчивостта му чрез анализ, тест или комбинация от двете (според цитираните нормативни документи) за конкретните спектри на реагиране за мястото на монтиране или за изчислено сеизмично въздействие. Да се отчита и реакцията на междинни конструкции, разположени между основните котли, за които се отнасят приложените спектри или в

изчислено сеизмичното въздействие и основното оборудване (например, опорни метални конструкции, фундаменти, панели и т.н.).

3.4. Анкерването на оборудването да бъде в съответствие с изчисления, включващи и **сеизмичното въздействие** за съответното място на монтиране, отчитайки ефектите описани в т.3.3.

3.5. За площадка АЕЦ "Козлодуй" максималното ускорение при нулев период на спектъра на реагиране за свободна повърхност за  $MP3=0.2g$  и за  $ПЗ=0.1g$ .

3.6. При необходимост от използването на акселерограма, тя трябва да има трябва да има следните параметрите:

- продължителност - 61 сек.
- фаза на нарастване - 4 сек.
- интензивна част - 17 сек.
- фаза на затихване - 40 сек.

3.7. При наличие на динамични тестове за доказване на сеизмоустойчивост, извършвани за други цели или типови изпитания, е необходимо, доставчикът да извърши анализ и даде заключение за приложимостта на резултатите от проведените тестове за представеното сеизмично въздействие в съответствие с горните точки.

Дата: 28.08.2002 г.

Н-к цех ХТС и-СК:

  
/М. Миланов/

Р-л група "Сеизмичен контрол":

  
/К. Славчева/

Получил документа:

Н-к цех "ОРУ":   
/име, фамилия, длъжност, организация, подпис/

ACCELERATION RESPONSE SPECTRA  
AT FREE FIELD  
Damping 0.05  
HORIZONTAL COMPONENTS

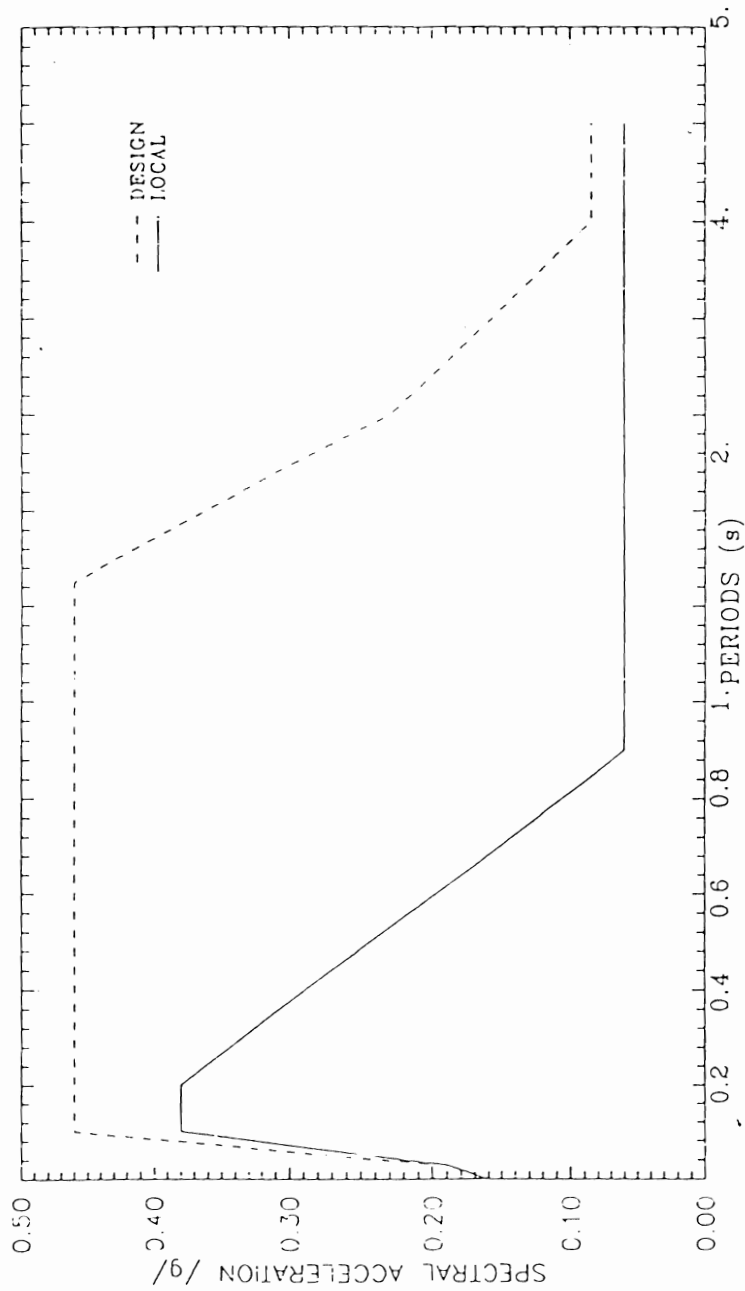

СПЕКТРИ НА РЕАГИРАНЕ ЗА УСКОРЕНИЕ  
НА СВОБОДНО ПОЛЕ  
Затихване 0.05  
ХОРИЗОНТАЛНИ КОМПОНЕНТИ

ACCELERATION RESPONSE SPECTRA

AT FREE FIELD

Damping 0.05

VERTICAL COMPONENTS

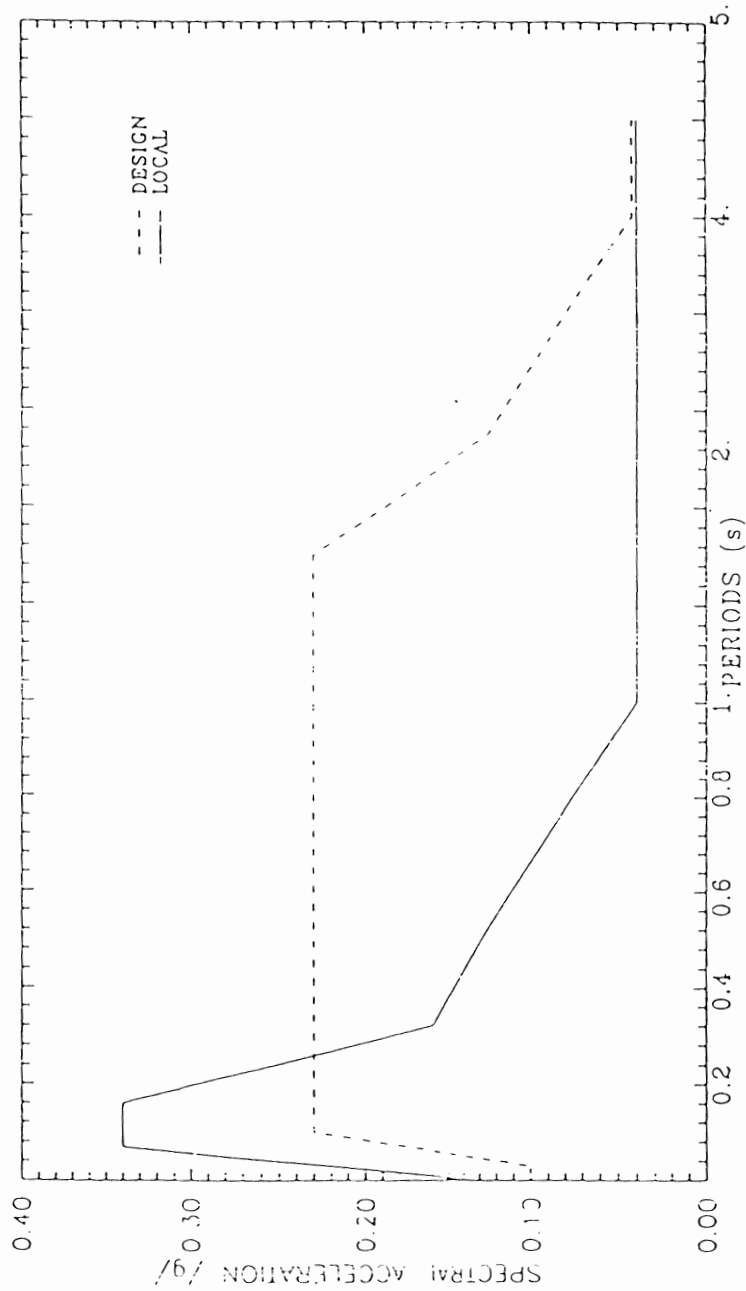

СПЕКТРИ НА РЕАГИРАНЕ ЗА УСКОРЕНИЕ  
НА СВОБОДНО ПОЛЕ  
Затихване 0.05  
ВЕРТИКАЛНИ КОМПОНЕНТИ



СПЕКТРАЛНИ УСКОРЕНИЯ ОТ ПРОЕКТНО И ЛОКАЛНО ЗЕМЕТРЕСЕНИЕ

за 5% затихване

Компонента	Период T [s]	Спектрални ускорения	
		Са проектно [g]	Са локално [g]
хоризонтална	0.00	0.20	0.16
	0.03	0.20	лин.интерполация
	0.04	лин.интерполация	0.19
	0.10	0.46	0.38
	0.22	0.46	0.38
	0.90	0.46	0.06
	1.70	0.46	0.06
	2.50	0.23	0.06
	4.00	0.085	0.06
вертикална	0.00	0.10	0.13
	0.03	0.10	лин.интерполация
	0.07	лин.интерполация	0.34
	0.10	0.23	0.34
	0.16	0.23	0.34
	0.32	0.23	0.16
	1.00	0.23	0.04
	1.70	0.23	0.04
	2.50	0.115	0.04
	4.00	0.0425	0.04

Сборка командна зала

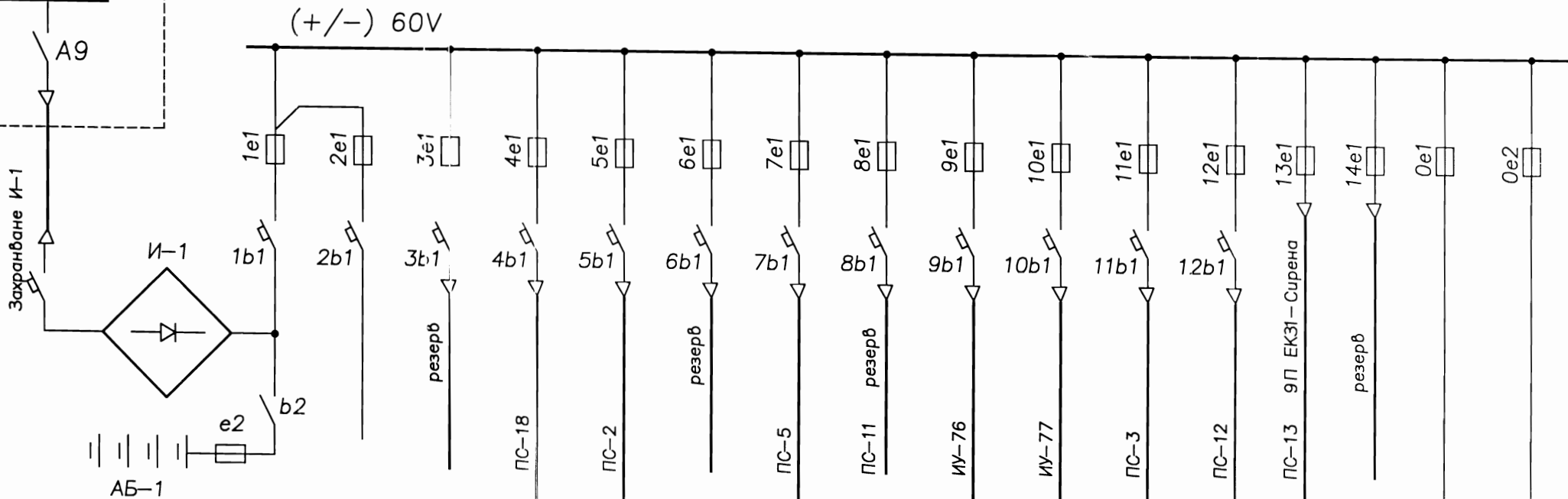

		1	2	3	4	5	6	7	8	9	10	11	12	13	15	16
Променливо токово захранване	Изправител И-1	АБ-1	Куплуна към АБ-2	резерв	128P резерв	100P	резерв	50P	резерв пог 204P ТПТ	1P	5P	99P	230P ТПТ	9P Сирена	Контрол напрежение	Контрол земя

Съставил	Фамилия	Дата	Поглис	Презаверка		Схема запълнение ЩПТ 60V	40.ОРУ.СН.ЕЧ.023		
				Дата	Поглис				
Начертал	К Пашов	09.01.2008 г.	<i>[Signature]</i>						
Проверил	А Първанов		<i>[Signature]</i>						
Утвърдил						АЕЦ "Козлодуй"	ОРУ Sz60V		

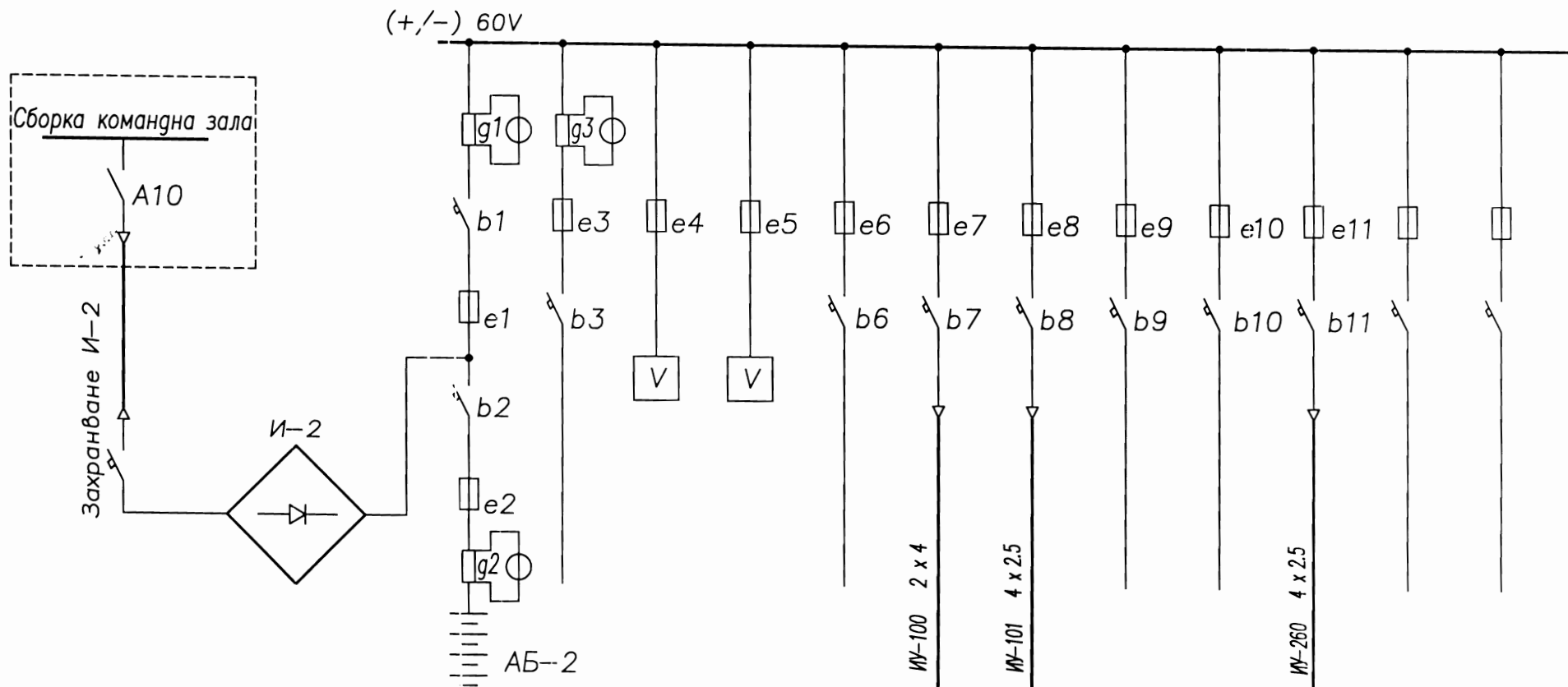

		1	2	3	4	5	6	7	8	9	10	11	12	13
Променливо токово захранване	Изправител И-2	АБ-2	Куплунг	V	V	Резерв	ИУ 10Р	ИУ 10Р	Резерв	Резерв	Резерв	ПЗР СИУ-2 нова част авар. сигнал	Резерв	Резерв

Съставил	Фамилия	Дата	Погнис	Презаверка	Схема изпълнение ЩПТ 60V – ОРУ 400kV АЕЦ "Козлогуй"	40.ОРУ.СН.ЕЧ.024	
Начертал	К. Пашов	16.09.2008 г.	<i>[Signature]</i>	Дата			Погнис
Проверил	Б. Банков		<i>[Signature]</i>				
Утвърдил	К. Стоянов						
					ОРУ	№260v400	

+07ШУ (+220V) Система ИТ Ikc = 5840А

-07ШУ (-220V)

(+)07ШМ (+220V)

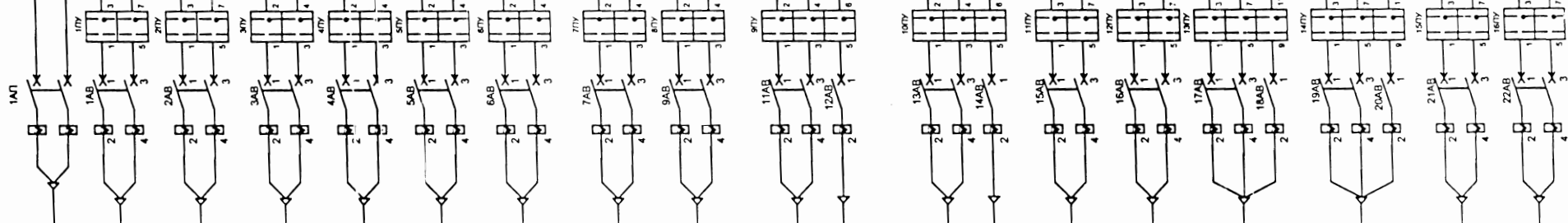

№ НА ИЗВОДА	1	2	3	4	5	6	7	8	9	10	11	12	13	14	15	16	17	18	19
ИМЕ НА КАБЕЛА	ПТ-101	ПТ-103	ПТ-105	ПТ-107	ПТ-109	ПТ-111	ПТ-113	ПТ-115	ПТ-117	ПТ-119	ПТ-131	ПТ-121	ПТ-133	ПТ-123	ПТ-125	ПТ-127	ПТ-129		
ТИП НА КАБЕЛА	СВБТН-1	СВБТН-1	СВБТН-1	СВБТН-1	СВБТН-1	СВБТН-1	СВБТН-1	СВБТН-1	СВБТН-1	СВБТН-1	СВБТН-1	СВБТН-1	СВБТН-1	СВБТН-1	СВБТН-1	СВБТН-1	СВБТН-1		
СЕЧЕНИЕ НА КАБЕЛА	2x10	2x2,5	2x2,5	2x6	2x6	2x4	2x4	2x4	2x4	2x10	2x2,5	2x10	2x2,5	2x4	2x4	3x4	3x4		
АДРЕС	ЕКЗ 1 ШПТ Панел 1П	ЕКЗ 1 Ред. табло 32P	ЕКЗ 1 Ред. табло 39P	ЕКЗ 1 Ред. табло 50P	ЕКЗ 1 Ред. табло 40P	ЕКЗ 1 Ред. табло 58P	ЕКЗ 1 Ред. табло 69P	ЕКЗ 1 Ред. табло 84P	ЕКЗ 1 Ред. табло 70P	ЕКЗ 1 Ред. табло 85P	ЕКЗ 1 Ред. табло 85P	ЕКЗ 1 Ред. табло 99P	ЕКЗ 1 Ред. табло 99P	ЕКЗ 1 Ред. табло 100P	ЕКЗ 1 Ред. табло 123P	ЕКЗ 1 Ред. табло 143P	ЕКЗ 1 Ред. табло 134P	Резерв	Резерв

+07ШУ (+220V)

-07ШУ (-220V)

(+)07ШМ (+220V)

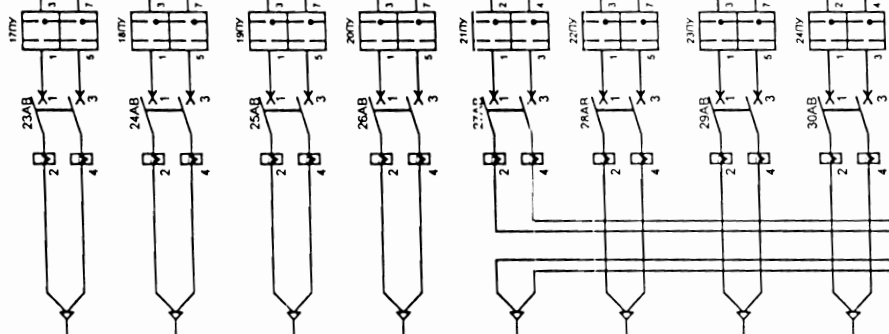

№ НА ИЗВОДА	20	21	22	23	24	25	26	27
ИМЕ НА КАБЕЛА	ПТ-138				ЛАЗ-421			340
ТИП НА КАБЕЛА	СВБТН-1				СВБТН-1			СВБТН-1
СЕЧЕНИЕ НА КАБЕЛА	2 x 4				2 x (2 x 2.5)			2 x 4
АДРЕС	ЕКЗ 1 - ТОС 01 К-я изоляции ЕА 07	Резерв	Резерв	Резерв	ЛАЗ Табло ТМ нови В4	Резерв	Резерв	МШ 1P Закранване пони прекавачи

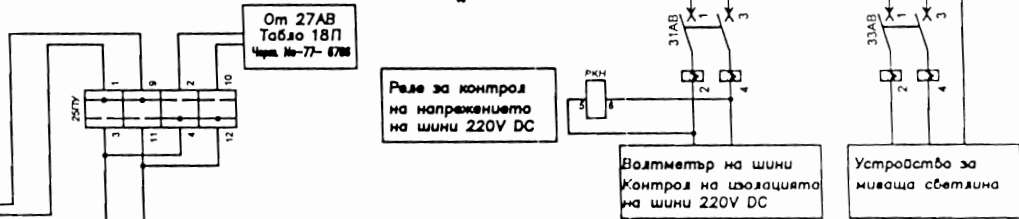

ЦЕХ "ОРУ"  
**КОНТРОЛИРАНО КОПИЕ**  
 Структурно звено ИТУ  
 ЕНЕРГОПРОЕКТИРОВАНИЕ  
 ЯДРЕНА ЕНЕРГЕТИКА  
 No 77-6785

ОТДЕЛ:	Ел. част на АЕЦ	ПОДОБЕКТ:	ОРУ Нов ШПТ в ЕКЗ 1			
ИМЕННИК	ДАТА	ИМЕ	ПОДП.	ДЪЛЖНОСТ	ИМЕ	ПОДПИС
а	14.01.2008	К. Лазов		Проектант	Кочешкова	
б				Проверил	Григоров	
в				Н-к отдела	Родонков	
г						
д						

A3/ 17P-30P.k

+08ШУ (+220V) Система ИТ I<sub>кз</sub> = 5840А

-08ШУ (-220V)

(+)08ШМ (+220V)

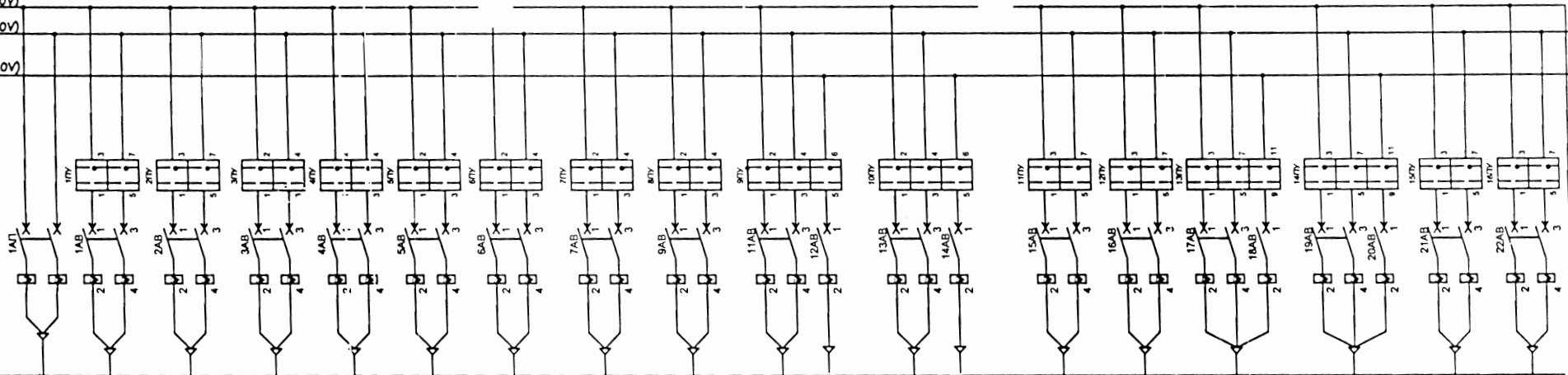

№ НА ИЗВОДА	1	2	3	4	5	6	7	8	9	10	11	12	13	14	15	16	17	18	19
ИМЕ НА КАБЕЛА	ПТ-102	ПТ-104	ПТ-106	ПТ-108	ПТ-110	ПТ-112	ПТ-114	ПТ-116	ПТ-118	ПТ-120	ПТ-132	ПТ-122	ПТ-134	ПТ-124	ПТ-126	ПТ-128	ПТ-130		
ТИП НА КАБЕЛА	СВБТН-1	СВБТН-1	СВБТН-1	СВБТН-1	СВБТН-1	СВБТН-1	СВБТН-1	СВБТН-1	СВБТН-1	СВБТН-1	СВБТН-1	СВБТН-1	СВБТН-1	СВБТН-1	СВБТН-1	СВБТН-1	СВБТН-1		
СЕЧЕНИЕ НА КАБЕЛА	2x10	2x2,5	2x2,5	2x6	2x6	2x4	2x4	2x4	2x4	2x10	2x2,5	2x10	2x2,5	2x4	2x4	3x4	3x4		
АДРЕС	ЕКЗ 1 ШПТ Панел 3П	ЕКЗ 1 Ред. табло 32Р	ЕКЗ 1 Ред. табло 39Р	ЕКЗ 1 Ред. табло 50Р	ЕКЗ 1 Ред. табло 40Р	ЕКЗ 1 Ред. табло 58Р	ЕКЗ 1 Ред. табло 69Р	ЕКЗ 1 Ред. табло 84Р	ЕКЗ 1 Ред. табло 70Р	ЕКЗ 1 Ред. табло 85Р	ЕКЗ 1 Ред. табло 85Р	ЕКЗ 1 Ред. табло 99Р	ЕКЗ 1 Ред. табло 99Р	ЕКЗ 1 Ред. табло 100Р	ЕКЗ 1 Ред. табло 123Р	ЕКЗ 1 Ред. табло 143Р	ЕКЗ 1 Ред. табло 134Р	Резерв	Резерв

+08ШУ (+220V)

-08ШУ (-220V)

(+)08ШМ (+220V)

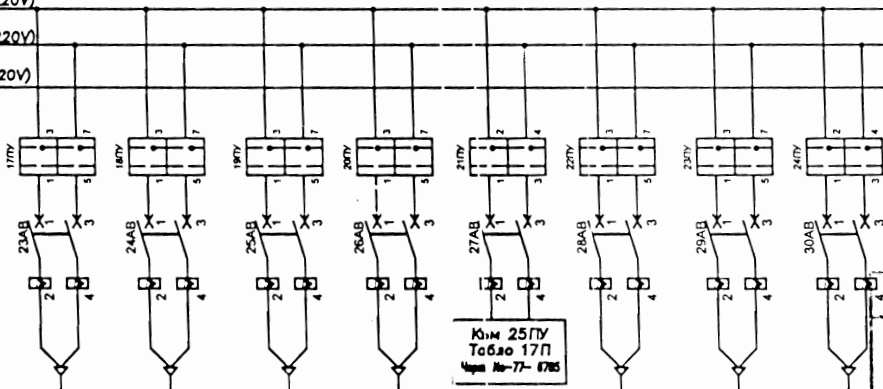

№ НА ИЗВОДА	20	21	22	23	24	25	26	27
ИМЕ НА КАБЕЛА	ПТ-130							360
ТИП НА КАБЕЛА	СВБТН-1							СВБТН-1
СЕЧЕНИЕ НА КАБЕЛА	2 x 4							2 x 4
АДРЕС	ЕКЗ 1 - ТЭС 01 №-1 шлюз БА 08	Резерв	Резерв	Резерв	Резерв	Резерв	Резерв	МШ ЗРв Закорбане пони прекасови

Реле за контрол на напрежението на шини 220V DC

Вольтметър на шини  
Контрол на изоляцията на шини 220V DC

Устройство за мигаща светлина

ЦЕН "ОРУ"  
КОНТРОЛИРАНО КОПИЕ  
Структурно звено ИТУ  
Подразделение ОРУ  
Раб. място РЗА

ЕНЕРГОПРОЕКТ-ЕАД  
ЯДРЕНА ЕНЕРГЕТИКА

ОТДЕЛ: Ел. част на АЕЦ

ОБЕКТ: АЕЦ "Козлодуга"  
ПОДОБЕКТ: ОРУ Нов ШПТ в ЕКЗ 1

№ 77- 6786

ИМЕНЕ	ДАТА	ИМЕ	ПОДП.	ДЪЛЖНОСТ	ИМЕ	ПОДПИС
КОНТРОЛ	01.02.2008	К. Пашов		Проектант	Консултова	
ВЕРИФИКАЦИЯ				Проверил	Генералова	
УТВЕРЖЕНИЕ				Н-к отдела	Родонков	

Обект No 6070  
Страна БГ  
Мащаб 1:1  
Лист 1 от 2  
Дата 11.03.08

ЕКЗ 1 ШПТ  
Табло 18П  
Схема изпълнение

A3/ 18P-top

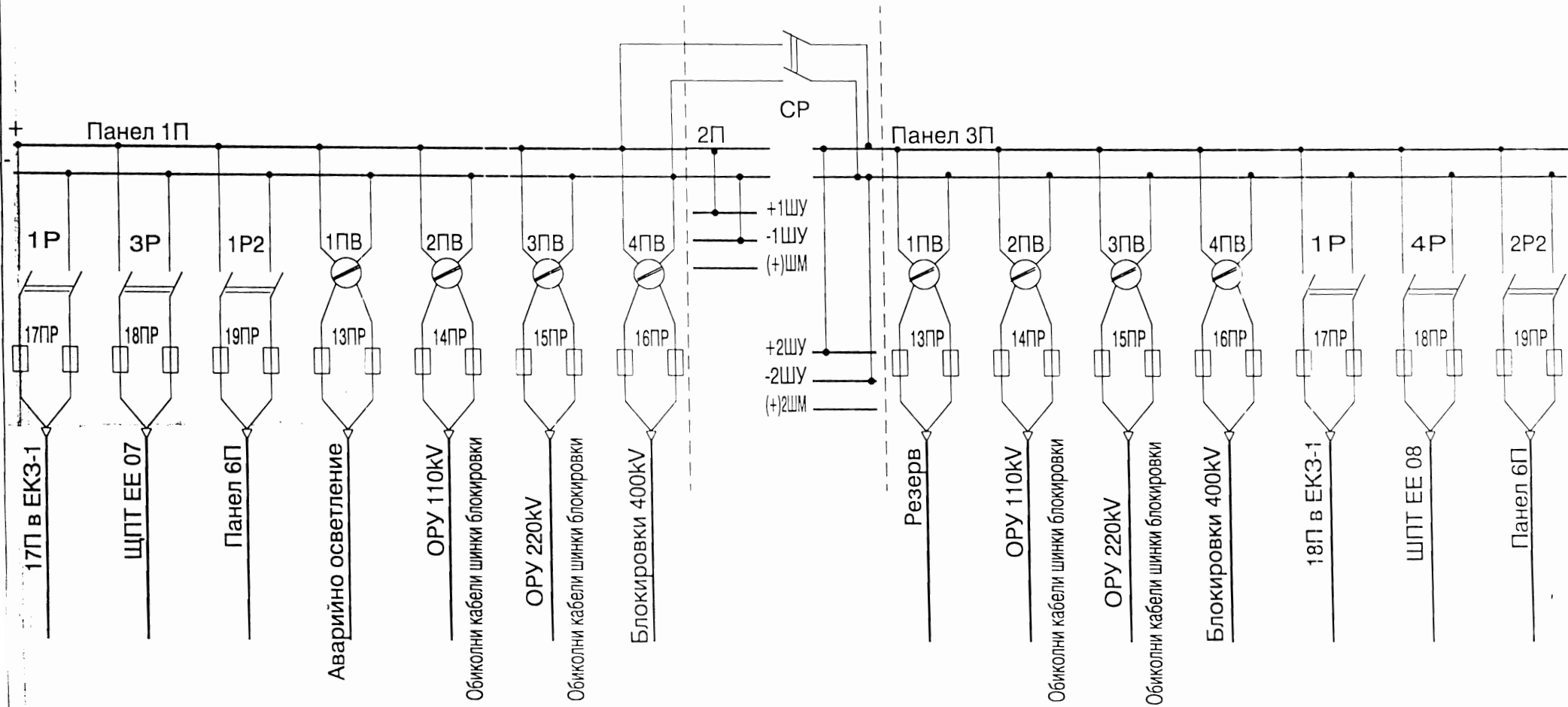

Съставил	Фамилия	Дата	Подпис	Презаверка	<b>Схема запълнение</b> панел 1П, 3П в ШПТ ЦЗУ  АЕЦ "Козлодуй"	40.ОРУ.СН.ЕЧ.025
Начертал	инж. Цв. Маринова	20.03.2001г.	<i>[Signature]</i>	Дата		
Проверил				Подпис		
Утвърдил			<i>[Signature]</i>			
					ОРУ	

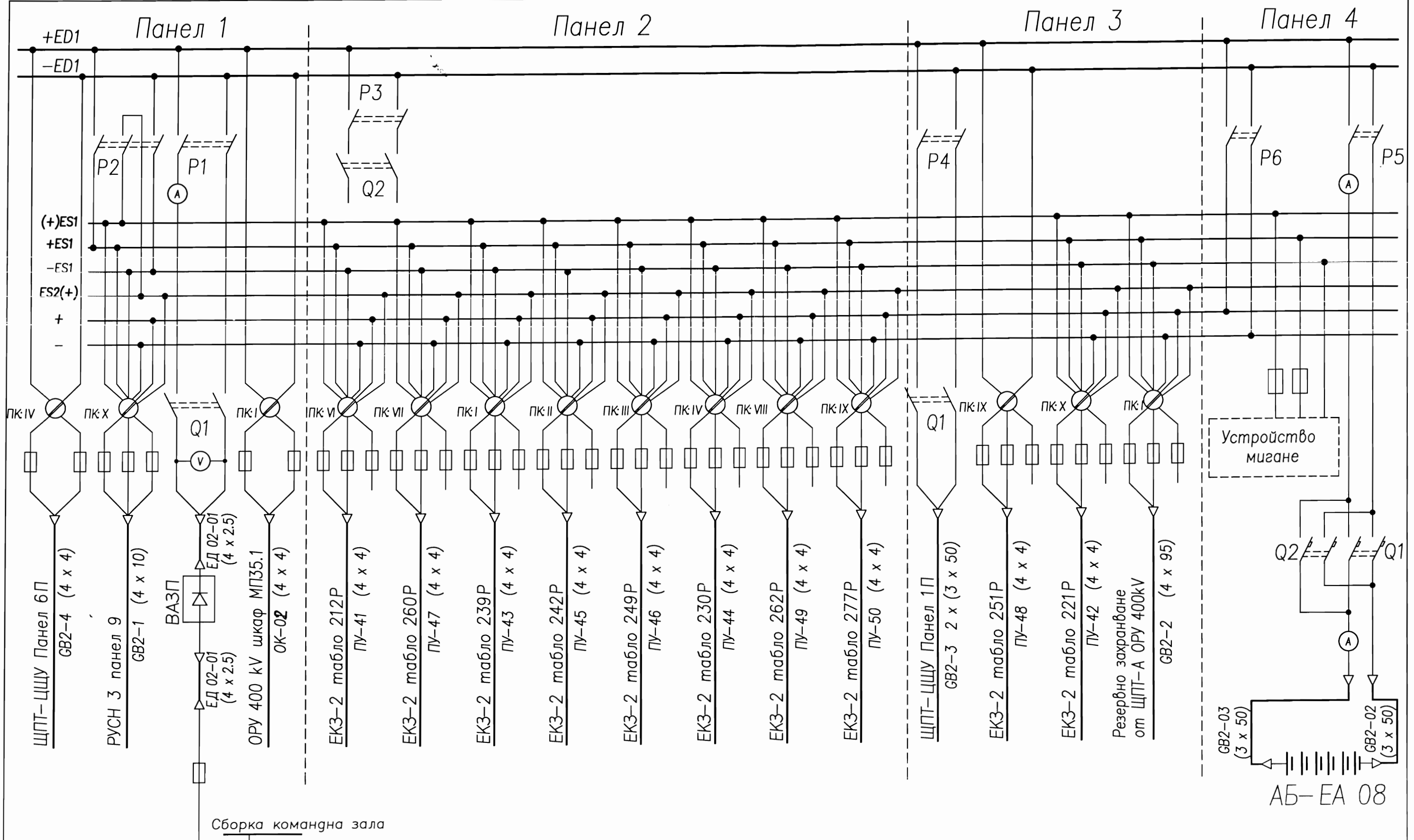

Сборка командна зала  
 А16/  
 5P  
 2P6 109T секция 6

Съставил	Фамилия	Дата	Подпис	Презаверка
Начертал	Коста Пашов		<i>[Signature]</i>	Дата
Проверил	Боян Банков	07.08.2008г.	<i>[Signature]</i>	08.08.2008г.
Утвърдил	Калин Стоянов	16.08.08г.	<i>[Signature]</i>	

Схема за пълнение  
 ЩПТ ЕЕ 08  
 АЕЦ "Козлодуй"  
 ОРУ  
 filename: ЩПТ ЕА 08

АБ-ЕА 08

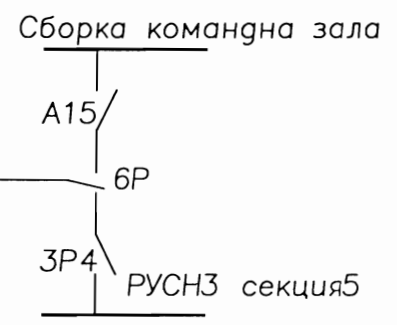
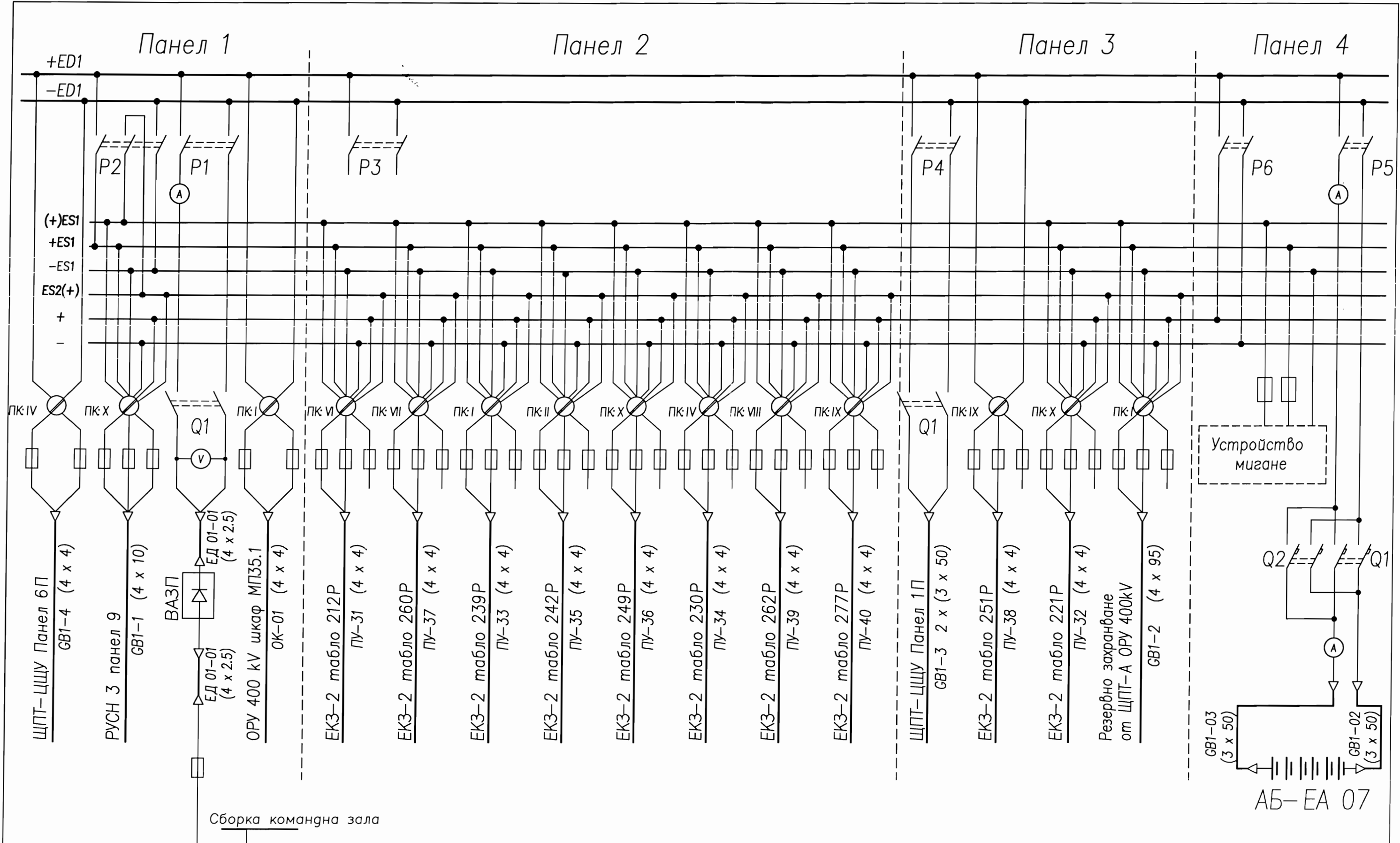

Съставил	Фамилия	Дата	Поглис	Презаверка
Начертал	Коста Пашов		<i>[Signature]</i>	Дата
Проверил	Боян Банков	08.08.2008г.	<i>[Signature]</i>	08.08.2008г.
Утвърдил	Калин Стоянов	16.08.08г.	<i>[Signature]</i>	

Схема за пълнение  
ЩПТ ЕЕ 07

40.ОРУ.СН.ЕЧ.021

АЕЦ "Козлодуй"

ОРУ filename:  
ЩПТ ЕА 07





# “АЕЦ КОЗЛОДУЙ” ЕАД, гр.Козлодуй

УТВЪРДИЛ,  
ДИРЕКТОР “ПРОИЗВОДСТВО” ЕАД

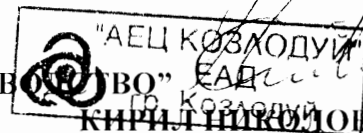

13.08.19

СЪГЛАСУВАЛ,  
ДИРЕКТОР „Ф и Б”

ГЕОРГИ КИРКОВ

## МЕТОДИКА

за определяне на комплексната оценка на офертите,  
подадени за участие в процедура на договаряне с обявление  
с обект: **“Подмяна на щитове за постоянен ток в ОРУ”**

### 1. Общи условия

- 1.1. За разглеждане на постъпилите заявления и оценка на оферти Възложителят назначава със заповед комисия, по реда на гл. III, раздел V от ЗОП, за провеждане на процедурата за възлагане на обществена поръчка, като определя нейния състав и резервни членове.
- 1.2. Комисията се назначава след изтичане на срока за приемане на заявленията.
- 1.3. Срокът за приключване на работата на комисията по т.1, се определя от Възложителя в заповедта.
- 1.4. Членовете на комисията и консултантите към нея са длъжни да пазят в тайна обстоятелствата, които са узнали във връзка със своята работа в комисията.
- 1.5. Назначената по т.1 комисия от Възложителя започва работа след получаване на списъка с кандидатите и представените заявления.
- 1.6. Членовете на комисията и консултантите подписват и представят на Възложителя декларация, съгласно чл.35, ал. 3 от ЗОП.

### 2. Разглеждане на заявленията и подбор на кандидатите

- 2.1. Комисията отваря пликите със заявленията на кандидатите в деня, мястото и часа определени в обявлението, по реда на постъпването им. Кандидатите или техни упълномощени представители, както и представители на средствата за масова информация и на юридически лица с нестопанска цел имат право да присъстват при отваряне на заявленията.
- 2.2. Комисията проверява наличието и съответствието на документите от заявленията с изискванията на т.2.2, от Указанията в настоящата документация и чл.77 ал.3 – 5 от ЗОП.
- 2.3. Комисията разглежда постъпилите заявления и извършва подбор на кандидатите въз основа на представените съгласно обявлението документи за тяхното икономическо и финансово състояние, техническата им възможност и/или квалификация за изпълнение на обществената поръчка.
- 2.4. Комисията съставя протокол за резултатите от подбора, след което Възложителя обявява с решение кандидатите, които ще бъдат поканени за участие в договарянето.

2.5. Възложителя изпраща едновременно на всички определени кандидати писмени покани за представяне на първоначални оферти и участие в договарянето.

### **3. Разглеждане на офертите и водене на преговори с кандидатите**

3.1. Комисията започва работа след получаване на списъка с участниците и представените оферти.

3.2. Комисията отваря пликите с офертите на участниците в деня, мястото и часа определени в поканата за участие в процедурата, по реда на постъпването им. Участниците или упълномощени от тях лица могат да присъстват при отварянето.

3.3. Комисията уведомява допуснатите до участие в процедурата участници за мястото, деня и часа на отваряне на ценовите оферти. Участниците или упълномощени от тях лица могат да присъстват при отварянето и обявяването на предложените цени.

3.4. Комисията проверява:

3.4.1. наличието на всички изисквани от Възложителя документи;

3.4.2. съответствието на техническите оферти с предварително обявените в техническото задание условия от Възложителя.

3.5. Комисията може по всяко време да проверява заявените от участниците данни, както и да изисква писмено представяне в определен срок на допълнителни доказателства за обстоятелствата, посочени в офертата.

3.6. Комисията отстранява от участие в процедурата участник, който е представил оферта, която е непълна или не отговаря на предварително обявените условия на Възложителя или е представил оферта, която не отговаря на изискванията на чл. 57, ал.2 от ЗОП.

3.7. Комисията провежда договарянето с поканените участници за определяне на клаузите на договора съгласно обявените изисквания по ред, определен чрез жребий.

3.8. Направените предложения и постигнатите договорености с всеки участник се отразяват в отделен протокол, който се подписва от членовете на комисията и от участника.

### **4. Показатели за оценка на офертата и относителната им тежест в комплексната оценка.**

4.1. Показатели за оценка на техническата оферта

- **Основни характеристики на предлаганото оборудване** Кт = 0,40
- **Гаранционен срок и гаранционни условия** Кт = 0,15
- **Последователност и хронология на изброените в работната програма дейности, необходими за изпълнението на услугата** Кт = 0,05

4.2. Показатели за оценка на предлаганата цена

- **Цена** Кт = 0,40

### **5. Принципи и методи за оценяване на офертите**

5.1. При оценка на постъпилите оферти първо се оценява техническата част на офертата, след това финансовата и накрая двете оценки се обединяват в една комплексна оценка.

5.2. Оценката се извършва на базата на определени **показатели**. Определени в раздел 4 на тази методика. Показателите могат да имат минимална стойност 1 и максимална 100.

5.3. Показателите за оценка могат да бъдат:

5.3.1. Степенни - със стойност **от 1 до 100 точки** – използват се степенна оценка на офертите (Отлично — 90 до 100 т.; Много добро — 80 до 89 т.; Добро — 60 до 79 т.; Удовлетворително — 1 до 59 т.).

5.3.2. При оценката на офертата комисията ще използва предоставената от Участника информация в техническата и финансова оферта.

### **6. Техническа оценка (Тп)**

6.1. До техническа оценка се допускат участниците, които са представили оферти, отговарящи на предварително обявените условия (изисквания на ЗОП и документация за участие в процедурата).

6.2. Оценката на техническите оферти се извършва от членовете на комисията, в съответствие с приетите показатели за оценка и тяхната тежест, и се отразява в таблицата-лист за индивидуална оценка.

6.3. Техническа оценка **не правят** членовете на комисията, които не участват в нея като технически специалисти. В своите таблици те попълват усреднената техническа оценка, изчислена като средно-аритметично от оценките на останалите членове /технически специалисти/ на комисията.

6.4. Оценката се записва в съответната графа на таблицата-лист за индивидуална оценка, умножава се по коефициента за тежест за съответния показател /Кт/ и полученият резултат се записва в съответната графа.

6.5. Оценка на техническата оферта се формира, както следва:

- Основни характеристики на предлаганото оборудване

Оценяват се съгласно изискванията посочени в Техническото задание /ТЗ/, като по висока оценка се присъжда на участник предложил оборудване и материали, удовлетворяващи едновременно условията на ТЗ. Извършва се преглед на техническите данни и информация, представени от участника, съпоставка с ТЗ и изискванията в документацията за участие в процедурата.

- гаранционен срок и гаранционни условия

Оценяват се съгласно изискванията посочени в Техническото задание /ТЗ/, като по висока оценка се присъжда на участник предложил по-голям гаранционен срок и по-добри гаранционни условия. Извършва се преглед на техническите данни и информация, представени от участника, съпоставка с ТЗ и изискванията в документацията за участие в процедурата.

- Последователност и хронология на изброените в работната програма дейности, необходими за изпълнението на услугата

Оценява се предложената работна програма за изпълнение на поръчката, хронологията от дейности и етапи. Сравняват се изискванията, посочени в Техническото задание /ТЗ/ и обявлението с дейностите и етапите.

## 7. **Финансова оценка (Фп)**

7.1. Към оценка на предлаганата цена се преминава след приключване на техническата оценка.

7.2. Финансовите оферти се проверяват, за да се установи, че са подготвени и представени в съответствие с изискванията на документацията за участие в процедурата.

7.3. Констатираните аритметични грешки се отстраняват при спазване на следните правила:

7.3.1. При различия между сумите, изразени с цифри и думи, за вярно се приема словесното изражение на сумата.

7.3.2. Когато общата цена не съответства на произведението от единичната цена и количеството, за вярно се приема единичната цена и общата съответно се коригира.

7.4. Показателят “**предлагана цена**” се изчислява по формулата:

$$P_n = P_{\min} / P_i * 100, \text{ където}$$

$P_n$  е оценката на n-тата предлагана цена,

$P_{\min}$  е най-ниската предлагана цена,

$P_i$  е i-тата предлагана цена.

7.5. Оценката се записва в съответната графа на таблицата-лист за индивидуална оценка, умножава се по коефициента за тежест за съответния показател /Кт/ и полученият резултат се записва в съответната графа.

## 8. **Комплексна оценка (Кс)**

8.1. Обединяване на оценките на техническите и финансовите оферти.

След определяне на оценките по показателите, те се умножават по съответните им коефициенти на тежест и се сумират, както следва:

$$K_{\Sigma} = \text{Показател}_1 \cdot K_{T1} + \text{Показател}_2 \cdot K_{T2} + \dots + \text{Показател}_n \cdot K_{Tn}$$

$K_{\Sigma}$  е комплексна оценка на n-тата оферта, където  $K_{\Sigma} \leq 100$

Показател<sub>1..n</sub> е оценката по съответния показател за оценка,

$K_{T1..Tn}$  е коефициента за тежест за съответния показател.

$$K_{T1} + K_{T2} + \dots + K_{Tn} = 1$$

8.2. Всеки член на комисията нанася комплексната оценка  $K_{\Sigma}$ , изчислена от него, в съответната графа на таблицата-лист за индивидуална оценка.

8.3. Председателят на комисията, на основание попълнените таблици-лист за индивидуална оценка на всеки член на комисията, попълва таблица-лист за окончателна оценка. В нея нанася изчислените от членовете на комисията индивидуални оценки  $K_{\Sigma}$  и изчислява общата средноаритметичната оценка  $E_n$  (=на сумата от общите оценки  $K_{\Sigma}$  на всеки от членовете на комисията, за всеки от участниците, разделена на броя на членовете на комисията/.

## 9. Крайно класиране на участниците

9.1. Крайното класиране на участниците се извършва по величината на средноаритметичната оценка  $E_n$ , събрана от всеки от допуснатите до класиране участници.

9.2. На първо място се класира участникът с най-висока оценка (най-голям брой точки =  $E_n$ ).

9.3. От участниците в процедурата получили еднаква средноаритметична оценка, по-напред се класира участникът, който повече от половината от членовете на комисията са класирали на по-предно място в индивидуалните си оценки.

9.4. След провеждане на договарянето с всички поканени участници и оценка на окончателните оферти комисията изготвя доклад до Възложителя, в който му предлага класиране на участниците. Неразделна част от доклада са таблиците-листи за индивидуална и окончателна оценка.

ДО  
“АЕЦ КОЗЛОДУЙ” ЕАД  
ГР. КОЗЛОДУЙ

## ОФЕРТА

за участие в процедура на договаряне с обявление с обект:

“Подмяна на щитове за постоянен ток в ОРУ”

УВАЖАЕМИ ГОСПОДА,

След запознаване с всички документи и образци от документацията за участие в процедурата, предлагаме да изпълним настоящата обществена поръчка в съответствие с изискванията на документацията за сумата посочена в Предлаганата цена, което е неразделна част от офертата.

Задължаваме се, в случай, че нашата оферта бъде приета да изпълним качествено дейностите подробно описани в Работната програма в срок от ..... , сключване на договора да изпълним необходимите доставки в срок до ..... от одобряване на работните проекти и да изпълним монтажните и пуско-наладъчните дейности в срок от ..... от даване на фронт за работа за всяко ЩПТ. Общ срок за изпълнение на дейностите ..... месеца от подписване на договора.

Ако бъдем избрани за Изпълнител на обществената поръчка ние сме съгласни да представим парична/банкова (*ненужното се зачертава*) гаранция за изпълнение на задълженията по договора в размер на 5 % от стойността на договора.

Ние сме съгласни валидността на нашата оферта да бъде 90 календарни дни от крайния срок за получаване на офертите и ще остане обвързващо за нас, като може да бъде прието по всяко време преди изтичане на този срок.

До подготвянето на официален договор, тази оферта заедно с писменото приемане от Ваша страна и известие за сключване на договор ще формират обвързващо споразумение между двете страни.

Нашата оферта включва:

### I. Техническа оферта

I.1. **Работна програма** с видовете дейности, които ще се изпълняват;

I.2. **Срок и календарен график** за изпълнение на поръчката;

I.3. **Спецификация за доставка на оборудване**, което ще е необходимо за изпълнение на предвидените в работната програма дейности, включваща: **Наименование, тип, марка и описание на вида и характеристиките; Един. Мярка; Количество; Производител; Гаранционен срок; Жизнен цикъл;**

I.6. **Гаранционни срокове за изпълнените монтажни дейности:**

.....  
.....  
.....

I.7. **Гаранционни условия** – указващи отговорността на участника по отношение на гаранционните условия, сроковете за реакция и др.

I.8. **Протоколи от типови изпитания** по сеизмично устойчивост на апаратурата и стелажите и изявление /свободен текст/ относно приложимостта им в “АЕЦ Козлодуй” ЕАД в съответствие с приложените в техническото задание спектри на реагиране

I.9. **Друга информация**, ако участниците смятат за необходимо да представят;

## **II. Предлагана цена**

II.1. Ценови таблици /по образец/;

II.1.1. Ценова таблица № 1 за формиране на цена на проектирането;

II.1.2. Ценова таблица № 2 за формиране на цената на оборудването;

II.1.3. Ценова таблица № 3 за формиране на цената на монтажните и пуско-наладъчните дейности;

II.1.4. Предлагана цена за изпълнение обекта на поръчката;

II.1.5. Анализи на единичните цени за монтажните дейности – за еднакви позиции от ценовата таблица се прилага един и същ анализ като се означава за кои позиции се отнася;

II.2. Попълнен и парафиран проект на договор;

II.3. Предложение за изменение и/или допълнение на клаузите на проекта на договор;

### **ПОДПИС и ПЕЧАТ:**

\_\_\_\_\_ (име и фамилия)

\_\_\_\_\_ (дата)

\_\_\_\_\_ (длъжност на управляващия/представяващия участника)

\_\_\_\_\_ (наименование на участника)

**РАБОТНА ПРОГРАМА**

за участие в процедура на договаряне с обявление с обект:  
“Подмяна на щитове за постоянен ток в ОРУ”

№	Описание на видовете работи	Необходими човеко- месеци, /бр./	Отчетен документ	Изпълнител
	За ЩПТ ЕЕ07			
1.				
....				
	За ЩПТ ЕЕ08			
1.				
....				
	За ЩПТ 60V на АБ-1			
1.				
...				
	За ЩПТ 60V на АБ-2			
1				
...				

**ПОДПИС и ПЕЧАТ:**

\_\_\_\_\_ (име и Фамилия)

\_\_\_\_\_ (дата)

\_\_\_\_\_ (длъжност на управляващия/представяващия участника)

\_\_\_\_\_ (наименование на участника)

**СПЕЦИФИКАЦИЯ**  
за участие в процедура на договаряне с обявление с обект:

**“Подмяна на щитове за постоянен ток в ОРУ”**

№	Наименование, тип, марка и описание на вида и характеристиките (Задължително се посочват стандартите на който отговаря съгласно т. 4.3. от техническото задание)	Един. мярка	К-во /бр./	Производител	Гаранционен срок от датата на въвеждане в експлоатация	Жизнен цикъл	Забележка
1	2	3	4	5	6	7	8
За ЩПТ ЕЕ07							
1							
За ЩПТ ЕЕ08							
1.							
За ЩПТ 60V на АБ-1							
1.							
За ЩПТ 60V на АБ-2							
...							

**ПОДПИС и ПЕЧАТ:**

\_\_\_\_\_ (име и Фамилия)

\_\_\_\_\_ (дата)

\_\_\_\_\_ (длъжност на управляващия/представяващия участника)

\_\_\_\_\_ (наименование на участника)



**ПРЕДЛАГАНА ЦЕНА**

за участие в процедура на договаряне с обявление с обект:

“Подмяна на щитове за постоянен ток в ОРУ”

**III.1.1. Ценова таблица № 1 за формиране на цена на проектирането;**

No	Етапи от Работната програма	Необходими човеко- месеци (бр.)	Единична месечна ставка	Общо (А*В)
		А	В	С
За ЩПТ ЕЕ07				
1.				
....				
За ЩПТ ЕЕ08				
1.				
....				
За ЩПТ 60V на АБ-1				
1.				
...				
За ЩПТ 60V на АБ-2				
1.				
...				
Обща цена за проектиране (лв. без ДДС) /цифром и словом/				

**III.1.2. Ценова таблица № 2 за формиране на цената на оборудването;**

№	Описание	К-во/бр.	Ед. Цена в лева	Обща цена в лева
За ЩПТ ЕЕ07				
За ЩПТ ЕЕ08				
За ЩПТ 60V на АБ-1				
За ЩПТ 60V на АБ-2				

**III.1.3. Ценова таблица №3 за формиране на цената на монтаж и ПНР;**

№	Основание	Ед.	К-во	Ед.	Обща
---	-----------	-----	------	-----	------

	за единична цена	Видове работи	мярка		Цена в лева	цена
1	2	3	4	5	6	7
За ЩПТ ЕЕ07						
За ЩПТ ЕЕ08						
За ЩПТ 60V на АБ-1						
За ЩПТ 60V на АБ-2						
n						
Обща цена (лв. без ДДС) /цифром и словом/						

**III.1.4. Предлагана цена за изпълнение обекта на поръчката .....**  
..... лв. без ДДС /цифром и словом/.

**ПОДПИС и ПЕЧАТ:**

\_\_\_\_\_ (име и Фамилия)

\_\_\_\_\_ (дата)

\_\_\_\_\_ (длъжност на управляващия/представяващия участника)

\_\_\_\_\_ (наименование на участника)

**ОСНОВНИ ПОКАЗАТЕЛИ ЗА ЦЕНООБРАЗУВАНЕТО  
НА ПРЕДВИДЕНИТЕ РАБОТИ ПО ПРОЦЕДУРА НА ДОГОВАРЯНЕ С  
ОБЯВЛЕНИЕ С ОБЕКТ: “ПОДМЯНА НА ЩИТОВЕ ЗА ПОСТОЯНЕН ТОК В  
ОРУ”**

Наименование	Стойност
1	2
Часова ставка диференцирана по видове работа – лева	
Вид работа ..... Ч.С.=..... <sup>1</sup> бр x ..... <sup>2</sup> /168	.....лв.
Вид работа ..... Ч.С.=..... бр x ...../168	.....лв.
Допълнителни разходи върху труда – в % от стойността на труда	...% от ФРЗ
Допълнителни разходи върху механизацията по видове механизация в % от стойността на механизацията:	
Вид механизация ..... допълнителни разходи в %	.....%
Вид механизация ..... допълнителни разходи в %	.....%
Цени на машиносмените по видове механизация:	
Вид механизация ..... единична цена на машиносмяна	.....лв.
Вид механизация ..... единична цена на машиносмяна	.....лв.
Доставно-складови разходи – в % от стойността на материалите	.....%
Печалба - % върху стойността на СМР <sup>3</sup>	.....%

Разходни норми на труд, материали и механизация съгласно .....

**ПОДПИС и ПЕЧАТ:**

\_\_\_\_\_ (име и Фамилия)  
 \_\_\_\_\_ (дата)  
 \_\_\_\_\_ (длъжност на управляващия/представяващия кандидата)  
 \_\_\_\_\_ (наименование на Кандидата)

<sup>1</sup> Попълва се брой минимални работни заплати

<sup>2</sup> Попълва се размера на минималната работна заплата за страната

<sup>3</sup> Други показатели характеризиращи ценообразуването, ако има се дописват

## УКАЗАНИЯ

### За подготовка на заявлението и попълване на офертата

#### 1. Общи условия

1.1. Редът и условията, при които ще се определи изпълнител на обществената поръчка са съгласно Закона за обществените поръчки (ЗОП). Процедурата за възлагане на обществената поръчка дава равни възможности за участие на всички кандидати/участници, отговарящи на изискванията на възложителя.

1.2. При изготвяне на заявлението или офертата всеки кандидат или участник трябва да се придържа точно към обявените от възложителя условия.

1.3. До изтичането на срока за подаване на заявленията или офертите всеки кандидат или участник в процедурата може да промени, допълни или да оттегли заявлението или офертата си.

1.4. Всеки кандидат или участник в процедура за възлагане на обществена поръчка има право да представи само едно заявление и само една оферта.

1.5. Кандидатите/Участниците са длъжни да съблюдават сроковете и условията, посочени в обявлението и документацията за участие в процедурата на договаряне с обявление.

1.6. Кандидатите/Участниците нямат право да използват документ или информация от документацията за участие в процедурата за цели различни от подготовката на заявлението и офертата за срока на подготовката им и до 5 /пет/ години след това.

#### 2. Подготовка на заявлението за участие в процедурата

*„Кандидат” е физическо или юридическо лице, което е подало заявление за участие в процедура на договаряне с обявление, както и техни обединения.*

2.1. Всеки кандидат, който е закупил документация за участие в процедурата може да подаде заявление за участие в предварителния подбор в срока посочен в т.IV.3.4) от обявлението.

2.2. Заявлението за участие в предварителния подбор трябва да съдържа:

2.2.1. **Списък на документите**, съдържащи се в заявлението, подписан от лице с представителни функции. Документът се представя в оригинал.

2.2.2. **Документ за регистрация на участника или единен идентификационен код, съгласно чл. 23 от Закона за търговския регистър.** Документът се представя заверен с гриф “Вярно с оригинала”, свеж печат и подпис от лице с представителни функции.

2.2.3. Когато не е представен ЕИК съгласно чл. 23 от Закона за търговския регистър, кандидатите - юридически лица или еднолични търговци, прилагат към своите заявления за участие и **удостоверения за актуално състояние.** Чуждестранните юридически лица прилагат еквивалентен документ на съдебен или административен орган от държавата, в която са установени. Документът следва да е с дата на издаване, предшестваща отварянето на заявлението, не по-късно от 3 месеца. Документът се представя в оригинал или заверено копие с гриф “Вярно с оригинала”, свеж печат и подпис от лице с представителни функции.

2.2.4. **Декларация за отсъствие на обстоятелствата по чл. 47, ал. 1 от ЗОП.** Декларацията се подписва задължително от лице с представителни функции. Документът се изготвя по приложения образец на Декларация към настоящата документация и се представя в оригинал.

Кандидатите са длъжни да уведомяват възложителя за всички настъпили промени в обстоятелствата по чл.47, ал.1 от ЗОП в деня, следващ настъпването им.

2.2.5. **Декларация за отсъствие на обстоятелствата по чл. 47, ал. 2 от ЗОП,** посочени от възложителя в обявлението за обществена поръчка. Декларацията се подписва задължително от лице с представителни функции. Документът се изготвя по приложения образец на декларация към настоящата документация и се представя в оригинал.

Кандидатите са длъжни да уведомяват възложителя за всички настъпили промени в обстоятелствата по чл. 47, ал. 2 ЗОП в деня, следващ настъпването им.

2.2.6. **Декларация за отсъствие на обстоятелствата по чл. 47, ал. 5 от ЗОП.** Декларацията се подписва задължително от лице с представителни функции. Документът се изготвя по приложения образец на декларация към настоящата документация и се представя в оригинал.

Кандидатите са длъжни да уведомяват възложителя за всички настъпили промени в обстоятелствата по чл. 47, ал. 5 ЗОП в деня, следващ настъпването им.

**2.2.7. Доказателства за икономическото и финансовото състояние по чл.50 от ЗОП,** посочени от възложителя в обявлението за обществена поръчка.

2.2.7.1. За доказване на икономическото и финансовото състояние на кандидатите представят:

2.2.7.1.1. По отношение на лицата изпълняващи проектирането:

2.2.7.1.1.1.Застраховка за професионална отговорност по чл. 171 от ЗУТ за проектиране;

2.2.7.1.2. По отношение на лицата изпълняващи СМР и пуско-наладъчните дейности:

2.2.7.1.2.1.Застраховка за професионална отговорност по чл. 171 от ЗУТ за СМР;

2.2.7.1.3. Документите се представят в заверени с гриф “Вярно с оригинала” и се подписват задължително от лице с представителни функции.

**2.2.8. Доказателства за техническите възможности и/или квалификация по чл.51 от ЗОП,** посочени от възложителя в обявлението за обществена поръчка.

2.2.8.1. За доказване на техническите възможности и/или квалификацията на кандидатите възложителят изисква следните документи:

2.2.8.1.1. По отношение на лицата изпълняващи проектирането:

2.2.8.1.1.1.Списък на договорите с подобен обект, изпълнени през последните 3 години, придружен от препоръки за добро изпълнение, Документът се представя в оригинал, свеж печат и подпис на лице с представителни функции, а референциите - се представят заверени с гриф “Вярно с оригинала”, свеж печат и подпис на лице с представителни функции;

2.2.8.1.1.2.Списък на техническите лица, включително на тези, отговарящи за контрола на качеството, с данни за професионалната им квалификация. Документът се представя в оригинал, свеж печат и подпис на лице с представителни функции;

2.2.8.1.1.3.Копия от удостоверенията за пълна проектантска правоспособност съгласно Закона за камарата на архитектите и инженерите в инвестиционното проектиране. Документът се представя заверен с гриф “Вярно с оригинала”, свеж печат и подпис на лице с представителни функции.;

2.2.8.1.1.4.Описание на техническото оборудване, с което разполага кандидата. Документът се представя в оригинал, свеж печат и подпис на лице с представителни функции;

2.2.8.1.1.5.Удостоверение за внедрена сертифицирана система за управление на качеството, за дейностите по проектирането в обхвата на процедурата, издадено от акредитирани институции или агенции по управление на качеството. Документът се представя заверен с гриф “Вярно с оригинала”, свеж печат и подпис на лице с представителни функции;

2.2.8.1.2. По отношение на доставката:

2.2.8.1.2.1.Списък на основните договори за подобни доставки, изпълнени през последните три години, включително стойностите, датите и получателите, придружен от препоръки за добро изпълнение. Документът се представя в оригинал, свеж печат и подпис на лице с представителни функции, а референциите - се представят заверени с гриф “Вярно с оригинала”, свеж печат и подпис на лице с представителни функции;

2.2.8.1.2.2.Описание и фотографски снимки на стоките, които ще се доставят. Документът се представя в оригинал, свеж печат и подпис на лице с представителни функции;

2.2.8.1.3. По отношение на лицата изпълняващи СМР:

2.2.8.1.3.1.Списък на договорите за СМР и пусково-наладъчни дейности в сродни области, изпълнени през последните 3 години, придружен от препоръки за добро изпълнение. Документът се представя в оригинал, свеж печат и подпис на лице с представителни функции, а референциите - се представят заверени с гриф “Вярно с оригинала”, свеж печат и подпис на лице с представителни функции;

2.2.8.1.3.2.Списък на техническите лица, включително на тези, отговарящи за контрола на качеството, с данни за професионалната им квалификация. За заварчиците се описват и квалификационните групи съгласно Наредба №7 от 11.10.2002г. за реда и условията за придобиване и признаване на правоспособност по заваряване. Документът се представя в оригинал, свеж печат и подпис на лице с представителни функции;

2.2.8.1.3.3. Описание на техническото оборудване, с което разполага кандидата. Документът се представя в оригинал, свеж печат и подпис на лице с представителни функции.;

2.2.8.1.3.4. Удостоверение за внедрена система за управление на качеството съгласно БДС EN 9001:2000 за СМР и пусково-наладъчни дейности обект на процедурата, издадено от акредитирани институции или агенции по управление на качеството. Документът се представя заверен с гриф "Вярно с оригинала", свеж печат и подпис на лице с представителни функции.

2.2.8.1.3.5. Декларация, гарантираща възможност за работа на смени, възможност за работа по две ЩПТ едновременно с цел спазване на графика за подмяна

**2.2.9. Декларация за използване или неизползване на подизпълнители при изпълнението на поръчката.** При участие на подизпълнители при изпълнението на поръчката, в декларацията се посочват подизпълнителите, процентът от общата стойност и конкретната част от предмета на обществената поръчка, която ще бъде изпълнена от всеки подизпълнител. Декларацията се подписва задължително от лице с представителни функции и се представя в оригинал.

**2.2.10. Декларация от подизпълнителя за съгласие да участва като такъв при изпълнението на обществената поръчка с обект: "Подмяна на щитове за постоянен ток в ОРУ".** Декларацията се подписва задължително от лице с представителни функции и се представя в оригинал.

2.2.10.1. Документите по т. 2.2.1. до 2.2.8. се представят за всеки от подизпълнителите, посочени в декларацията по т. 2.2.9. в зависимост от дейностите които ще изпълняват

2.2.10.2. Когато кандидат в процедурата е обединение, което не е юридическо лице, документите по т. 2.2.1. до 2.2.8. се представят от всяко физическо или юридическо лице, включено в обединението, в зависимост от дейностите които ще изпълнява.

**2.2.11. Документ за гаранция за участие.** Кандидатът представя гаранция за участие в размера, указан в т. III.1.1) от обявлението в една от следните форми:

2.2.11.1. парична сума, внесена по следните банкови реквизити КТБ София ЦУ, офис гр. Козлодуй, IBAN: BG31 KОРP 9220 1000 2240 01, BIC: KОРPBGSF, клон Враца с титуляр "АЕЦ Козлодуй" ЕАД или в брой в касата на "АЕЦ Козлодуй" ЕАД, за процедура на договаряне с обявление с обект: "Подмяна на щитове за постоянен ток в ОРУ". Документът се представя в оригинал или заверено копие с гриф "Вярно с оригинала", свеж печат и подпис от лице с представителни функции.

2.2.11.2. банкова гаранция (неотменима) със срок на валидност 120 дни. Документът се изготвя по приложения образец на банкова гаранция към настоящата документация и се представя в оригинал.

**2.2.12. Декларация за подаване на оферта.** Документът се изготвя по приложения образец на декларация към настоящата документация и се представя в оригинал.

**2.2.13. Информационен лист.** Документът се изготвя по приложения образец към настоящата документация и се представя в оригинал.

2.3. Изисквания за представяне на заявлението.

2.3.1. Желателно е заявлението да бъде поставено в папка и подредено по реда, посочен в т. 2.2 от настоящите указания.

2.3.2. Когато кандидатът в процедура е чуждестранно физическо или юридическо лице, както и техни обединения, заявлението се подава на български език. Документът по т. 2.2.2 се представя в легализиран превод, а останалите документи, които са на чужд език, се представят и в превод. Ако кандидатът е обединение, документите се представят за всеки от участниците в него.

2.3.3. Заявлението се представя в запечатан непрозрачен плик от кандидата или от упълномощен от него представител лично или по пощата с препоръчано писмо с обратна разписка на адрес: гр. Козлодуй, "АЕЦ Козлодуй" ЕАД, Централно деловодство. Върху плика кандидатът посочва адрес за кореспонденция, телефон и по възможност факс и електронен адрес. На плика се записва "Заявление за участие в процедура на договаряне с обявление с обект: "Подмяна на щитове за постоянен ток в ОРУ".

2.3.4. При приемане на заявлението върху плика се отбелязват поредният номер, датата и часът на получаването и посочените данни се записват във входящ регистър, за което на приносителя се издава документ.

- 2.3.5. Възложителят не приема заявления, съобщени по телефона или изпратени по факс или електронен път.
- 2.3.6. Когато в срока за подаване на заявления за участие при процедура на договаряне с обявление не постъпят заявления, възложителят може да го удължи най-много с 30 дни.
- 2.3.7. При предварителния подбор възложителят няма право да изисква и кандидатът няма право да представя оферта.
- 2.3.8. Възложителят изпраща писмени покани за участие в договарянето на всички определени при предварителния подбор кандидати.

### **3. Подготовка на офертата за участие в процедурата**

*„Участник“ е физическо или юридическо лице или тяхно обединение, което е представило оферта.*

- 3.1. Оферта за участие в процедура на договаряне с обявление подава кандидат, който е получил писмена покана от Възложителя.
- 3.2. Участникът представя офертата си в срок, посочен в поканата за участие в договарянето.
- 3.3. Офертата се изготвя по образца, приложен към документацията за участие в процедурата. Условието в образците от документацията за участие са задължителни за участниците и не могат да бъдат променяни от тях.
- 3.4. Офертата се представя в писмен вид на хартиен носител.
- 3.5. Всички разходи по изготвяне и подаване на офертите са за сметка на участниците.

### **4. Съдържание на офертата и изисквания за оформянето ѝ**

- 4.1. Офертата на участника съдържа:
- 4.1.1. Техническа оферта, която трябва:
- 4.1.1.1. да бъде изготвена въз основа на изискванията на техническото задание и пълното описание на обекта на поръчката;
- 4.1.1.2. да съдържа техническа спецификация, изготвена съгласно Приложение № 1 към образца на оферта;
- 4.1.1.3. да съдържа документите, указани в т.1 от образца на оферта.
- 4.1.2. Предлаганата цена трябва
- 4.1.2.1. да бъде изготвена съгласно Приложение № 2 от образца на оферта;
- 4.1.2.2. да съдържа единични цени за всяка позиция от техническата спецификация и обща цена за изпълнение на поръчката, която включва всички разходи на Участника за доставка до склад на Възложителя, опаковка, транспорт, такси и други дължими суми, но не включва ДДС;
- 4.1.3. Посочените в офертата цени подлежат на договаряне, но се фиксират със сключването на договор и остават в сила през време на изпълнението на договора.
- 4.1.4. Допуснати в офертата технически грешки и пропуски в определянето на цената са единствено за сметка на участниците.
- 4.1.5. При несъответствие между единична и обща цена, ще се взема предвид единичната. При несъответствие между цифровата и изписаната словом цена, ще се взема предвид изписаната словом.
- 4.1.6. Участникът задължително предлага начин на плащане в съответствие с проекта на договор, приложен към настоящата документация.
- 4.1.7. Участникът попълва и парафира проекта на договор, приложен в документацията за участие в процедурата. В случай че има несъгласие с клаузите му, той прилага и Предложение за изменение и/или допълнение на клаузите на проекта на договор.
- 4.2. Офертата и всички документи, които са част от нея, следва да бъдат представени в оригинал или да са заверени, когато са ксерокопия, с гриф “вярно с оригинала“, подпис на лицето, представляващо участника и свеж печат.
- 4.3. Документите и данните в офертата се подписват само от лица с представителни функции, упълномощени за това лица, за което се изисква представяне на нотариално заверено пълномощно за изпълнение на такива функции.
- 4.4. Всички документи, свързани с офертата следва да са на български език или да са придружени с превод на български език.

4.5. В офертата и приложените документи не се допускат никакви вписвания между редовете, изтривания или корекции, освен ако са заверени с подписа на лицето представляващо кандидата и свеж печат.

4.6. Желателно е техническата оферта и предлаганата цена да бъдат поставени в папки.

## **5. Окомплектоване и подаване на офертата**

5.1. Офертата се представя в запечатан непрозрачен плик от участника или от упълномощен от него представител лично или по пощата с препоръчано писмо с обратна разписка (респ. чрез куриерска служба). Върху плика се посочва наименование на участника, адрес за кореспонденция, телефон и по възможност факс и електронен адрес. На плика се записва "Оферта за участие в процедура на договаряне с обявление с обект: **"Подмяна на щитове за постоянен ток в ОРУ"**.

5.2. Предлаганата цена и проекта на договор се представят в отделен запечатан непрозрачен плик с надпис "Предлагана цена", поставен в плика с офертата.

5.3. Офертата се изпраща на адрес: гр. Козлодуй, "АЕЦ Козлодуй" ЕАД, Централно деловодство;

5.4. Участникът е длъжен да обезпечи получаването на офертата на указаното място и срок. Разходите за подаване на офертата са за негова сметка. Рискът от забава или загубване на офертата е за участника.

5.5. Възложителят не се ангажира да съдейства за пристигането на офертата на адреса и в срока, определен от него.

5.6. При приемане на офертата върху плика се отбелязват поредният номер, датата и часът на получаването и посочените данни се записват във входящ регистър, за което на приносителя се издава документ.

5.7. Възложителят не приема за участие в процедурата и връща незабавно на участниците оферти, които са представени след изтичане на крайния срок или в незапечатан, или плик с нарушена цялост.

**6. За всички неуредени въпроси се прилагат разпоредбите на Закона за обществените поръчки и Правилника за прилагането му.**



# ДОГОВОР

№.....

Днес, ..... год., в гр. Козлодуй между:

“АЕЦ Козлодуй” ЕАД”, гр. Козлодуй, регистрирано по ф.д. № 582/2000г., по описа на Врачански окръжен съд, представлявано от ..... – Изпълнителен Директор, наричано по-нататък в Договора **ВЪЗЛОЖИТЕЛ**, от една страна, и “.....”, гр. ...., регистрирано по ф.д. № ..... по описа на ..... съд, представлявано от ..... – ....., наричано по-нататък в Договора **ИЗПЪЛНИТЕЛ**,

с подизпълнители:

“.....”, гр. ...., регистрирано по ф.д. № ..... по описа на ..... съд, представлявано от ..... – ....., наричано по-нататък в Договора **ПОДИЗПЪЛНИТЕЛ**

“.....”, гр. ...., регистрирано по ф.д. № ..... по описа на ..... съд, представлявано от ..... – ....., наричано по-нататък в Договора **ПОДИЗПЪЛНИТЕЛ**

“.....”, гр. ...., регистрирано по ф.д. № ..... по описа на ..... съд, представлявано от ..... – ....., наричано по-нататък в Договора **ПОДИЗПЪЛНИТЕЛ**

от друга страна и на основание чл. 41 и следващите /част втора, глава трета, раздел шести/ от Закона за обществените поръчки и във връзка с Решение № ...../..... г. на ..... за класиране на офертата и определяне на изпълнител на обществената поръчка с обект: “Подмяна на щитове за постоянен ток в ОРУ” се сключи настоящият Договор за следното:

## 1. ПРЕДМЕТ НА ДОГОВОРА

1.1. **ВЪЗЛОЖИТЕЛЯТ** възлага и заплаща, а **ИЗПЪЛНИТЕЛЯТ** приема да изпълни подмяна на щитове за постоянен ток в ОРУ, съгласно Приложение № 2 - Техническо задание №40.ОРУ.ТЗ.005/2008, Приложение № 3 - Работна програма, Приложение № 2 - Техническо задание № 40.ОРУ.ТЗ.005/2008, Приложение № 5 - Предлагана цена и Приложение №6 – Спецификация на доставяното оборудване, неразделни части от настоящия договор.

1.2. Дейността по т.1.1 включва следните етапи:

1.2.1. Работно проектиране;

1.2.2. Доставка на оборудване;

1.2.3. Монтаж и пуско-наладъчни дейности;

## 2. ЦЕНА И НАЧИН НА ПЛАЩАНЕ

2.1. Цената на стоките и услугите по настоящия договор е в размер на .....лв. /словом..... / без ДДС, в това число:

2.1.1. Цената за проектиране е в размер на .....лв. /словом..... / без ДДС.

2.1.2. Цената за оборудването е в размер на .....лв. /словом..... / без ДДС при условие на доставка DDP АЕЦ Козлодуй, съгласно INCOTERMS 2000.

2.1.3. Цената за монтаж, пуско-наладъчни дейности е в размер на .....лв. /словом..... / без ДДС.

2.1.3.1. Единичните цени по т.2.1.3. са формирани при следните базови показатели:

2.1.3.1.1. Часова ставка .....

2.1.3.1.2. Допълнителни разходи върху труда и механизацията.....

2.1.3.1.3. Разходни норми за труд материали и механизация

2.1.3.1.4. Цени на материали по фактури, съгласно цени на производител или официален дистрибутор с .....% доставно-складови разходи, без материалите на възложителя.

2.1.3.1.5. Цени на машиносмените на строителната механизация.....

2.1.3.1.6. Печалба .....% начислена върху обема СМР, намален с материали на **ВЪЗЛОЖИТЕЛЯ**

2.2. Посочените в Приложение № 5 Предлагана цена единични цени са твърди и не подлежат на промяна, фиксират се със сключването на договор и остават в сила през време на изпълнението на договора.

2.3. Посочените общи цени в Приложение № 5 Предлагана цена са пределни. Доказват се по време на изпълнение на договора на база отчетни документи, които са двустранно подписани.

2.4. Цената по т.2.1. е пределна и валидна до пълното изпълнение на договора и не подлежи на промяна.

2.5. **ВЪЗЛОЖИТЕЛЯТ** заплаща цената по т. 2.1. до 15 работни дни, след окончателното приемане на всички дейности по всяко ЩПТ, на база завършени и приети работи, срещу представяне на необходимите, съгласно Приложение № 2 - Техническо задание № 40.ОРУ.ТЗ.005/2008 и договора документи, протокол за установяване на натурални видове СМР и оригинална фактура.

2.6. Плащанията по настоящия договор ще бъдат извършвани чрез банков превод в полза на **ИЗПЪЛНИТЕЛЯ** по следните банкови реквизити:

Банка:.....; IBAN:.....; BIC: .....

### 3. СРОКОВЕ

1. Срокът за изпълнение на дейностите е ....., съгласно Приложение № 4 - Календарен график, считано от датата на подписване на договора.

2. Сроковете за изпълнение на отделните етапи са както следва:

3.2.1. Срок за представяне на проект ....., считано от датата на сключване на договора.

3.2.2. Срок за доставка на оборудването ....., считано от датата на приемане на проектите на Технически съвет на Възложителя.

3.2.3. Срок за извършване на монтаж и пусково-наладъчни дейности ....., считано от датата на даване на фронт за работа за всяко ЩПТ.

3. **ИЗПЪЛНИТЕЛЯТ** има право на предсрочно изпълнение на предмета на договора, при което стойността му ще остане непроменена, стига това да не възпрепятства основната или спомагателни дейности на **ВЪЗЛОЖИТЕЛЯ** и при условие, че **ВЪЗЛОЖИТЕЛЯТ** има възможност да извърши дейностите които са негово задължение.

### 4. ПРАВА И ЗАДЪЛЖЕНИЯ НА ВЪЗЛОЖИТЕЛЯ

4.1. **ВЪЗЛОЖИТЕЛЯТ** е длъжен:

4.1.1. Да предостави на **ИЗПЪЛНИТЕЛЯ** необходимата техническа документация .

4.1.2. Да окаже необходимото съдействие на **ИЗПЪЛНИТЕЛЯ** за изпълнение на възложената му работа;

4.1.3. Да назначи технически съвет, който да разгледа и приеме проекта при условията на настоящия договор;

4.1.4. Да уведоми три работни дни предварително **ИЗПЪЛНИТЕЛЯ** за участие в Техническия съвет;

4.1.5. Да приеме изработеното от **ИЗПЪЛНИТЕЛЯ** с оглед изискванията на този договор;

4.1.6. Да бъде извършен входящ контрол в присъствието на **ИЗПЪЛНИТЕЛЯ** или упълномощено от него лице, при който се проверяват отсъствието на явни недостатъци, комплектността на стоката и наличието на всички необходими документи. При констатиране на видими дефекти или несъответствия на стоката със сертификати/декларации за съответствие, **ВЪЗЛОЖИТЕЛЯТ** не приема стоката.

4.1.7. Да заплати на **ИЗПЪЛНИТЕЛЯ** уговореното възнаграждение за приетата работа съобразно реда и условията на този договор;

## **5. ПРАВА И ЗАДЪЛЖЕНИЯ НА ИЗПЪЛНИТЕЛЯ**

5.1. **ИЗПЪЛНИТЕЛЯТ** се задължава:

5.1.1. Да изпълни качествено възложената му дейност в сроковете, посочени в Календарния график – Приложение № 4;

5.1.2. Да представи списък за допълнителни проектни входни данни, ако е необходимо, в срок от 10 (десет) работни дни след сключване на договора.

5.1.3. Да предаде изработения проект в 7 (седем) екземпляра на хартиен носител и 1 (един) брой на оптичен/магнитен носител.

5.1.4. Да отстрани за своя сметка в 15 (петнадесет) дневен срок констатираните от **ВЪЗЛОЖИТЕЛЯ** непълноти и грешки в представената документация и подмени коригираните проекти лично. Всички корекции или редакции да бъдат представени и на магнитен носител.

5.1.5. Да присъства при необходимост при разглеждане на резултатите на Технически съвет на **ВЪЗЛОЖИТЕЛЯ**.

5.1.6. Да изготви окончателна Техническа спецификация за доставка на оборудване до 5 дни след окончателното приемане на проектите, която става неразделна част от настоящия договор.

5.1.7. Да изготви окончателна количествена сметка с шифри за видовете работи.

5.1.8. След приемането на проектите, да остойности количествената сметка, в съответствие с ценовите показатели в Приложение №5-Предлагана цена. След съгласуване с **ВЪЗЛОЖИТЕЛЯ**, количествено-стойностната сметка става неразделна част от настоящия договор.

5.1.7. Да извърши доставката след приемане на Работния проект, без забележки, на Технически съвет на **ВЪЗЛОЖИТЕЛЯ**.

5.1.8. Да застрахова професионалната си отговорност за вреди, причинени на други участници в строителството и/или на трети лица, вследствие на неправомерни действия или бездействия при или по повод изпълнение на задълженията им в съответствие с категорията на строежа.

5.1.9. Да завери всеки екземпляр от проекта с печат за пълна проектантска правоспособност;

5.1.10. Да уведомява **ВЪЗЛОЖИТЕЛЯ** за реда на изпълнение на отделните видове работи, като предоставя възможност за контролирането им.

5.1.11. Да представи всички документи по т. 2.5. от настоящия договор за плащане на съответния етап до 30 /тридесет/ дни след приключване на дейностите.

5.2. Работният проект следва да отговаря на изискванията на Наредба № 4/21.05.2001г. за обхвата и съдържанието на инвестиционните проекти.

5.3. **ИЗПЪЛНИТЕЛЯТ** следва да спазва изискванията на т.6.2 от ПРИЛОЖЕНИЕ № 2 - Техническо задание № 40.ОРУ.ТЗ.005/2008 по отношение на водената документация, по време на монтажните дейности.

## **6. ПРИЕМАНЕ**

6.1. При завършване на всеки етап от възложената задача **ИЗПЪЛНИТЕЛЯТ** уведомява **ВЪЗЛОЖИТЕЛЯ** да прегледа и приеме съответния етап. Приемането се извършва съобразно изискванията на Приложение №2.

6.2. Предаването на проект се извършва в Управление „Инвестиции”. Приемането на проекта се извършва по преценка на **ВЪЗЛОЖИТЕЛЯ** от назначен от него Технически съвет не по-късно от 30 (тридесет) дни след представянето му. По преценка на **ВЪЗЛОЖИТЕЛЯ**, е възможно повторно разглеждане на разработката от Технически съвет след наложените се корекции.

6.3. При предаване и приемане на оборудването страните подписват приемно - предавателен протокол, който ги обвързва относно факта на предаването и отсъствието на явни недостатъци.

6.4. Собствеността и рискът от погиването и повреждането на стоката преминават върху **ВЪЗЛОЖИТЕЛЯ** в момента на подписването на приемно - предавателния протокол.

6.5. **ИЗПЪЛНИТЕЛЯТ** транспортира стоката до склад “АЕЦ Козлодуй” ЕАД на свои разноси и риск.

6.6. Известие за готовност за експедиране трябва да бъде изпратено на факс 0973/7-20-47 до “АЕЦ Козлодуй” ЕАД, най-малко 3 (три) работни дни преди датата на експедиция на стоката.

6.7. Стоката следва да се достави с опаковка в съответствие с изискванията на т.4.4. от Приложение № 2 - Техническо задание № 40.ОРУ.ТЗ.005/2008.

6.8. Съпроводителната документация на експедираната стока трябва да съдържа съпроводителна документация в съответствие с изискванията на Приложение № 2 - Техническо задание № 40.ОРУ.ТЗ.005/2008.

6.9. За дата на доставка се счита датата на подписване на приемно-предавателния протокол, а за дата на приемане на доставката от **ВЪЗЛОЖИТЕЛЯ** се счита датата на подписан протокол за входящ контрол.

6.10. Работа се счита за приета в съответствие с изискванията на Приложение № 2 - Техническо задание № 40.ОРУ.ТЗ.005/2008;

## **7. КАЧЕСТВО, ГАРАНЦИИ И РЕКЛАМАЦИИ**

7.1. Оборудването трябва да бъде доставено с качество, отговарящо на стандартите, техническите условия на страната-производител и условията на настоящия договор, и потвърдено със сертификат за съответствие.

7.2. За оборудването се установява гаранционен срок описан в Приложение №6 – Спецификация на доставяното оборудване.

7.3. Ако в рамките на гаранционния срок на оборудването или монтажните дейности се установят дефекти, **ИЗПЪЛНИТЕЛЯТ** ги отстранява със свои сили и за своя сметка в минимално допустимия технологичен срок.

7.4. Отстраняването на дефектите по оборудването трябва да се извърши в срок от ..... /..... / дни от датата на писмената рекламация на **ВЪЗЛОЖИТЕЛЯ**.

7.5. Ако се установи, че дефектът не може да бъде отстранен, **ИЗПЪЛНИТЕЛЯТ** доставя нови стоки за своя сметка в срок от ... /..... / дни. Върху новодоставената стока се установява нов гаранционен срок, равен на този от т.7.2.

7.6. Рекламации за появили се дефекти трябва да се извършат в рамките на гаранционния срок /т. 7.2./.

7.7. Рекламациите се оформят в писмен вид и трябва да съдържат описание на появилия се дефект или отклонение във функционирането, както и всички изисквания на **ВЪЗЛОЖИТЕЛЯ**, след удовлетворяване на които рекламацията се счита за уредена.

7.8. **ИЗПЪЛНИТЕЛЯТ** е длъжен да изпрати свой представител в местонахождението на **ВЪЗЛОЖИТЕЛЯ** в рамките на 24 часа за уточняване на причините за възникналите отклонения във функционирането на оборудването или появилия се дефект, евентуалното време отстраняване на дефектите, при условие че, технологично е невъзможно отстраняването да се извърши веднага. Причините за рекламацията се отразяват в констативен протокол, който се съставя след съвместен оглед и анализ на причините от представители на **ВЪЗЛОЖИТЕЛЯ** и **ИЗПЪЛНИТЕЛЯ**, както и всички изисквания на **ВЪЗЛОЖИТЕЛЯ**, след удовлетворяване на които рекламацията се счита за уредена

7.9. При невъзможност да отстрани възникналия дефект, **ИЗПЪЛНИТЕЛЯТ** възстановява на **ВЪЗЛОЖИТЕЛЯ** всички направени разходи по отстраняване на забележките, извън санкциите и неустойките, които заплаща по настоящия договор. **ИЗПЪЛНИТЕЛЯТ** възстановява и всички претърпени от **ВЪЗЛОЖИТЕЛЯ** разходи във връзка с отстраняването на дефектите и в случаите когато **ИЗПЪЛНИТЕЛЯТ** не изпрати свой представител за констатиране на причините за появилите се отклонения във функционирането на оборудването, в предварително определения срок или не отстрани дефектите в определения срок. В тези случаи възложителят може да предприеме мерки за отстраняване на дефектите със свои сили си средства или с помощта на трета страна.

7.10. Когато **ИЗПЪЛНИТЕЛЯТ** не изпрати свой представител за констатиране на отклонения и причините за тях във функционирането на оборудването за валидна се счита писмената рекламация на **ВЪЗЛОЖИТЕЛЯ**.

7.11. За изпълнената СМР работа се установяват гаранционни срокове както следва:

## 8. НОСЕНЕ НА РИСКА

8.1. Рискът от случайно погиване на или повреждане на извършените СМР, конструкции, материали, строителна техника и др. се носи от **ИЗПЪЛНИТЕЛЯ**.

8.2. **ВЪЗЛОЖИТЕЛЯТ** носи риска от погиване или повреждане на вече приети етапи, съответно СМР, ако погиването не е по вина на **ИЗПЪЛНИТЕЛЯ** и последният а не е могъл да ги предотврати.

## 9. ПРАВА ВЪРХУ РЕЗУЛТАТИТЕ ОТ ДОГОВОРА

9.1. **ВЪЗЛОЖИТЕЛЯТ** получава изключително право на използване по смисъла на Закона за авторското право и сродните му права на резултатите от изпълнението на услугата в страната и чужбина.

9.2. **ИЗПЪЛНИТЕЛЯТ** запазва авторските си права върху резултатите по договора определен от Закона за авторското право и сродните му права в Глава IV, Раздел I, чл.15, с изключение на ал.1, т.8, пак там.

9.3. Двете страни могат да внасят изменения в приетата разработка само при взаимна договореност. В противен случай, внесените изменения са единствено на отговорността на извършителя.

9.4. **ИЗПЪЛНИТЕЛЯТ** гарантира, че разработките по договора са патентно чисти и трети лица не притежават права върху тях. В случай, че трети лица предявяват основателни претенции **ИЗПЪЛНИТЕЛЯТ** понася всички загуби, произтичащи от това.

## 10. ЗАКЛЮЧИТЕЛНИ РАЗПОРЕДБИ

10.1. Договорът влиза в сила от момента на двустранното му подписване.

10.2. Неразделна част от настоящия договор са следните приложения:

Приложение № 1 - Общи условия на договора;

Приложение № 2 - Техническо задание № 40.ОРУ.ТЗ.005/2008;

Приложение № 3 – Работна програма;

Приложение № 4 – Календарен график;

Приложение № 5 - Предлагана цена;

Приложение №6 – Спецификация на доставяното оборудване;

10.3. Отговорно лице по изпълнението на настоящия договор от страна на **ВЪЗЛОЖИТЕЛЯ** е ....., тел.: 0973/7.....

10.4. Отговорно лице по изпълнението на настоящия договор от страна на **ИЗПЪЛНИТЕЛЯ** е ....., тел.: .....

10.5. Настоящият договор е подписан в два еднообразни екземпляра - по един за всяка от страните.

## 11. ЮРИДИЧЕСКИ АДРЕСИ

### ИЗПЪЛНИТЕЛ:

.....  
гр.....  
ул. ....  
тел/факс: .....  
ИН .....  
ИН по ЗДДС .....

### ВЪЗЛОЖИТЕЛ:

"АЕЦ Козлодуй" ЕАД  
3321 Козлодуй  
БЪЛГАРИЯ  
тел/факс: 0973/73530; 0973/76027  
ИН 106513772  
ИН по ЗДДС BG 106513772

### ИЗПЪЛНИТЕЛ:

.....  
.....

### ВЪЗЛОЖИТЕЛ:

ИЗПЪЛНИТЕЛЕН ДИРЕКТОР  
.....

## ОБЩИ УСЛОВИЯ НА ДОГОВОРА

1.	РЕД ЗА ПРИЛАГАНЕ НА ОБЩИТЕ УСЛОВИЯ ПО ДОГОВОР .....	2
2.	ГАРАНЦИЯ ЗА ИЗПЪЛНЕНИЕ .....	2
3.	ПРАВА И ЗАДЪЛЖЕНИЯ ПО ДОГОВОРА .....	2
4.	ПОДИЗПЪЛНИТЕЛИ .....	2
5.	ОБЕДИНЕНИЯ.....	2
6.	ДАНЪЦИ И ТАКСИ ЗА ЧУЖДЕСТРАННИ ИЗПЪЛНИТЕЛИ.....	3
7.	ВХОДНИ ДАННИ И ИНФОРМАЦИЯ ПО ДОГОВОРА .....	3
8.	УПРАВЛЕНИЕ НА КАЧЕСТВОТО .....	3
9.	ФИЗИЧЕСКА ЗАЩИТА, СИГУРНОСТ И ДОСТЪП ДО ЗАЩИТЕНАТА ЗОНА.....	3
10.	ЯДРЕНАТА БЕЗОПАСНОСТ И РАДИАЦИОННА ЗАЩИТА.....	4
11.	БЕЗОПАСНОСТ НА ТРУДА И ЗДРАВΟΣЛОВНИ УСЛОВИЯ НА ТРУД.....	5
12.	ПОЖАРНА БЕЗОПАСНОСТ .....	6
13.	ОДИТИ, ИНСПЕКЦИИ И ПРОВЕРКИ .....	6
14.	ОПАЗВАНЕ НА ОКОЛНАТА СРЕДА .....	7
15.	СРОК ЗА ИЗПЪЛНЕНИЕ .....	7
16.	НЕУСТОЙКИ .....	7
17.	ПРЕКРАТЯВАНЕ И РАЗВАЛЯНЕ НА ДОГОВОРА .....	7
18.	НЕПРЕОДОЛИМА СИЛА .....	8
19.	РЕД ЗА РЕШАВАНЕ НА СПОРОВЕТЕ .....	8
20.	ОТГОВОРНО ЛИЦЕ ОТ СТРАНА НА ВЪЗЛОЖИТЕЛЯ .....	8
21.	ОТГОВОРНО ЛИЦЕ ОТ СТРАНА НА ИЗПЪЛНИТЕЛЯ.....	8
22.	КОМУНИКАЦИЯ МЕЖДУ СТРАНИТЕ .....	8
23.	ЕЗИК НА ДОГОВОРА .....	9
24.	ПРОМЕНИ В ДОГОВОРА .....	9

## **1. РЕД ЗА ПРИЛАГАНЕ НА ОБЩИТЕ УСЛОВИЯ ПО ДОГОВОР**

- 1.1. Общите условия към договора се прилагат за всички договори сключвани от “АЕЦ Козлодуй” ЕАД като **ВЪЗЛОЖИТЕЛ**.
- 1.2. Общите условия са неразделна част от договора и не могат да се разглеждат самостоятелно.
- 1.3. Клаузите, съдържащи се в общите условия по договора, които нямат отношение към предмета на основния договор се считат за неприложими.
- 1.4. Редът за работата на външни организации на площадката на “АЕЦ Козлодуй” ЕАД е съгласно действащата писмена инструкция ДБК.КД.ИН.028 “Инструкция по качество. Работа на външни организации при сключен договор”.

## **2. ГАРАНЦИЯ ЗА ИЗПЪЛНЕНИЕ**

- 2.1. **ИЗПЪЛНИТЕЛЯТ** следва да представи при подписване на договора гаранция за изпълнение на договора в размер на 5 % от стойността му - парична сума или неотменима, безусловно платима банкова гаранция със срок на валидност 30 дни по-дълъг от този на договора, която се освобождава не по-късно от 15 работни дни след ефективно изпълнение на предмета на договора, за което **ИЗПЪЛНИТЕЛЯТ** изпраща писмо до **ВЪЗЛОЖИТЕЛЯ** с актуални банкови реквизити.
- 2.2. Гаранцията за изпълнение се задържа от **ВЪЗЛОЖИТЕЛЯ** при неизпълнение на задълженията, поети от **ИЗПЪЛНИТЕЛЯ** по този договор.
- 2.3. **ВЪЗЛОЖИТЕЛЯТ** не дължи лихви за периода през който средствата по т. 2.1. от договора законно са престояли при него.

## **3. ПРАВА И ЗАДЪЛЖЕНИЯ ПО ДОГОВОРА**

- 3.1. Правата и задълженията на страните са регламентирани в договора.
- 3.2. **ИЗПЪЛНИТЕЛЯТ** няма право да прехвърля своите задължения по договора или част от тях на трета страна.

## **4. ПОДИЗПЪЛНИТЕЛИ**

- 4.1. **ИЗПЪЛНИТЕЛЯТ** е длъжен да ползва за подизпълнители само декларираните от него в офертата си.
- 4.2. **ИЗПЪЛНИТЕЛЯТ** е изцяло и единствено отговорен пред **ВЪЗЛОЖИТЕЛЯ** за изпълнението на договора, включително и за действията на подизпълнителите. **ИЗПЪЛНИТЕЛЯТ** отговаря за действията на подизпълнителите като за свои действия.
- 4.3. **ИЗПЪЛНИТЕЛЯТ** носи отговорност за контрол на качеството на работата и спазване на изискванията за безопасна работа на персонала на подизпълнителите си.
- 4.4. **ИЗПЪЛНИТЕЛЯТ** се задължава да определи компетентни длъжностни лица, които да извършват контрол на работата на подизпълнителите.
- 4.5. Всички условия към изпълнение на договора определени към **ИЗПЪЛНИТЕЛЯ** важат в пълна сила за неговите подизпълнители. Отговорност за осигуряване на това условие от договора носи **ИЗПЪЛНИТЕЛЯ**.
- 4.6. Комуникацията между **ВЪЗЛОЖИТЕЛЯ** и Подизпълнителите по договора се осъществява само чрез **ИЗПЪЛНИТЕЛЯ**.
- 4.7. **ВЪЗЛОЖИТЕЛЯТ** има право да прави инспекции и проверки на работата на площадката и одити на подизпълнители, по реда по който същите се извършват за **ИЗПЪЛНИТЕЛЯ**.

## **5. ОБЕДИНЕНИЯ**

- 5.1. В случаите, когато **ИЗПЪЛНИТЕЛЯТ** е обединение, всички участници са солидарно отговорни за изпълнението на задълженията по договора.
- 5.2. Всяко изменение в структурата и участниците в обединението ще се счита за неизпълнение на задълженията на **ИЗПЪЛНИТЕЛЯ**.

## **6. ДАНЪЦИ И ТАКСИ ЗА ЧУЖДЕСТРАННИ ИЗПЪЛНИТЕЛИ**

6.1. Ако **ИЗПЪЛНИТЕЛЯТ** е чуждестранно лице и при изпълнението на Договора е извършвал дейности (услуги) за **ВЪЗЛОЖИТЕЛЯ** на територията на РБългария, които дейности **ВЪЗЛОЖИТЕЛЯ** е задължен да заплати, то от всяко дължимо плащане **ВЪЗЛОЖИТЕЛЯ** удържа 10% данък при източника.

6.2. За размера на удържаната сума **ВЪЗЛОЖИТЕЛЯТ** предава на **ИЗПЪЛНИТЕЛЯ** официален документ от съответната данъчна служба в РБългария. Размерът на удържаната сума може да бъде намален в последствие, при условие че РБългария има сключена двустранна спогодба за избягване на двойното данъчно облагане с държавата по регистрация на **ИЗПЪЛНИТЕЛЯ** и същия представи изискуемите документи за прилагане на спогодбата.

## **7. ВХОДНИ ДАННИ И ИНФОРМАЦИЯ ПО ДОГОВОРА**

7.1. **ВЪЗЛОЖИТЕЛЯТ** е длъжен да представи на **ИЗПЪЛНИТЕЛЯ** необходимите входни данни за изпълнение на дейностите по договора.

7.2. Входни данни могат да бъдат съществуващи документи и данни в “АЕЦ Козлодуй” и се предават във вида, в който са налични. За всеки предаден пакет входни данни се изготвя и двустранно се подписва Приемно-предавателен протокол.

7.3. **ВЪЗЛОЖИТЕЛЯТ** има право да предава необходимите входни данни на хартиен носител.

7.4. **ИЗПЪЛНИТЕЛЯТ** няма право, без предварителното писмено съгласие на **ВЪЗЛОЖИТЕЛЯ**, да използва документ или информация за цели различни от изпълнението на договора за срока на действие на този договор и до 5 (пет) години след приключването му.

7.5. **ИЗПЪЛНИТЕЛЯТ** се задължава да не предоставя на трети физически или юридически лица информацията по т.7.4.

## **8. УПРАВЛЕНИЕ НА КАЧЕСТВОТО**

8.1. **ИЗПЪЛНИТЕЛЯТ** е длъжен да изпълни възложената му дейност в съответствие с изискванията на собствената си система по качество с отчитане изискванията на **ВЪЗЛОЖИТЕЛЯ**.

8.2. Когато **ИЗПЪЛНИТЕЛЯТ** не притежава сертифицирана система по качество, той разработва Програма или План за осигуряване на качеството, по образец на “АЕЦ Козлодуй” ЕАД.

8.3. Ако в Техническото задание се изисква Програма за осигуряване на качеството за изпълнение на дейността по договора, в срок от 20 работни дни след сключването на договора **ИЗПЪЛНИТЕЛЯТ** разработва програма, по указания на “АЕЦ Козлодуй” ЕАД.

8.4. Всички документи, собственост на **ИЗПЪЛНИТЕЛЯ**, които са цитирани в Програмата или Плана за осигуряване на качеството, могат да бъдат изискани при необходимост от **ВЪЗЛОЖИТЕЛЯ** за преглед и оценка, с оглед идентифициране на методиката и/или технологията, по която ще се извършват дейности.

8.5. Несъответствията по доставките и дейностите, предмет на договора се регистрират, идентифицират и управляват по реда за контрол на несъответствията, определен от “АЕЦ Козлодуй” ЕАД.

8.6. Програмите за осигуряване на качеството и Плановете за контрол на качеството се изготвят, съгласуват от упълномощен персонал на “АЕЦ Козлодуй” ЕАД, утвърждават и разпространяват преди стартиране на дейностите, включени в тях.

8.7. Програмата за осигуряване на качеството на **ИЗПЪЛНИТЕЛЯ** е неразделна част от договора.

## **9. ФИЗИЧЕСКА ЗАЩИТА, СИГУРНОСТ И ДОСТЪП ДО ЗАЩИТЕНАТА ЗОНА**

9.1. **ВЪЗЛОЖИТЕЛЯТ** се задължава да осигури достъп на персонал на **ИЗПЪЛНИТЕЛЯ** при изпълнението на задълженията им по настоящия договор, съгласно Инstrukция за пропускателен режим в “АЕЦ Козлодуй” ЕАД № УС.ФЗ.ИН 015.



9.2. **ИЗПЪЛНИТЕЛЯТ** трябва да изготви и предаде на **ВЪЗЛОЖИТЕЛЯ** необходимата документация за достъп на персонала по изпълнение на договора до защитената зона на “АЕЦ Козлодуй” ЕАД, съгласно ДБК.КД.ИН.028.

9.3. При неизпълнение на предходната точка от договора ще бъде отказан достъп на персонала на **ИЗПЪЛНИТЕЛЯ** в защитената зона на “АЕЦ Козлодуй” ЕАД.

9.4. Когато за изпълнение на задълженията по този договор **ИЗПЪЛНИТЕЛЯТ** ще използва транспортни средства, той се задължава при въвеждането им в защитената зона на “АЕЦ Козлодуй” ЕАД да представя Протокол за извършена проверка на конкретното МПС, с изричен запис в него, че то няма да бъде пряко или косвено източник на неправомерни действия, съгласно Наредба за осигуряване на физическата защита на ядрените съоръжения, ядрения материал и радиоактивните вещества, Приета с ПМС № 224 от 25.08.2004 г., обн., ДВ, бр. 77 от 3.09.2004 г.

9.5. Протокол за извършената проверка се оформя за всяко МПС, при всеки отделен случай и се подписва от Ръководителя или упълномощено за това длъжностно лице на **ИЗПЪЛНИТЕЛЯ** и водача на транспортното средство.

9.6. При неизпълнение на предходната точка от договора ще бъде отказан достъп на транспортните средства на **ИЗПЪЛНИТЕЛЯ** в защитената зона на “АЕЦ Козлодуй” ЕАД.

9.7. **ИЗПЪЛНИТЕЛЯТ** се задължава да обезпечи преминаване проверка за надеждност на персонала, който ще работи на площадката на “АЕЦ Козлодуй” ЕАД, съгласно чл.45, ал.1, т.2 от Правилника за прилагане на закона за МВР.

## 10. ЯДРЕНАТА БЕЗОПАСНОСТ И РАДИАЦИОННА ЗАЩИТА

10.1. За договори, които включват дейности, доставки или услуги, които имат отношение към ядрената безопасност, аварийна готовност и/или радиационната защита се изисква от **ИЗПЪЛНИТЕЛЯ** да представи необходимите документи за проверка от Дирекция “Б и К” на “АЕЦ Козлодуй” ЕАД в обем и срок, съгласно ДБК.КД.ИН.028.

10.2. Договори, които имат отношение към ядрената безопасност, аварийна готовност и/или радиационната защита влизат в сила от момента на двустранното им подписване, а изпълнението на предмета на договора започва от датата на утвърждаване на Протокол за проверка на документите от Дирекция “Б и К” на “АЕЦ Козлодуй” ЕАД. Сроковете, определени в договора, започват да се отчитат от датата на уведомяване на **ИЗПЪЛНИТЕЛЯ** за утвърдения протокол за проверка на документите.

10.3. В случаите, когато дейността, предмет на конкретен договор с външна организация е свързана с реализацията на техническо решение, за което се изисква разрешение съгласно ЗБИЯЕ, изпълнението на дейностите по договора започва след издаване на разрешение за техническото решение от АЯР. В случай, че АЯР изиска допълнителни документи, **ИЗПЪЛНИТЕЛЯТ** е длъжен да ги представи в посочените срокове.

10.4. Дейностите по оборудване, имащо отношение към безопасността се извършват спрямо писмени процедури, технологии и методологии.

10.5. **ИЗПЪЛНИТЕЛЯТ** се задължава да обезпечи запознаване на персонала, който ще работи на площадката на “АЕЦ Козлодуй” ЕАД, с общите изисквания за действия при авария в АЕЦ, да спазва процедурите при ликвидация на авария.

10.6. Персоналът на **ИЗПЪЛНИТЕЛЯ** и неговите подизпълнители, включително чуждестранни фирми, които изпълняват дейности в зоните със строг режим на площадката на “АЕЦ Козлодуй” ЕАД са длъжни да спазват изискванията на:

- “Инструкция по радиационна защита”, идент. № ЕИ.РБид-18;

- “Инструкция по радиационна защита на V и VI блок”, идент. № 30.ОБ.00.РБ.01;

- “Инструкция по радиационна защита в ХОГ на “АЕЦ Козлодуй” ЕАД”, идент. № ХОГ.ИРЗ.01;

- “Инструкция по качество. Работа на външни организации при сключен договор”, идент. № ДБК.КД.ИН.028;

10.7. **ИЗПЪЛНИТЕЛЯТ** носи отговорност за безопасността на труда и дозовото натоварване на персонала, който командирова за работа в “АЕЦ Козлодуй” ЕАД за изпълнение на дейността по договора.

10.8. **ИЗПЪЛНИТЕЛЯТ** определя отговорно лице по безопасност на труда и радиационна защита в организацията със заповед.

10.9. При необходимост от извършване на дейности в зона строг режим (ЗСР) задължително се извършва измерване на целотелесната активност на персонала на **ИЗПЪЛНИТЕЛЯ**, включително за лица работещи по граждански договор и представители на чуждестранни организации, преди започване и след завършване на работата по съответния договор на ВО.

10.10. За работа в ЗСР, **ВЪЗЛОЖИТЕЛЯТ** осигурява на **ИЗПЪЛНИТЕЛЯ** за своя сметка специално работно облекло, лични предпазни средства, дозиметричен контрол и др. съгласно изискванията на Наредба № 32 от 07.11.2005 г. за условията и реда за извършване на дозиметричен контрол на лицата, работещи с източници на йонизиращи лъчения.

10.11. **ВЪЗЛОЖИТЕЛЯТ** информира периодично **ИЗПЪЛНИТЕЛЯ** за полученото дозово натоварване на персонала, съгл. чл. 122 ал. 3 на Наредба за радиационна защита при дейности с източници на йонизиращи лъчения. Изпълнителят предоставя данни за дозовото натоварване на персонала си преди първоначалното допускане до работа.

## 11. БЕЗОПАСНОСТ НА ТРУДА И ЗДРАВΟΣЛОВНИ УСЛОВИЯ НА ТРУД

11.1. От гледна точка на техническата безопасност, командираният персонал на **ИЗПЪЛНИТЕЛЯ** и неговите подизпълнители, включително чуждестранни фирми, условно се приравнява (с изключение на правото за издаване на наряди и допускане до работа) към персонала на “АЕЦ Козлодуй” ЕАД и е длъжен да спазва изискванията на:

– „Правилник за безопасност при работа в неелектрически уредби на електрически и топлофикационни централи и по топлопреносни мрежи и хидротехнически съоръжения”

– „Правилник за безопасност и здраве при работа в електрически уредби на електрически и топлофикационни централи и по електрически мрежи”

11.2. **ВЪЗЛОЖИТЕЛЯТ** се задължава да осигури фронт за работа съобразно съответните условия за непрекъснат или спрян производствен процес, като обезопаси съоръженията съгласно действащите правилници в АЕЦ и открие наряди за допуск до работа.

11.3. Издаването на наряди за работа, допускане до работа, контрол на дейността на ВО, относно изискванията на техническата документация, закриване на нарядите и приемане на работното място, контрола и отчитане на дозовото натоварване на персонала и др. се извършват според определения ред в съответното структурно звено, по чието оборудване/на чиято територия се работи.

11.4. **ВЪЗЛОЖИТЕЛЯТ** се задължава да осигури инструктиране на външния персонал, според изискванията на Наредба № 3 от 14.05.1996 г. за инструктажа на работниците и служителите по безопасност, хигиена на труда и противопожарна охрана по цитираните в т.11.1 Правилници и в съответствие с мястото и конкретните условия на работа, която групата или част от нея ще извършва.

11.5. **ИЗПЪЛНИТЕЛЯТ** се задължава да обезпечи обучение и изпити на персонала, който ще работи на площадката на “АЕЦ Козлодуй” ЕАД, по “Въведение в АЕЦ” и “Радиационна защита” в УТЦ на “АЕЦ Козлодуй” ЕАД и съгласно НАРЕДБА за условията и реда за придобиване на професионална квалификация и за реда за издаване на лицензии за специализирано обучение и на удостоверения за правоспособност за използване на ядрената енергия.

11.6. **ИЗПЪЛНИТЕЛЯТ** се задължава да спазва всички ограничения и забрани, за изпращане и допускане до работа на лица и бригади, които са предвидени в правилниците по безопасност на труда. Да извърши правилен подбор при съставяне списъка на ръководния и изпълнителски персонал, който ще изпълнява работата по сключения договор, по отношение на професионална квалификация и тази по безопасността на труда.

11.7. **ВЪЗЛОЖИТЕЛЯТ** се задължава да определи длъжностното лице (или лица), които да приемат външния персонал на **ИЗПЪЛНИТЕЛЯ**, да изискат и извършат проверка на всички предвидени в правилниците документи, включително и удостоверенията за притежаване квалификационна група по безопасност на труда.

- 11.8. Отговорният ръководител и (или) изпълнителят на работа приемат всяко работно място от допускация, като проверяват изпълнението на техническите мероприятия за обезопасяване, както и тяхната дейност.
- 11.9. Ръководителите на **ИЗПЪЛНИТЕЛЯ** постоянно упражняват контрол за спазване на правилниците по безопасност на труда от членовете на групата и да предприемат мерки за отстраняване на нарушенията.
- 11.10. **ИЗПЪЛНИТЕЛЯТ** се задължава да уведомява писмено **ВЪЗЛОЖИТЕЛЯ** за предприетите мерки по дадени от него предложения-искания за санкциониране на лица, допуснали нарушения по изискванията на безопасността на труда.
- 11.11. **ИЗПЪЛНИТЕЛЯТ** се задължава да изпълнява писмените разпореждания на упълномощените длъжностни лица от **ВЪЗЛОЖИТЕЛЯ** при констатирани нарушения на технологичната дисциплина и правилата за безопасна работа.
- 11.12. В случай на трудова злополука с лице наето от **ИЗПЪЛНИТЕЛЯ**, ръководителят на групата уведомява ръководството на фирмата – **ИЗПЪЛНИТЕЛ** и сектор “Техническа безопасност” на “АЕЦ Козлодуй”ЕАД, след което предприема мерки и оказва съдействие на компетентните органи, за изясняване на обстоятелствата и причините за злополуката.
- 11.13. **ИЗПЪЛНИТЕЛЯТ** се задължава да спазва действащите в АЕЦ нормативни документи и правилници по отношение на ЗБУТ, ПАБ съгласно действащите норми за ремонти и СМР.
- 11.14. **ИЗПЪЛНИТЕЛЯТ** се задължава да спазва законовите изисквания за опазване на околната среда по време на строителството и след приключването му, в гаранционния срок.
- 11.15. **ИЗПЪЛНИТЕЛЯТ** осигурява здравословни и безопасни условия на труд, съгласно изискванията на нормативните документи по охрана на труда, по пожаробезопасност и по безопасност на движението по време на строителството.
- 11.16. При необходимост **ИЗПЪЛНИТЕЛЯТ** организира изпълнението на ремонтните дейности при непрекъснат режим на работа, с цел спазване срока на ремонта на съответния блок или друга технологична необходимост.
- 11.17. **ИЗПЪЛНИТЕЛЯТ** осигурява спазване на Наредба № 2 от 22.03.2004 г. за минималните изисквания за здравословни и безопасни условия на труд при извършване на строителни и монтажни работи на територията на обектите на “АЕЦ Козлодуй”ЕАД.
- 11.18. Всички санкции, наложени от компетентните органи за нарушенията или за щети нанесени от лица, наети от **ИЗПЪЛНИТЕЛЯ** (включително подизпълнителите му) са за сметка на **ИЗПЪЛНИТЕЛЯ**.

## 12. ПОЖАРНА БЕЗОПАСНОСТ

12.1. При изпълнение на огневи работи Ръководителят и персонала на ВО изпълняващ дейности по договор с “АЕЦ Козлодуй”ЕАД, е задължен да спазва изискванията на нормативно-техническите документи по пожарна безопасност:

- Наредба № I-209 от 22.11.2004 г. за правилата и нормите за пожарна и аварийна безопасност на обектите в експлоатация.

- Правила за пожарна и аварийна безопасност в “АЕЦ Козлодуй”ЕАД, идент.№ ДОД.ПБ.ПБ.307;

12.2. При изпълнение на огневи работи, **ИЗПЪЛНИТЕЛЯТ** подготвя Списък на лицата, имащи право да бъдат ръководители на огневи работи.

## 13. ОДИТИ, ИНСПЕКЦИИ И ПРОВЕРКИ

13.1. **ИЗПЪЛНИТЕЛЯТ** поема ангажимент да допусне и окаже съдействие на упълномощени представители на **ВЪЗЛОЖИТЕЛЯ** за извършване на одит по качеството по реда на утвърдени правила на **ВЪЗЛОЖИТЕЛЯ**. Иницирирането на одит може да стане по желание на **ВЪЗЛОЖИТЕЛЯ** и писмено известяване на **ИЗПЪЛНИТЕЛЯ**.

13.2. **ВЪЗЛОЖИТЕЛЯТ** носи отговорност за неразпространение на информацията, станала достъпна по време на извършване на одита.

13.3. **ВЪЗЛОЖИТЕЛЯТ** има право да осъществява контрол по изпълнението на този договор, стига да не възпрепятства работата на **ИЗПЪЛНИТЕЛЯ** и да не нарушава оперативната му самостоятелност.

13.4. **ИЗПЪЛНИТЕЛЯТ** се задължава да предостави достъп до строителни и монтажни площадки, документация и персонал на лицата, упълномощени от **ВЪЗЛОЖИТЕЛЯ** да изпълняват контрол и инспекции.

13.5. **ИЗПЪЛНИТЕЛЯТ** е длъжен да позволи на **ВЪЗЛОЖИТЕЛЯ** или на посочено от **ВЪЗЛОЖИТЕЛЯ** лице, да прави проверки на отчетната документация, съставена при изпълнение на договора, включително и да се правят копия на документите.

#### **14. ОПАЗВАНЕ НА ОКОЛНАТА СРЕДА**

14.1. **ИЗПЪЛНИТЕЛЯТ** е длъжен да спазва изискванията за опазване на околната среда по време на изпълнението на предмета на договора и след приключването му, съобразно Закона за управление на отпадъците.

14.2. **ИЗПЪЛНИТЕЛЯТ** е длъжен да извози отпадъците от площадката на "АЕЦ Козлодуй" ЕАД и да осигури тяхното депониране при спазване на изискванията на националното законодателство и вътрешно-нормативна база на **ВЪЗЛОЖИТЕЛЯ**.

#### **15. СРОК ЗА ИЗПЪЛНЕНИЕ**

15.1. Когато по обективни причини от производствен или друг характер, произтичащи от естеството и спецификата на основния предмет на дейност на **ВЪЗЛОЖИТЕЛЯ**, той не е в състояние да осигури условия за изпълнение на предмета на основния договор, изпълнението спира до отпадане на съответните причини за това, като **ВЪЗЛОЖИТЕЛЯТ** може да удължи срока на договора с периода на забавата.

#### **16. НЕУСТОЙКИ**

16.1. В случай на неспазване на сроковете по раздел 3 от основния договор **ИЗПЪЛНИТЕЛЯТ** дължи неустойка в размер на 0.5% (половин) върху стойността на дължимото плащане, но не повече от 10% (десет) от стойността на дължимото плащане.

16.2. В случай на забавено плащане по раздел 2 от основния договор **ВЪЗЛОЖИТЕЛЯТ** заплаща неустойка в размер на 0.5% (половин) върху стойността на забавеното плащане за всеки ден закъснение, но не повече от 10% (десет) от стойността на дължимото плащане.

16.3. При виновно неизпълнение на задълженията по договора, с изключение на случаите по т.16.1. и 16.2, неправната страна дължи на изправната неустойка в размер на 10% (десет) върху стойността на договора.

16.4. За действително претърпени вреди в размер по-голям от размера на уговорените неустойки, заинтересованата страна може да търси обезщетение в пълен размер по общия гражданскоправен ред.

#### **17. ПРЕКРАТЯВАНЕ И РАЗВАЛЯНЕ НА ДОГОВОРА**

17.1. Двете страни имат право да прекратят договора по взаимно съгласие изразено в двустранен документ.

17.2. Всяка от страните може да поиска прекратяване на договора с 30 (тридесет) дневно писмено предизвестие, отправено до другата страна. Страните оформят отношенията си с двустранен протокол.

17.3. Договорът може да бъде прекратен по искане на всяка от двете страни при настъпване на обстоятелства по Раздел 18 от общите условия на договора. В този случай страните подписват двустранен протокол за оформяне на отношенията между тях.

17.4. Договорът може да бъде развален чрез 15 (петнадесет) дневно писмено предизвестие от изправната страна до неправната в случай на неизпълнение на поетите с договора задължения.

17.5. **ИЗПЪЛНИТЕЛЯТ** може да развали договора и да поиска заплащане на фактическите направени разходи, а така също и неустойка по т.16.2., но не повече от сумата определена в Раздел 2 на Основния договор, когато **ВЪЗЛОЖИТЕЛЯТ** забави плащането на дължимите суми, повече от 30 (тридесет) дни.

17.6. При отказ за издаване на протокол за проверка на документите от Дирекция "Б и К" двете страни не си дължат обезщетения и неустойки и договора се прекратява.

## **18. НЕПРЕОДОЛИМА СИЛА**

18.1. В случай, че някоя от страните не може да изпълни задълженията си по този договор поради непредвидено или непредотвратимо събитие от извънреден характер възникнало след сключване на договора, което препятства неговото изпълнение, тя е длъжна в 3-дневен срок писмено да уведоми другата страна за това. Това събитие следва да бъде потвърдено от БТПП, в противен случай страната не може да се позове на непреодолима сила.

18.2. Докато трае непреодолимата сила, изпълнението на задълженията и свързаните с тях насрещни задължения се спира и срокът на договора се удължава с времето, през което е била налице непреодолимата сила.

18.3. Когато непреодолимата сила продължи повече от 30 (тридесет) дни, всяка от страните може да поиска договорът да бъде прекратен.

## **19. РЕД ЗА РЕШАВАНЕ НА СПОРОВЕТЕ**

19.1. Всички спорни въпроси, произлизащи от настоящия договор или при изпълнението му, ще се решават чрез преговори между двете страни. В случай, че спорните въпроси не могат да бъдат решени чрез преговори, същите ще бъдат решавани съгласно Българското законодателство (ЗОП, ЗЗД, ТЗ, ГПК и др.)

19.2. В случай на спор между страните при тълкуването на настоящия договор, трябва да се спазва следния ред на приоритет на документите:

- Договорът, подписан от страните;
- Общи условия на договора;
- Техническа оферта на **ИЗПЪЛНИТЕЛЯ**
- Техническо задание /техническа спецификация на **ВЪЗЛОЖИТЕЛЯ**;
- Предлагана цена;

## **20. ОТГОВОРНО ЛИЦЕ ОТ СТРАНА НА ВЪЗЛОЖИТЕЛЯ**

20.1. **ВЪЗЛОЖИТЕЛЯТ** е длъжен да определи отговорно лице по изпълнението на договора. Отговорното лице представя **ВЪЗЛОЖИТЕЛЯ** и организира работата по договора от страна на **ВЪЗЛОЖИТЕЛЯ**.

20.2. **ВЪЗЛОЖИТЕЛЯТ** има право да смени отговорното лице по всяко време на изпълнение на договора. **ИЗПЪЛНИТЕЛЯТ** се уведомява писмено за предприетата промяна.

## **21. ОТГОВОРНО ЛИЦЕ ОТ СТРАНА НА ИЗПЪЛНИТЕЛЯ**

21.1. **ИЗПЪЛНИТЕЛЯТ** е длъжен да определи отговорно лице по изпълнението на договора. Отговорното лице представя **ИЗПЪЛНИТЕЛЯТ** и организира работата по договора от страна на **ИЗПЪЛНИТЕЛЯТ**.

21.2. **ИЗПЪЛНИТЕЛЯТ** има право да смени отговорното лице по всяко време на изпълнение на договора. **ВЪЗЛОЖИТЕЛЯТ** се уведомява писмено за предприетата промяна.

## **22. КОМУНИКАЦИЯ МЕЖДУ СТРАНИТЕ**

22.1. Комуникацията между страните се води само между определените отговорни лица. Когато дадено съобщение трябва да достигне до друго лице, участващо в изпълнението от страна на **ВЪЗЛОЖИТЕЛЯ** или от страна на **ИЗПЪЛНИТЕЛЯ**, това се осъществява чрез отговорните лица по договора.

22.2. Всички съобщения, предизвестия и нареждания, свързани с изпълнението на договора и разменяни между **ВЪЗЛОЖИТЕЛЯ** и **ИЗПЪЛНИТЕЛЯ** са валидни, когато са изпратени в писмена форма – лично, по пощата (с обратна разписка), телефакс на адреса на съответната страна или предадени чрез куриер, срещу подпис на приемащата страна.

22.3. Валидните адреси и факс номера на страните се посочват в договора. В случай, че това не е посочено в договора, за валидни адрес и факс номер на **ВЪЗЛОЖИТЕЛЯ** се считат, посочените в документацията за участие в процедурата за възлагане на обществена поръчка, а на **ИЗПЪЛНИТЕЛЯ** – посочените в неговата оферта.

22.4. Между страните се допуска неформална комуникация с оглед улесняване на работата като телефонен разговор, електронно съобщение и други подобни форми. Неформалната комуникация няма юридическа стойност и не се счита за официално приета, ако не е в писмената форма, определена по горе.

22.5. Комуникацията с чуждестранни **ИЗПЪЛНИТЕЛИ** се осъществява на български език. Осигуряването на превод на документите на български език е за сметка на **ИЗПЪЛНИТЕЛЯ**.

22.6. **ВЪЗЛОЖИТЕЛЯТ** по всяко време от изпълнение на договора при провеждане на официални и неофициални разговори и при работни срещи има право да изисква преводач от чуждия език на български, ако счете за необходимо, при това **ВЪЗЛОЖИТЕЛЯТ** не е длъжен да заплаща допълнително за тези си искания.

22.7. Всяка от страните има право да изиска първоначална среща при стартиране на договора с цел уточняване на изискванията към изпълнение на договора, целите на **ВЪЗЛОЖИТЕЛЯ**, критериите за оценка на изпълнението на договора и планиране, изпълнение и производство, които трябва да извърши **ИЗПЪЛНИТЕЛЯ**.

22.8. Когато в хода на изпълнение на работата по договора възникнат обстоятелства, изискващи съставянето на двустранно подписан констативен протокол, заинтересованата страна отправя до другата мотивирана покана с обозначено място, дата и час на срещата. Уведомената страна е длъжна да отговори в три дневен срок след уведомяването (за дата на уведомяването се счита датата на входящия номер).

### 23. ЕЗИК НА ДОГОВОРА

23.1. Договорът с местни **ИЗПЪЛНИТЕЛИ** се съставя и подписва на български език в 2 еднообразни екземпляра.

23.2. С чуждестранни изпълнители, договора се подписва на български език и на друг език, ако това е упоменато в договора, по два еднообразни екземпляра на всеки от езиците. При противоречие на текстовете на различните езици, валиден е българският текст, освен ако не е определено друго в договора.

### 24. ПРОМЕНИ В ДОГОВОРА

24.1. Съгласно чл. 43, ал. 1 от ЗОП Страните по договор за обществена поръчка не могат да го променят или допълват.

#### ИЗПЪЛНИТЕЛ:

.....  
гр.....  
ул. ....  
тел/факс: .....  
ИН .....  
ИН по ЗДДС .....

#### ИЗПЪЛНИТЕЛ:

.....  
/...../

#### ВЪЗЛОЖИТЕЛ:

"АЕЦ Козлодуй" ЕАД  
3321 Козлодуй  
БЪЛГАРИЯ  
тел/факс: 0973/73530; 0973/76027  
ИН 106513772  
ИН по ЗДДС BG 106513772

#### ВЪЗЛОЖИТЕЛ:

ИЗПЪЛНИТЕЛЕН ДИРЕКТОР  
/...../

**ДЕКЛАРАЦИЯ**

за подаване на оферта

от Кандидат за участие в процедура на договаряне с обявление  
с обект: **“Подмяна на щитове за постоянен ток в ОРУ”**

Долуподписаният /-ната/ \_\_\_\_\_  
с ЕГН \_\_\_\_\_, притежаващ лична карта № \_\_\_\_\_, издадена на \_\_\_\_\_  
от МВР, гр. \_\_\_\_\_, адрес: \_\_\_\_\_,  
представляващ \_\_\_\_\_ в качеството си на \_\_\_\_\_  
\_\_\_\_\_ със седалище \_\_\_\_\_ и адрес  
на управление: \_\_\_\_\_, тел./факс: \_\_\_\_\_,  
вписано в търговския регистър при \_\_\_\_\_ съд по ф.д. № \_\_\_\_\_ / \_\_\_\_\_ г.  
ИН \_\_\_\_\_, ИН по ЗДДС \_\_\_\_\_

**ДЕКЛАРИРАМ, ЧЕ:**

1. В случай, че бъдем одобрени в предварителния подбор и бъдем поканени за участие в договарянето, ние ще представим първоначална оферта и ще се явим на определените от “АЕЦ Козлодуй” ЕАД място, дата и час за провеждането им.

2. За подготовка и представяне на оферта, съгласно изискванията на документацията, за нас са необходими ..... календарни дни след получаване на писмена покана за представяне на оферта.

3. Ако Възложителят определи в поканата за участие срок за представяне на оферта посочения по-горе срок или по-дълъг, то ние приемаме, че сме постигнали споразумение с “АЕЦ Козлодуй” ЕАД съгласно чл.104а, ал.3 от Закона за обществените поръчки, относно срока за представяне на офертите.

4. Запознати сме със законовото право на Възложителя, в случай че не постигне споразумение за срока за представяне на оферти с всички кандидати, да определи срок за представяне на офертите, който обаче не може да бъде по-кратък от 19 дни от датата на поканата за участие.

\_\_\_\_\_ г

Декларатор: \_\_\_\_\_

## ДЕКЛАРАЦИЯ

по чл. 47, ал. 1 от ЗОП, във връзка с чл. 47, ал. 8 от ЗОП

от Кандидат в процедура на договаряне с обявление

с обект: "Подмяна на щитове за постоянен ток в ОРУ"

Долуподписаният /-ната/ \_\_\_\_\_  
с ЕГН \_\_\_\_\_, притежаващ лична карта № \_\_\_\_\_, издадена на \_\_\_\_\_  
от МВР, гр. \_\_\_\_\_, адрес: \_\_\_\_\_,  
представляващ \_\_\_\_\_ в качеството си на \_\_\_\_\_  
\_\_\_\_\_ със седалище \_\_\_\_\_ и адрес  
на управление: \_\_\_\_\_, тел./факс: \_\_\_\_\_,  
вписано в търговския регистър при \_\_\_\_\_ съд по ф.д. № \_\_\_\_\_ / \_\_\_\_\_ г.  
ИН № \_\_\_\_\_, ИН по ЗДДС № \_\_\_\_\_

## ДЕКЛАРИРАМ, ЧЕ:

1. Не съм осъден с влязла в сила присъда за:

а) престъпление против финансовата, данъчната или осигурителната система, включително изпиране на пари, по чл. 253-260 от Наказателния кодекс;

б) подкуп по чл. 301 - 307 от Наказателния кодекс;

в) участие в организирана престъпна група по чл. 321 и 321а от Наказателния кодекс;

г) престъпление против собствеността по чл. 194 - 217 от Наказателния кодекс;

д) престъпление против стопанството по чл. 219 - 252 от Наказателния кодекс;

2. Кандидатът, който представлявам:

а) Не е обявен в несъстоятелност;

б) Не се намира в производство по ликвидация или в друга подобна процедура съгласно националните закони и подзаконовни актове.

*Декларирам, че ако бъде определен за Изпълнител на обществената поръчка, до 7 календарни дни, считано от датата на получаване на Решението на Възложителя ще представя в Централно деловодство на „АЕЦ Козлодуй” ЕАД документи от съответните компетентни органи за удостоверяване на обстоятелствата по т.1 и 2 от настоящата декларация.*

Известно ми е, че при деклариране на неверни данни нося наказателна отговорност по чл.313 от НК.

\_\_\_\_\_г

Декларатор: \_\_\_\_\_

Забележка: Декларацията се подава от лицата по чл. 47, ал. 4 от ЗОП



## ДЕКЛАРАЦИЯ

по чл. 47, ал. 2 от ЗОП, във връзка с чл. 47, ал. 8 от ЗОП

от Кандидат в процедура на договаряне с обявление

с обект: **“Подмяна на щитове за постоянен ток в ОРУ”**

Долуподписаният /-ната/ \_\_\_\_\_  
с ЕГН \_\_\_\_\_, притежаващ лична карта № \_\_\_\_\_, издадена на \_\_\_\_\_  
от МВР, гр. \_\_\_\_\_, адрес: \_\_\_\_\_,  
представляващ \_\_\_\_\_ в качеството си на \_\_\_\_\_  
\_\_\_\_\_ със седалище \_\_\_\_\_ и адрес  
на управление: \_\_\_\_\_, тел./факс: \_\_\_\_\_,  
вписано в търговския регистър при \_\_\_\_\_ съд по ф.д. № \_\_\_\_\_ / \_\_\_\_\_ г.  
ИН № \_\_\_\_\_, ИН по ЗДДС № \_\_\_\_\_

### ДЕКЛАРИРАМ, ЧЕ:

1. Не съм лишен от правото да упражнявам определена професия или дейност;
2. Представяваното от мен юридическо лице
  - не е в открито производство по несъстоятелност, и не е сключено извънсъдебно споразумение с кредиторите по смисъла на чл. 740 от Търговския закон;
  - няма парични задължения към държавата или към община по смисъла на чл. 162, ал. 2 от Данъчно-осигурителния процесуален кодекс, установени с влязъл в сила акт на компетентен орган, освен ако е допуснато разсрочване или отсрочване на задълженията, или парични задължения, свързани с плащането на вноски за социалното осигуряване или на данъци съгласно правните норми на държавата, в която кандидатът или участникът е установен.

***Декларирам, че ако бъде определен за Изпълнител на обществената поръчка, до 7 календарни дни, считано от датата на получаване на Решението на Възложителя ще представя в Централно деловодство на „АЕЦ Козлодуй” ЕАД документи от съответните компетентни органи за удостоверяване на обстоятелствата по т.1 и 2 от настоящата декларация.***

Известно ми е, че при деклариране на неверни данни нося наказателна отговорност по чл.313 от НК.

\_\_\_\_\_г

Декларатор: \_\_\_\_\_

Забележка: Декларацията се подава от лицата по чл. 47, ал. 4 от ЗОП

## ДЕКЛАРАЦИЯ

по чл. 47, ал. 5 от ЗОП, във връзка с чл. 47, ал. 8 от ЗОП

от Кандидат в процедура на договаряне с обявление

с обект: “Подмяна на щитове за постоянен ток в ОРУ”

Долуподписаният /-ната/ \_\_\_\_\_  
с ЕГН \_\_\_\_\_, притежаващ лична карта № \_\_\_\_\_, издадена на \_\_\_\_\_  
от МВР, гр. \_\_\_\_\_, адрес: \_\_\_\_\_,  
член на управителен/контролен орган \_\_\_\_\_ в качеството си на \_\_\_\_\_  
\_\_\_\_\_ със седалище \_\_\_\_\_  
\_\_\_\_\_ и адрес \_\_\_\_\_  
на управление: \_\_\_\_\_, тел./факс: \_\_\_\_\_,  
вписано в търговския регистър при \_\_\_\_\_ съд по ф.д. № \_\_\_\_\_ / \_\_\_\_\_ г.  
ИН № \_\_\_\_\_, ИН по ЗДДС № \_\_\_\_\_

### ДЕКЛАРИРАМ, ЧЕ:

Не съм свързано лице по смисъла на § 1, т. 1 от допълнителната разпоредба на Закона за предотвратяване и разкриване на конфликт на интереси с възложителя или със служители на ръководна длъжност в неговата организация;

Не съм сключил договор с лице по чл. 21 или 22 от Закона за предотвратяване и разкриване на конфликт на интереси.

Известно ми е, че при деклариране на неверни данни нося наказателна отговорност по чл.313 от НК.

\_\_\_\_\_ г

Декларатор: \_\_\_\_\_

Забележка: Декларацията се подава от лицата по чл. 47, ал. 4 от ЗОП

**ДЕКЛАРАЦИЯ**

по чл. 56, ал. 1, т.10 от Закона за обществените поръчки  
от Участник в процедура на договаряне с обявление с обект:

**“Подмяна на щитове за постоянен ток в ОРУ”**

Долуподписаният /-ната/ \_\_\_\_\_  
с ЕГН \_\_\_\_\_, притежаващ лична карта № \_\_\_\_\_, издадена на \_\_\_\_\_  
от МВР, гр. \_\_\_\_\_, адрес: \_\_\_\_\_,  
представляващ \_\_\_\_\_ в качеството си на \_\_\_\_\_  
\_\_\_\_\_ със седалище \_\_\_\_\_ и адрес  
на управление: \_\_\_\_\_, тел./факс: \_\_\_\_\_,  
вписано в търговския регистър при \_\_\_\_\_ съд по ф.д. № \_\_\_\_\_ / \_\_\_\_\_ г.  
ИД. № \_\_\_\_\_, ДДС № \_\_\_\_\_

**ДЕКЛАРИРАМ, ЧЕ:**

При определяне на предлаганата от нас цена е спазено изискването за минимална цена на труда, определена съгласно §1, т.12 от Допълнителната разпоредба на Закона за обществените поръчки.

Известно ми е, че при деклариране на неверни данни нося наказателна отговорност по чл.313 от НК.

\_\_\_\_\_ г.

Декларатор: \_\_\_\_\_

До: (Наименование на Възложителя)

**ИНФОРМАЦИОНЕН ЛИСТ ЗА КАНДИДАТА**

<b>Наименование на Кандидата:</b>	<i>Посочете точното наименование на дружеството, според съдебната регистрация</i>
<b>Седалище по регистрация:</b>	<i>Посочете държавата и адрес на седалището на кандидата</i>
<b>Точен адрес за кореспонденция</b>	<i>Посочете улица, град, пощенски код, държава</i>
<b>Лице за контакти</b>	<i>Посочете име, фамилия и длъжност</i>
<b>Телефонен номер</b>	<i>Посочете код на населеното място и телефонен номер</i>
<b>Факс номер</b>	<i>Посочете код на населеното място и номер на факс</i>
<b>Електронен адрес</b>	
<b>Интернет адрес</b>	
<b>Правен статус</b>	<i>Посочете търговското дружество или обединения или друга правна форма, дата на учредяване или номера и датата на вписване и къде</i>
<b>ИН по ЗДДС № и държава на данъчна регистрация съгласно данъчната декларация</b>	<i>Посочете номер по ЗДДС и наименованието на държавата, например: България.....</i>
<b>ИН/ЕИК</b>	
<b>Банкови реквизити</b>	<i>Банка: IBAN: BIC:</i>
<b>Обект на поръчката</b>	<i>Посочете наименование на поръчката (трябва да съвпада с наименованието, дадено от Възложителя)</i>
<b>Номер на поръчката</b>	<i>Посочете номер на поръчката от Регистъра за обществени поръчки</i>
<b>Дата на изготвяне на заявлението/офертата</b>	<i>Посочете дата: дата, месец, година; Напр. 21 април 2009г.</i>

**ПОДПИС и ПЕЧАТ:**

\_\_\_\_\_ (име и Фамилия)

\_\_\_\_\_ (дата)

\_\_\_\_\_ (длъжност на управляващия/представяващия кандидата)

\_\_\_\_\_ (наименование на кандидата)

**БАНКОВА ГАРАНЦИЯ  
ЗА ИЗПЪЛНЕНИЕ НА ДОГОВОР**

До  
“ ” ЕАД  
гр.

Известени сме, че нашият Клиент, \_\_\_\_\_ [наименование и адрес на кандидата], наричан за краткост по-долу ИЗПЪЛНИТЕЛ, с Ваше Решение № \_\_\_\_\_ / \_\_\_\_\_ г. [посочва се № и дата на Решението за класиране] е класиран на първо място в процедурата за възлагане на обществена поръчка с обект: \_\_\_\_\_ [описва се обекта и съответната обособена позиция, ако има такава], с което е определен за ИЗПЪЛНИТЕЛ на посочената обществена поръчка.

Също така, сме информирани, че в съответствие с условията на процедурата и разпоредбите на Закона на обществените поръчки, при подписването на Договора за възлагането на обществената поръчка, ИЗПЪЛНИТЕЛЯТ следва на Вас, в качеството Ви на Възложител на горепосочената поръчка, да представи банкова гаранция за добро изпълнение открита във Ваша полза, за сумата в размер на \_\_\_\_\_ % [посочва се размера от обявлението за участие] от общата стойност на поръчката, а именно \_\_\_\_\_ (словом: \_\_\_\_\_) [посочва се цифром и словом стойността и валутата на гаранцията], за да гарантира предстоящото изпълнение на задължения си, в съответствие с договорените условия.

Като се има предвид гореспоменатото, ние \_\_\_\_\_ [Банка], с настоящето поемаме неотменимо и безусловно задължение да Ви заплатим всяка сума, предявена от Вас, но общия размер на които не надвишават \_\_\_\_\_ (словом: \_\_\_\_\_) [посочва се цифром и словом стойността и валутата на гаранцията], в срок до 3 (три) работни дни след получаването на първо Ваше писмено поискване, съдържащо Вашата декларация, че ИЗПЪЛНИТЕЛЯТ не е изпълнил някое от договорните си задължения.

Вашето искане за усвояване на суми по тази гаранция е приемливо и ако бъде изпратено до нас в пълен текст чрез надлежно кодиран телекс/телеграф от обслужващата Ви банка, потвърждаващ че Вашето оригинално искане е било изпратено до нас чрез препоръчана поща и че подписите на същото правно обвързват Вашата страна. Вашето искане ще се счита за отправено след постъпване или на Вашата писмена молба за плащане, или по телекс, или по телеграф на посочения по-горе адрес.

Тази гаранция влиза в сила, от момента на нейното издаване.

Отговорността ни по тази гаранция ще изтече на \_\_\_\_\_ [посочва се дата и час на валидност на гаранцията съобразени с договорените условия], до която дата каквото и да е иск по нея трябва да бъде получен от нас. След тази дата гаранцията автоматично става невалидна, независимо дали това писмо-гаранция ни е изпратено обратно или не.

Гаранцията трябва да ни бъде изпратена обратно веднага след като вече не е необходима или нейната валидност е изтекла, което от двете събития настъпи по-рано.

Гаранцията е лично за Вас и не може да бъде прехвърляна.

Подпис и печат,  
(БАНКА)

## БАНКОВА ГАРАНЦИЯ ЗА УЧАСТИЕ В ПРОЦЕДУРА

До  
“.....” ЕАД  
гр. ....

Известени сме, че нашият Клиент, \_\_\_\_\_ [наименование и адрес на кандидата], наричан за краткост по-долу КАНДИДАТ/УЧАСТНИК, ще участва в откритата с Ваше Решение № \_\_\_\_\_ / \_\_\_\_\_ г. [посочва се № и дата на Решението за откриването на процедурата] процедура за възлагане на обществена поръчка с обект: \_\_\_\_\_ [описва се обекта и съответната обособена позиция, както и идентификационния номер, ако има такива].

Също така, сме информирани, че в съответствие с условията на процедурата и разпоредбите на Закона на обществените поръчки, КАНДИДАТА/УЧАСТНИКА трябва да представи в офертата си банкова гаранция за участие в процедурата, открита във Ваша полза, за сумата в размер на \_\_\_\_\_ (словом: \_\_\_\_\_) [посочва се цифром и словом стойността и валутата на гаранцията съгласно обявлението по процедурата].

Като се има предвид гореспоменатото, ние \_\_\_\_\_ [наименование и адрес на Банката], с настоящето поемаме неотменимо и безусловно задължение да заплатим по посочената от Вас банкова сметка, сумата от \_\_\_\_\_ (словом: \_\_\_\_\_) [посочва се цифром и словом стойността и валутата на гаранцията], в срок до 3 (три) работни дни след получаване на първо Ваше писмено искане, съдържащо Вашата декларация, че КАНДИДАТЪТ/УЧАСТНИКЪТ е извършил едно от следните действия:

- а) оттегли заявлението си след изтичане на срока за получаване на заявления или оттегли офертата си след изтичането на срока за получаване на офертите;
- б) е определен за изпълнител, но не изпълни задължението си да сключи договор за обществената поръчка;

Вашето искане за усвояване на суми по тази гаранция е приемливо и ако бъде изпратено до нас в пълен текст чрез надлежно кодиран телекс/телеграф от обслужващата Ви банка, потвърждаващ че Вашето оригинално искане е било изпратено до нас чрез препоръчана поща и че подписите на същото правно обвързват Вашата страна. Вашето искане ще се счита за отправено след постъпване или на Вашата писмена молба за плащане, или по телекс, или по телеграф на посочения по-горе адрес.

Тази гаранция влиза в сила, от \_\_\_\_\_ часа на \_\_\_\_\_ г. [посочва се датата и часа на крайния срок за представяне на офертите].

Отговорността ни по тази гаранция ще изтече в \_\_\_\_\_ часа на \_\_\_\_\_ г. [посочва се дата и час съобразени с валидността на офертата на Кандидата/Участника], до която дата какъвто и да е иск по нея трябва да бъде получен от нас. След тази дата гаранцията автоматично става невалидна, независимо дали това писмо-гаранция ни е изпратено обратно или не.

Гаранцията трябва да ни бъде изпратена обратно веднага след като вече не е необходима или нейната валидност е изтекла, което от двете събития настъпи по-рано.

Гаранцията е лично за Вас и не може да бъде прехвърляна.

Подпис и печат,  
(БАНКА)