

До: АЕЦ Козлодуй ЕАД
На вниманието на г-н Станислав Димитров
e-mail: commercial@npp.bg

Относно: покана за пазарна консултация 53503

Уважаеми г-н Димитров,

Във връзка с покана за пазарна консултация 53503 от Ваша страна, имаме удоволствието да предложим на вниманието Ви нашата

О Ф Е Р Т А



Машина тип:	Телескопичен товарач
Производител:	MANITOU
Модел:	MT 733 Easy
Производство:	Фабрично нов

Описание	Цена в EUR без ДДС
<u>Телехендлер MANITOU, модел MT 733 Easy</u>	
Двигател Deutz TD 3.6 L 55.4 kW / 75 HP	
Оперативно тегло 7 145 kg	
Максимална товароподемност 3 300 kg	
Височина на повдигане 6 900 mm	
Максимален досег 3 900 mm	
Радиус на завой 3 800 mm	
Максимална скорост 25 km/h	
Палетни вилици	
Климатик	
Предпазна решетка на предното стъкло	
Управление на работните функции с многофункционален джойстик	
Гуми 400/80-24	
<u>Ниво на оборудване Comfort:</u>	
Чистачка на покрива и страничното стъкло	
Слънцезащитна щора на предно стъкло и покрив	
Постелка на целия под	
Централен осветителен плафон	
Отделение за документи	
Допълнителна хидравлична линия	
Настройване на волана по височина и дълбочина	
Подготовка за радио	
	83 000.00
Кофа за инертни материали 1 м³	2 000.00

* Приложение: Техническа спецификация

Търговски условия:

- ✓ Цени: В EUR, без начислен ДДС
- ✓ Условия на плащане: По договаряне
- ✓ Начин на плащане: По банков път
- ✓ Условия на доставка: Франко склад на Евромаркет в гр. София
- ✓ Производител: MANITOU - Франция
- ✓ Срок на доставка: **Налична на склад**
- ✓ Стандартна гаранция: **24 месеца или 2000 моточаса, + 12 месеца частична гаранция със самоучастие 250 евро.**
- ✓ Сервиз: Осигурен гаранционен и следгаранционен сервиз
- ✓ Валидност: **До изчерпване на наличната машина**

С уважение,
ЕВРОМАРКЕТ КЪНСТРАКШЪН ЕАД
Никола Люцканов
Продуктов мениджър – Manitou, Potain , Grove, Unic
0886 600 809

Техническа спецификация

Телехендлер с висока проходимост MANITOU, модел MT 733 Easy

Технически характеристики:

- Капацитет на повдигане с вилници на 500 mm от бързосменната плоча: 3 300 kg
- Височина на повдигане: 6 900 mm
- Максимален досег напред 3 900 mm
- Сила на рязане с кофа: 5 770 daN
- Времетраене:
 - Издигане 8.3 s
 - Сваляне 6.0 s
 - Разтягане на телескопа 7.3 s
 - Събиране на телескопа 4.5 s
 - Загребване 3.4 s
 - Изсипване 2.8 s

Гуми:

400/80-24

Спирачки:

мултидискови в маслена баня, на четирите колела, вградени в мостовете

Двигател:



DEUTZ STAGE 5/ TIER 4 FINAL

TD 3.6 L, 3 621 cm³, четирицилиндров

- Макс. мощност: 55.4 KW / 75 HP при 2200 min⁻¹
- Макс. въртящ момент 340 Nm / 1600 min⁻¹
- Директно впръскване на горивото
- Водно охлаждане
- Теглителна сила 8 360 daN
- **Без Adblue система**

Трансмисия:

- с хидротрансформатор (хидродинамична), електрохидравлично превключване за посоката на движение 4 предни / 4 задни, скорости
- скорост на движение 25 km/h

Управление

- Всички движения в един джойстик



Хидравлична система:

- Главна помпа:
- Капацитет:
- Приоритетен клапан, ориентиран към управлението и спирачките
- Тегло без товар (с вилици)

зъбна
260 bar / 92.7 l/min

6 700 kg

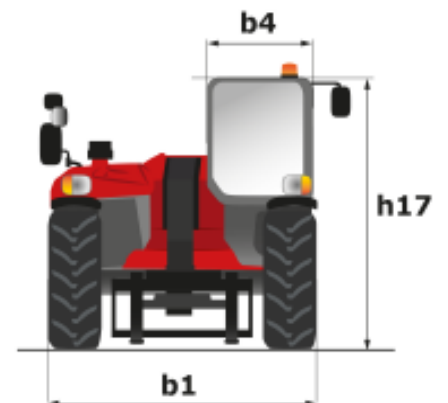
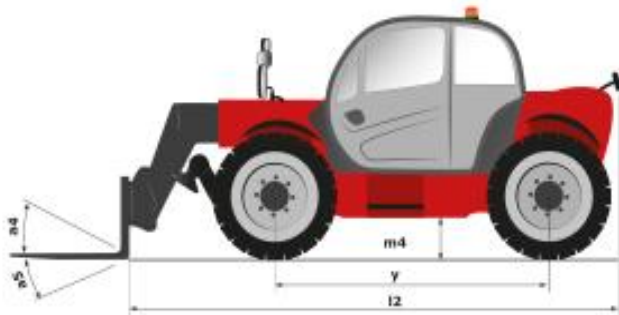

l2 - Overall length of fork carriage	4.74 m
b1 - Overall width	2.33 m
h17 - Overall height	2.30 m
y - Wheelbase	2.81 m
m4 - Ground clearance	0.45 m
b4 - Overall cab width	0.89 m
Wa1 - Frame outer turning radius	3.80 m
Unladen weight (with forks)	6700 kg



Товародиаграма при работа с вилници:

