



АГЕНЦИЯ ПО ОБЩЕСТВЕНИ ПОРЪЧКИ

1000 София, ул. "Лега" 4

e-mail: aop@aop.bg

интернет адрес: <http://www.aop.bg>

ОБЯВА

за обществена поръчка на стойност по чл. 20, ал. 3 от ЗОП

Номер на обявата: ЗОП-О- 339/14.06.2018г.

Възложител: АЕЦ Козлодуй ЕАД

Поделение

Партида в регистъра на обществените поръчки: 00353

Адрес: гр. Козлодуй, Площадка АЕЦ Козлодуй

Лице за контакт *Стела Григорова – Специалист ОП*

Телефон: 0973 76510

E-mail: SVGrigorova@npp.bg

Достъпът до документацията за поръчката е ограничен: Да Не

Допълнителна информация може да бъде получена от:

Горепосоченото/ите място/места за контакт

Друг адрес: *(моля, посочете друг адрес)*

Приемане на документи и оферти по електронен път: Да Не

Обект на поръчката:

Строителство

Доставки

Услуги

Предмет на поръчката: Аварийен ремонт на хидроизолация на покрив сграда ЕКЗ-ДГС и направа холкери на фасади на МЗ БПС 2,3 и АПС

Кратко описание: Предметът включва ремонт на компрометирани участъци по покривна хидроизолация и направа на нова хидроизолация на покрив сграда ЕКЗ-ДГС, както и направа на холкер, нова замазка, полагане армиран бетон със съответните наклони за отвеждане на дъждовни води, запечатване фуги на термопанели и бетонна пътека северна и южна фасади на МЗ-2, и полагане на хидроизолация за предотвратяване просмукването на вода през северната стена на машинна зала БПС 2,3 и АПС.

Обемът и вида дейности, както и изискванията към изпълнението им са подробно описани в количествено-стойностната сметка и Техническо задание №18.БПС.ТЗ.08.

Място на извършване: *АЕЦ Козлодуй*

Обща прогнозна стойност на поръчката (в лв., без ДДС): 60 000,00 лв.

Обособени позиции (когато е приложимо): Да Не

Номер на обособената позиция: []

Наименование: [.....]

Прогнозна стойност (в лв., без ДДС): []

Забележка: Използвайте този раздел толкова пъти, колкото са обособените позиции.

Условия, на които трябва да отговарят участниците (когато е приложимо):

в т.ч.:

Изисквания за личното състояние:

За участниците не трябва да са налице обстоятелствата по чл. 54, ал.1, т. 1-5 и 7 от ЗОП

Правоспособност за упражняване на професионална дейност:

Участниците трябва да са вписани в ЦПРС за строежи III група, III категория.

Икономическо и финансово състояние:

Няма изисквания.

Технически и професионални способности:

1. Участниците трябва да са изпълнявали строителство, идентично или сходно (под сходно да се разбира изпълнение на бетонни настилки, хидроизолационни, електроинсталационни и зидаро-мазачески дейности) с предмета на поръчката за последните 5 години от датата на подаване на офертата.

2. Участниците трябва да разполагат с персонал и/или ръководен състав с определена професионална компетентност за изпълнението на поръчката, както следва:

- персонал, притежаващ 4 (5) квалификационна група съгласно "Правилник за безопасност и здраве при работа в електрически уредби на електрически и топлофикационни централи и по електрически мрежи" и 5 квалификационна група съгласно "Правилник за безопасност при работа в неелектрически уредби на електрически и топлофикационни централи и по топлопреносни мрежи и хидротехнически съоръжения";

- заварчици, участващи в направата и монтажа на метални конструкции, притежаващи документ за придобита правоспособност по заваряване, съгласно Наредба № 7 от 11.10.2002 г. за ръчно електродъгово заваряване с обмазан електрод (процес 111 по ISO 9606 и БДС EN 287-1 или еквивалентни).

3. Участниците да разполагат с инструменти, съоръжения и техническо оборудване, необходими за изпълнение на поръчката.

4. Участниците трябва да прилагат сертифицирана система за управление на качеството, в съответствие с БДС EN ISO 9001 или еквивалент, с обхват покриващ дейностите по Техническото задание.

Информация относно запазени поръчки (когато е приложимо):

Поръчката е запазена за специализирани предприятия или кооперации на хора с увреждания или за лица, чиято основна цел е социалното интегриране на хора с увреждания или на хора в неравностойно положение

Изпълнението на поръчката е ограничено в рамките на програми за създаване на защитени работни места

Критерий за възлагане:

Оптимално съотношение качество/цена въз основа на:

Цена и качествени показатели

Разходи и качествени показатели

Ниво на разходите

Най-ниска цена

Показатели за оценка: (моля, повторете, колкото пъти е необходимо)

Име: [.....]

Тежест: []

Срок за получаване на офертите:

Дата: 02.07.2018

Час: 16:00

Срок на валидност на офертите:

Дата: 02.10.2018

Час: 16:00

Дата и час на отваряне на офертите:

Дата: 04.07.2018

Час: 10:00

Място на отваряне на офертите: АЕЦ Козлодуй, Управление Търговско

Информация относно средства от Европейския съюз:

Обществената поръчка е във връзка с проект и/или програма, финансиран/а със средства от

европейските фондове и програми: Да Не

Идентификация на проекта, когато е приложимо: [.....]

Друга информация (когато е приложимо):

I. Приложение към обявата са:

1) Техническо задание №18.БПС.ТЗ.08, съдържащо техническа спецификация, съгласно Закона за обществени поръчки;

2) Образци на документи, както следва:

- Оферта

- Декларация по чл.97, ал.5 от Правилник за прилагане на Закона за обществените поръчки (ППЗОП) (за обстоятелствата по чл.54, ал. 1, т.1, 2 и 7 от ЗОП)

- Декларация по чл.97, ал.5 от ППЗОП (за обстоятелствата по чл.54, ал. 1, т.3-5 от Закона за обществените поръчки (ЗОП)

- Декларация по чл.66, ал.1 от ЗОП

- Декларация по чл.39, ал.3, т.1, б. "в", "г" и "д" от ППЗОП

- Декларация за съответствие с условията за участие

- Информационен лист

- Количествено-стойностна сметка, рекапитулация и основни показатели за

ценообразуване

- 3) Указания към участниците;
- 4) Проект на договор.

II. При изпълнение на строително-монтажни работи минималните гаранционни срокове за изпълнението им да не са по-малки от изискванията на Наредба № 2 от 31.07.2003г. за въвеждане в експлоатация на строежите в Република България и минимални гаранционни срокове за изпълнени строителни и монтажни работи, съоръжения и строителни обекти.

III. Срок за изпълнение на СМР е до 60 календарни дни, след подписване на протокол за даване фронт за работа – АКТ-образец 2 по Наредба №3 от 31.07.2003 г.

IV. При отваряне на офертите и обявяването на ценовите предложения могат да присъстват представители на участниците. Прогнозната стойност на предвидените СМР е с включени 10% непредвидени разходи. Посочването на друг процент непредвидени разходи ще бъде основание за отстраняване на съответната оферта.

V. Участник ще бъде отстраняван от обществената поръчка, ако при поискано удължаване на валидността на офертата от страна на Възложителя, същото не бъде направено.

VI. Навсякъде в настоящата обява, указанията за подготовка на офертата, образца на оферта за участие в обществената поръчка и декларацията за съответствие с условията за участие, където е посочен стандарт да се чете "или еквивалентно/и".

Дата на настоящата обява

Дата: 14.06.2018 г.

Възложител

Трите имена: Цанко Венцеславов Бачийски

Длъжност: Заместник Изпълнителен Директор



Блок: УТВЪРЖДАВАМ,

Система:

ЗАМ. ИЗПЪЛНИТЕЛЕН ДИРЕКТОР:

Подразделение: У-е Е, цех БПС

16 05 2018г.

ЦАНКО БАЧИЙСКИ



СЪГЛАСУВАЛИ,

ДИРЕКТОР БиК:.....

.....*Emilia Eder*..... Емилия Едрев

ДИРЕКТОР П:

.....*Yanko Yanchev*..... Янчо Янков

ТЕХНИЧЕСКО ЗАДАНИЕ

за Строителство

№ 18.БПС.ТЗ.08

ТЕМА: Авариен ремонт на хидроизолация на покрив сграда ЕКЗ-ДГС и направа холкери на фасади на МЗ БПС 2,3 и АПС ”

Настоящото техническо задание съдържа техническа спецификация съгласно Закона за обществените поръчки

1. Предмет на дейността:

1.1. Ремонт на компрометирани участъци по покривна хидроизолация и направа на нова хидроизолация на покрив сграда ЕКЗ-ДГС, както и направа на холкер, нова замазка, полагане армиран бетон със съответните наклони за отвеждане на дъждовни води, запечатване фуги на термопанели и бетонна пътека северна и южна фасади на МЗ-2, и полагане на хидроизолация за предотвратяване просмукването на вода през северната стена на машина зала БПС 2,3 и АПС.

2. Обем на извършваните строителни и монтажни работи

2.1. Подробно описание на видовете СМР, необходими за реализиране на настоящото ТЗ – съгласно Приложение №1 - Количествено-стойностна сметка за обект “Авариен ремонт на хидроизолация на покрив сграда ЕКЗ-ДГС и направа холкери на фасади на МЗ БПС 2,3 и АПС ”

2.2. Последователност за реализиране на “Аварийен ремонт на хидроизолация на покрив сграда ЕКЗ-ДГС и направа холкери на фасади на МЗ БПС 2,3 и АПС ”

2.2.1. Подготвителни дейности:

Доставка от страна на Изпълнителя на необходимите материали, съгласно Приложение 1, включително преминаване на общ входящ контрол в изпълнение на “Инструкция по качеството за провеждане на входящ контрол на доставените суровини, материали и комплектуващи изделия в "АЕЦ Козлодуй" ЕАД, идент. № ДОД.КД.ИК.112/”.

2.2.2 Реализиране на “Аварийен ремонт на хидроизолация на покрив сграда ЕКЗ-ДГС и направа холкери на фасади на МЗ БПС 2,3 и АПС ”

Подобект: Направа холкери на фасади на МЗ БПС 2,3 и АПС

Северна фасада МЗ-2

Преди изпълнението на холкерът е необходимо да се изпълнят редица дейности съгласно Приложение 1 и Приложение 2, тъй като настилката около сградата е компрометирана и това би възпрепятствало изпълнението му.

а) Разбиване компрометирана замазка и направа на нова армирана цименто пясъчна замазка с добавка за подобряване свойствата и, съгласно последователността в Приложение 1 и изискванията на Приложение 2;

- **Изпълнителят е необходимо да създаде организация за полагането на цименто пясъчната замазка еднократно / не се допуска прекъсване на замазката/;**

б) Почистване и хидробластиране на дилатационна фуги;

в) Доставка и запълване на дилатационни фуги с Хиперсил 25LM или еквивалентен, включително монтаж на подложка от XPS 2см, съгласно Детайл 3, Приложение 2;

г) Механизирано, частично разбиване на компрометирана обмазка около тръбопроводи вода шахтова;

д) Изкърпване (запълване) на компрометирани участъци около тръбопроводи вода шахтова с цименто пясъчна замазка с добавена синтетична смола за подобряване на свойствата на замазката, тип "ADIPLAST" или еквивалентна;

е) Отстраняване и почистване от мобилно скеле на силикон от фуги на фасадни термопанели със препарат за почистване на силикон KNAUF или еквивалентен;

ж) Преуплътняване от мобилно скеле на фуги (връзка между подпрозоръчна пола и метална рамка и между метална рамка и термопанел) на фасадни термопанели с Хиперсил 25LM или еквивалентен;

з) Демонтаж и последващ монтаж на охранителни метални тръби за кабели, заземителна шина и метални стойки на ел. табла;

и) Почистване и хидробластиране за подготовка на основата за направа на холкер и полагане на хидроизолация;

й) Доставка и направа на холкер от weber.tec 933 или еквивалентен, съгласно Приложение 2 и инструкциите на производителя;

к) Доставка и полагане на хидроизолация от модифицирана акрилатна дисперсия, полимерни каучуци, пластификатори и добавки, цвят сив, тип Акрофлекс- течна гума, или еквивалентна, съгласно Приложение 2 и инструкциите на производителя;

л) реконструкция на два броя водостоци за отвеждане на дъждовната водата към аванкамерите на МЗ-2.

Южна фасада МЗ-2

Преди изпълнението на холкерът е необходимо да се изпълнят редица дейности съгласно Приложение 1 и Приложение 3, тъй като настилната около сградата е компрометирана и това би възпрепятствало изпълнението му.

Всички дейности и тяхната последователност, необходими за реализиране на ремонтните работи са представени в Приложение 1

Подобект: Направа хидроизолация на покрив сграда ЕКЗ-ДГС”

а) Подготовка на основата за полагане на битумна мембрана

Основата върху която се полага хидроизолационното покритие трябва да бъде гладка здрава и да не допуска разрушение или деформиране в процеса на експлоатация.

Наличие на неравности по повърхността не трябва да бъдат по големи от 3мм.

За по добра адхезия старата битумна изолация (с посипка) трябва да се почисти. Преди полагане на битумната хидро изолация да се проверят наклоните към водоприемниците, като в участъците с неправилна денivelация е необходимо да се положи по газопламъчен сподоб един пласт битумна мембрана АПП 4.5÷5кг/м² без посипка и в следствие да се изпълни частично изравняващ слой на база хидроизолационен мастик с добавен минерален пълнител.

Зоните с въздушни мехури на хидроизолацията на основата се разрязват на кръст и се прилепват отново към основата с помощта на газова горелка.

Съществуващата хидроизолация по бордовете се демонтира , като при необходимост основата се изкърпва, а съществуващия холкер се разбива с последваща направа на нов съгласно Приложение 4.

В следствие на демонтажните дейности е възможно да се компрометира и циментовата замазка за наклони, поради което е предвидено изкърпване(запълване) на засегнатите участъци с цименто пясъчна замазка 1:2 с добавена синтетична смола за подобряване на свойствата на замазката.

Предвижда се изработка доставка и монтаж на стълба за достъп до покрива на сградата, което ще осигури по-добра обслужваемост и ремонтпригодност на съоръженията монтирани на покрива на сграда ЕКЗ-ДГС.

б) Полагане на битумна мембрана

След изпълнението на по-горе описаните дейности се полага един пласт перфорирана битумна мембрана АПП за пародренажен слой /свободно полагане/ и два пласта битумна хидроизолационна мембрана на основа нетъкан полиестер текстил модифицирана с АПП /атактен полипропилен/, $4,5 \div 5 \text{ кг/м}^2$, като втория завършващ пласт е със защита от минерална посипка.

При изпълнение на хидроизолация от два пласта, вторият се отмества спрямо първия на 50 см. Застъпванията не трябва да съвпадат с тези на предишните слоеве.

В зоната на съоръженията излизащи над нивото на покривната хидроизолация се поставя изолационни усилващи парчета с минимални напречни размери 100/100 см. след залепването на битумната хидроизолацията към технологичните тръбопроводи горният край на хидроизолацията да се обработи със студено лепяща се битумно /каучукова изолационна лента ламинирана с усилено алуминиево фолио, устойчива на ултравиолетови лъчи/ ширина 20см.

2.2.3. Натоварване и извозване на строителните отпадъци.

Задължение на Изпълнителя е да предвиди и осигури транспортиране на строителните отпадъци, генерирани по време на СМР до депо подходящо за тях, удостоверявайки това с приемо-предавателен протокол.

Демонтираните ламаринени обшивки от покрива на сграда ЕКЗ-ДГС се пренасят/транспортират до площадка за временно съхранение на метални отпадъци, намираща се на територията на цех БПС. Възложителят осигурява тяхното предаване за рециклиране.

3. Организация на работата

3.1 Инвеститор

За инвеститорски функции по приемане и контрол на работата се определя длъжностно лице от цех БПС.

3.2. План за изпълнение на строителните и монтажни работи:

3.2.1. Срок за изпълнение на СМР до **60 календарни дни**, след подписване на протокол за даване фронт за работа – АКТ-образец 2 по Наредба №3 от 31.07.2003г.

3.2.2. Изпълнителят да предостави план график за работата си, като в него се включват всички дейности и срокове за изпълнението им.

План графикът подлежи на съгласуване от страна на “АЕЦ Козлодуй” ЕАД.

3.2.3. Осигуряване от страна на Възложителя на място за временно разполагане на мобилни помещения за материали и оборудване, собственост на Изпълнителя.

3.2.4. Освобождаване на работната площадка от оборудване складирано около нея, преди даване фронт за работа от страна на Възложителя.

3.3. Условия и дейности, които трябва да се изпълнят от “АЕЦ Козлодуй” ЕАД:

- спазване условията за достъп на персонала на ВО, съгласно “Инструкция по качество. Работа на външни организации при сключен договор” с иден. № ДБК.КД.ИН.028;

- издаване на наряд за допускане до работа;

- не се предвижда “АЕЦ Козлодуй” ЕАД, да предоставя инструменти и приспособления на Изпълнителя;

- споразумение за безопасност и охрана на труда и поддържане на експлоатационен ред;

- освобождаване на работната площадка от оборудване складирано около нея, преди даване фронт за работа.

3.4. Условия и дейности, които трябва да се изпълнят от Изпълнителя:

3.4.1. Изпълнителят трябва да разполага с персонал, притежаващ необходимата квалификация за изпълнение на възлаганите дейности, съгласно т.5.5. от техническото задание.

3.4.2. Изпълнителят е длъжен да съставя и съгласува с Възложителя всички протоколи, актове, бланки и други, свързани с работите.

3.4.3. Изпълнителят да предоставя декларации/сертификати за съответствие (декларация за експлоатационни показатели) и декларации/сертификати за произход на вложените изделия, материали и консумативи, изискващи се от съответните наредби за съществени изисквания.

3.4.4. Изпълнителят да представи за съгласуване от Възложителя, Технология за полагане на хидроизолационните покрития, и цименто пясъчна замазка. Технологията да съдържа изисквания за подготовка на основата, условията за полагане на отделните пластове и времетраенето между тях (за хидроизолацията), условията на съхранение на материалите, детайли за характерните възли и други специфични изисквания.

3.4.5. Изпълнителят да разполага с необходимите съоръжения и техника за изпълнение на строителните дейности и да изпълнява условията за използването им.

3.4.6. В случай, че е необходимо използване на специални инструменти, приспособления и средства за измерване трябва те да са преминали проверка и/или калибриране, което да се удостовери със съответните сертификати;

3.4.7. Ремонтните дейности да бъдат извършвани при стриктно спазване на технологичните изисквания, разходни норми и технически характеристики на материалите, като при възникване на несъответствия при реализиране на СМР, Изпълнителят е длъжен да уведоми Възложителя;

3.4.8. Изпълнителят е необходимо да изготви количествена сметка (КС) на действително извършените видове СМР

3.4.9. Предвижда се общ входящ контрол да се извърши при доставката на материалите от табл. 1, съгласно Инструкцията по качеството за провеждане на входящ контрол на доставените суровини, материали и комплектуващи изделия в "АЕЦ Козлодуй" ЕАД, идент. № ДОД.КД.ИК.112/:

табл. 1

№	Наименование	Забележка
1.	Препарат за отстраняване и почистване на силикон.	МЗ-2
2.	Еднокомпонентен, пастообразен, плиуретанов пълнител, втвърдяващ се от влагата в атмосферата, предназначен за запълване, запечатване и херметизация на конструктивни, дилатационни и други видове фуги, устойчив на атмосферни влияния.	МЗ-2
3.	Продукт на циментова основа за направа на холкери под хидроизолация при връзките стена-под.	МЗ-2
4.	Хидроизолация от модифицирана акрилатна дисперсия, полимерни каучуци, пластификатори и добавки, цвят сив.	МЗ-2
5.	PVC дъги и PVC тръби с диаметър Ф110мм, материал PVC-U, цвят – оранжев.	МЗ-2
6.	Кабел Н07V-К 1x16мм ² или еквивалентен.	МЗ-2
7.	Кабелни обувки 16мм ² .	МЗ-2
8.	Синтетична смола подобряваща свойствата на замазки и мазилки.	МЗ-2
9.	Цименто пясъчна замазка 1:2, цимент/пясък.	МЗ-2
10.	Армировъчна мрежа ф4мм, растер 15/15см.	МЗ-2
11.	Синтетична смола подобряваща свойствата на замазки и мазилки.	ЕКЗ-ДГС
12.	Хидроизолационен мастик за запълване на неравности	ЕКЗ-ДГС
13.	Битумен грунд	ЕКЗ-ДГС
14.	Ламаринени обшивки от горещопоцинкована ламарина, дебелина 0,5мм, цинково покритие по БДС EN ISO 1461 или еквивалентен стандарт.	ЕКЗ-ДГС
15.	Перфорирана битумна мембрана АПП	ЕКЗ-ДГС
16.	Битумна хидроизолационна мембрана с основа от нетъкан полиестер, пропит и покрит с АПП модифициран битум, без посипка. Тегло - 4,5÷5 кг/м ² .	ЕКЗ-ДГС
17.	Битумна хидроизолационна мембрана с основа от нетъкан полиестер, пропит и покрит с АПП модифициран битум, със защитен слой от минерална посипка. Тегло - 4,5÷5кг/м ² .	ЕКЗ-ДГС
18.	Студено лепяща се битумно/каучукова изолационна лента, ламинирана с усилено алуминиево фолио, устойчива на UV лъчи, ширина 20см	ЕКЗ-ДГС
19.	Стълба вертикална по чертеж №18.00ВК.00.РПР.4889.00.00	ЕКЗ-ДГС

3.5. Нормативно-технически документи:

- Наредба №3 от 31.07.2003г. за съставяне на актове и протоколи по време на строителството.
- Наредба №2 от 22.03.2004г. за минималните изисквания за здравословни и безопасни условия на труд при извършване на строителни и монтажни работи.
- Правилник за безопасност при работа в неелектрически уредби на електрически и топлофикационни централи и по топлопреносни мрежи и хидротехнически съоръжения в сила от 22.08.2004г.
- Правилник за безопасност и здраве при работа в електрическите уредби на електрически и топлофикационни централи и по електрически мрежи, 2005 г.;
- Наредба №8121з-647 от 01.10.2014г. за правилата и нормите за пожарна безопасност при експлоатация на обектите.
- Наредба № РД-07/8 от 20.12.2008г. за минималните изисквания за знаци и сигнали за безопасност и/или здраве при работа.
- Наредба №7 от 23.09.1999г. за минималните изисквания за здравословни и безопасни условия на труд на работните места и при използване на работното оборудване.
- Наредба № Из-1971 за строително-технически правила и норми за осигуряване на безопасност при пожар.

3.6. Критерии за приемане на работата:

3.6.1. Предвидените за доставка оборудване, материали и консумативи, които ще бъдат вложени при изпълнение на дейностите, да са преминали общ входящ контрол, съгласно "Инструкция по качество за провеждане на входящ контрол на доставените суровини, материали и комплектуващи изделия в "АЕЦ Козлодуй" ЕАД", ДОД.КД.ИК.112.

3.6.2. Съпроводителната документация към доставката се предава на хартиен носител в 1 (един) екземпляр на оригиналния език на производителя и 1 (един) екземпляр на заверен превод на български език .

3.6.3. Приемането и изпълнението на СМР става съгласно Правилник за изпълнение и приемане на строително-монтажните работи /ЛИПСМР/

3.6.4. Изпълнение в пълен обем и съответното качество на предвидените в ТЗ дейности.

3.6.5. Предадена отчетна документация, съгласно Наредба № 3 от 31.07.2003 г. за съставяне на актове и протоколи по време на строителството, съгласно изискванията на „Инструкция по качество. Извършване на дейности по превантивно техническо обслужване и ремонт на конструкции и компоненти от технологични системи обслужване от управление "Експлоатация""", УЕ.РМ.ИК.1246/01

3.6.6. Спазване на план графика за изпълнение на СМР изготвен от Изпълнителя;

3.6.7. Реализиране на ТЗ съгласно изискванията на **Приложения 1÷5**;

3.6.8. Работите ще се приемат след окончателното им завършване, след оглед от представители на цех БПС и фирмата Изпълнител, а заплащането ще бъде, съгласно действително извършените СМР (протокол за установяване на натурални видове СМР, двустранно подписан).

4. Документация

4.1. Документи, представени от “АЕЦ Козлодуй” ЕАД:

- **Приложение 1** - Количествено-стойностна сметка за обект: “Аварисен ремонт на хидроизолация на покрив сграда ЕКЗ-ДГС и направа холкери на фасади на МЗ БПС 2,3 и АПС”;
- **Приложение 2** - “Северна фасада на МЗ БПС 2,3 и АПС;
- **Приложение 3** - “Южна фасада на МЗ БПС 2,3 и АПС;
- **Приложение 4** - “Хидроизолация на покрив ЕКЗ-ДГС в цех БПС”
- **Приложение 5** - “Стълба вертикална - Н=4800 /сграда ЕКЗ-ДГС, цех БПС/, чертеж №18.00ВК.00.РПР.4889.00.00”

При необходимост от допълнителни входни данни се предават готови проекти или изпълнителска документация, по които трябва да се извърши строителство и монтаж.

Входните данни се предават по установения ред на “Инструкция по качеството. Предаване на входни данни на външни организации”, № ДОД.ОК.ИК.1194/*.

4.2. Документи, представени от Изпълнителя

4.2.1. Документи, представени от Изпълнителя преди изпълнението на договора:

- предварителен план график за изпълнението на дейностите;
- Изпълнителят трябва да представи списък на персонала, който ще изпълнява дейностите с информация за заемана длъжност и квалификационна група по ПБР-НУ и ПБЗР-ЕУ;
- Изпълнителят трябва да представи списък на заварчици, с копие на актуален документ за придобита правоспособност по заваряване съгласно Наредба №7 2002г. за ръчно електродъгово заваряване с обмазан електрод (процес 111 по ISO 9606 и БДС EN 287-1 или еквивалентни).

4.2.2. Документи, представени от Изпълнителя по време на изпълнението на договора:

- план за контрол на качеството;
- актуализиран план график за изпълнението на дейностите съгласуван с Възложителя;
- план за ПБ по време на СМР, съгласно чл.9, ал.1, т.3 от Наредба № 8121з-647;
- декларации за съответствие на вложените материали, изискващи се от действащите наредби;

- Актове за скрити работи съгласно Наредба №3 от 31.07.2003г. за съставяне на актове и протоколи по време на строителството;

- количествена сметка на действително извършените видове работи.

4.3. Предаване на ексекутиви и заповедна книга.

По време на монтажните и строителните дейности е възможно да възникнат изменения в техническото задание. Измененията се документират, съгласно чл. 8, ал.2 от НАРЕДБА № 3 от 31.07.2003 г. за съставяне на актове и протоколи по време на строителството. Чертежите се наричат "екзекутив", маркират се с червено мастило на местата, претърпели изменение и след приключване на работата се предават на "АЕЦ Козлодуй" ЕАД.

Ексекутивите се изготвят от Изпълнителя и се предават на Възложителя в 2 екземпляра на хартия.

При реализиране на настоящото техническо задание, не се предвижда използването на заповедна книга, настъпилите изменения се утвърждават със съставянето и подписването на двустранни протоколи.

4.4. Отчетни документи

- Двустранно подписан Протокол за установяване на натурални видове СМР.

4.5. Ред за влизане в сила на документите

- съгласуване и подписване от страна, както на Изпълнителя, така и на Възложителя.

5. Осигуряване на качеството

5.1. Общи изисквания

Изпълнителят да поддържа сертифицирана система за управление (СУ) съгласно БДС EN ISO 9001/еквивалентен стандарт с обхват покриващ дейностите по настоящото ТЗ, за което да представи копие на валиден сертификат.

Изпълнителят е длъжен е да уведомява „АЕЦ Козлодуй“ ЕАД за настъпили структурни промени или промени в документацията на СУ, свързани с изпълняваните дейности по договора, както и за настъпили промени в статуса на искания по-горе сертификат.

5.2. План за контрол на качеството (ПКК)

Изпълнителят да изготви План за контрол на качеството (ПКК) за изпълнение на работите по техническото задание с указани точки на контрол от страна на Изпълнителя и на Възложителя за всяка от дейностите, включени в плана. Планът за контрол на качеството се представя за преглед и съгласуване от страна на „АЕЦ Козлодуй“ ЕАД, 20 дни преди готовността за работа на съответния обект.

5.3. Изисквания към качеството на изпълняваните СМР и вложени материали.

Изпълнителят е необходимо да представи следните документи доказателство за качеството на извършената работа:

- попълнен план за контрол на качеството;
- сертификати/декларации за вложените материали;
- всички измервателни прибори, използващи се при реализиране на дейностите да са преминали метрологична проверка.

5.3. Обучение на персонал на “АЕЦ Козлодуй” ЕАД

При реализиране на ТЗ и след завършване на СМР не се изисква обучение на специалисти от цех БПС.

5.4 Управление на несъответствията

При откриване на несъответствия или налагане на отклонение от план графика за реализиране на ТЗ, се уведомява Възложителя и се подписва съвместен констативен протокол.

Изпълнителят предприема мерки за възстановяване на несъответствието, след съгласувано от Възложителя предложение за решение на проблема.

5.5. Квалификация на персонала на Изпълнителя.

5.5.1. Изпълнителят трябва да разполага с персонал, притежаващ 4 (5) квалификационна група, съгласно “Правилник за безопасност и здраве при работа в електрически уредби на електрически и топлофикационни централи и по електрически мрежи” и 5 квалификационна група, съгласно “Правилник за безопасност при работа в неелектрически уредби на електрически и топлофикационни централи и по топлопреносни мрежи и хидротехнически съоръжения”;

5.5.2. Изпълнителят на строително-монтажните работи на площадката на АЕЦ ”Козлодуй”, трябва да притежава Удостоверение от Камарата на строителите за вписване в Централния професионален регистър на строителя за строежи III група, III категория.

5.5.3. Заварчиците, участващи в направата и монтажа на метални конструкции да притежават документ за придобита правоспособност по заваряване съгласно Наредба №7 2002г. за ръчно електродъгово заваряване с обмазан електрод (процес 111 по ISO 9606 и БДС EN 287-1 или еквивалентни).

5.5.4. Изпълнителят трябва да представи списък на персонала, който ще изпълнява дейностите с информация за притежавано образование, заемана длъжност и квалификационна група по ПБР-НУ и ПБЗР-ЕУ.

5.6. Необходими лицензи и разрешения.

Изпълнителят трябва да притежава необходимите лицензи и разрешения за извършване на съответния вид дейност в обема на техническото задание, като следва:

- списък на персонала, който ще изпълнява дейностите с информация за притежавано образование, заемана длъжност и квалификационна група по ПБЗР-ЕУ и ПБР-НУ;
- удостоверение от Камарата на строителите за вписване в Централния професионален регистър на строителя за строежи III група, III категория.

5.7. Изисквания за опит на изпълнителя

Изпълнителят трябва да притежава опит в изпълнението на бетонни настилки, хидроизолационни, електроинсталационни и зидаро-мазачески дейности през последните 5 (пет) години и да представи, като доказателство списък на строителство, идентично или сходно с предмета на поръчката, придружен от удостоверения за добро изпълнение.

5.8. Гаранционни условия

Минималните гаранционни срокове за изпълнение на монтажните работи да не са по-малки от изискванията на НРЕДБА №2 от 31.07.2003г. за въвеждане в експлоатация на строежите в Република България и минимални гаранционни срокове за изпълнени строителни и монтажни работи, съоръжения и строителни обекти.

6. Контрол от страна на АЕЦ:

6.1. Контрол при изпълнението на дейностите.

Контролът от страна на „АЕЦ Козлодуй” ЕАД, ще се осъществява по план за контрол на качеството от Р-л с-р Р и отговорното лице по договора от цех БПС.

6.2. Инспекции и проверки на площадката

АЕЦ „Козлодуй” ЕАД, има право да извършва инспекции и проверки на дейностите, извършвани на площадката.

С подписването на договора, изпълнителят да гарантират съгласието си с това условие и да гарантира осигуряване на достъп до персонал, помещения, съоръжения, инструменти и документи, използвани от външните организации, свързани с извършваната работа.

7. Прилагане на изисквания към подизпълнители на основния изпълнител.

При използване на подизпълнители, основният изпълнител по договора носи отговорност за изпълнението на изискванията на Техническото задание от под-изпълнителите, както и за качеството на тяхната работа, в зависимост от изпълняваните от тях дейности.

ПРИЛОЖЕНИЯ:

- Приложение 1 - Количествено-стойностна сметка за обект: “Аварийен ремонт на хидроизолация на покрив сграда ЕКЗ-ДГС и направа холкери на фасади на МЗ БПС 2,3 и АПС”;
- Приложение 2 - “Северна фасада на МЗ БПС 2,3 и АПС;
- Приложение 3 - “Южна фасада на МЗ БПС 2,3 и АПС;
- Приложение 4 – “Хидроизолация на покрив ЕКЗ-ДГС в цех БПС”
- Приложение 5 – “Стълба вертикална - Н=4800 /сграда ЕКЗ-ДГС, цех БПС/, чертеж №18.00ВК.00.РПР.4889.00.00”

КОЛИЧЕСТВЕНА СТОЙНОСТНА СМЕТКА

Обект: Аварийен ремонт на хидроизолация на покрив сграда ЕКЗ-ДГС и направа холкери на фасади на МЗ БПС 2,3 и АПС ”

№	Наименование на дейностите, необходими за изпълнение	мярка	к-во	Ед. цена /лв./ Анализ	Общо /лв./
1	2	3	4	5	6
Демонтажни дейности фасада Север МЗ-2					
1	Механизирано, чатично разбиване на компрометирана обмазка около тръбопроводи вода шахтова	м ³	0,5		
2	Демонтаж на заземителна шина	м	13		
3	Демонтаж и последващ монтаж на охранителни метални тръби за кабели	м	7		
4	Демонтаж и последващ монтаж на метални стойки на ел. табла	бр	4		
5	Отстраняване и почистване от мобилно скеле на силикон от фуги на фасадни термопанели със препарат за почистване на силикон KNAUF или еквивалентен.	м	186		
СМР фасада Север МЗ-2					
1	Почистване и хидробластиране на дилатационна фуга	м	15,4		
2	Доставка и запълване на дилатационна фуга с Хиперсил 25LM или еквивалентен, включително монтаж на подложка от XPS 2см, съгласно Детайл 3, Приложение 2	м	15,4		
3	Почистване и хидробластиране за подготовка на основата за направа на холкер и полагане на хидроизолация	м ²	93		
4	Доставка и направа на холкер от weber.tec 933 или еквивалентен, съгласно Приложение 2 и инструкциите на производителя	м	124		
5	Доставка и полагане върху холкер на хидроизолация от модифицирана акрилатна дисперсия, полимерни каучуци, пластификатори и добавки, цвят сив, тип Акрофлекс- течна гума, или еквивалентна, съгласно Детайл 1 и Детайл 2 от Приложение 2 и инструкциите на производителя	м ²	75		
6	Изкърпване (запълване) на компрометирани участъци около тръбопроводи вода шахтова с цименто пясъчна замазка 1:2 с добавена синтетична смола за подобряване на свойствата на замазката, тип "ADIPLAST" или еквивалентна, съгласно инструкциите и рецептурите на производителя	м ³	0,5		

№	Наименование на дейностите, необходими за изпълнение	мярка	к-во	Ед. цена /лв./ Анализ	Общо /лв./
1	2	3	4	5	6
7	Доставка и полагане върху тръбопроводи вода шахтова и участъка около тях на хидроизолация от модифицирана акрилатна дисперсия, полимерни каучуци, пластификатори и добавки, цвят сив, тип Акрофлекс- течна гума, или еквивалентна съгласно Детайл 2 от Приложение 2 и инструкциите на производителя	м ²	19		
8	Преуплътняване от мобилно скеле на фуги (връзка между подпрозоръчна пола и метална рамка и между метална рамка и термопанел) на фасадни термопанели с Хиперсил 25LM или еквивалентен	м	186		
9	Доставка и монтаж на PVC дъга с диаметър Ф110мм, материал PVC-U, цвят - оранжев	бр	8		
10	Доставка и монтаж на PVC тръба диаметър Ф110мм, материал PVC-U, цвят - оранжев	м	2		
11	Направа на отвор ф120мм в метални капаци (ламарина до б=4мм)	бр	2		
12	Натоварване и извозване на строителни отпадъци	м ³	0,5		
13	Доставка на кабел Н07V-K 1x16мм ² или еквивалентен за направа на временни оземки	м	20		
14	Доставка на кабелни обувки 16мм ²	бр	8		
15	Направа на временни оземки	бр	4		
16	Доставка и монтаж на заземителна шина 40x4мм, включително минимизиране и боядисване с алкидна боя	м	14		
Отводняване товаро-разтоварна площадка фасада Север					
1	Рязане асфалтова и бетонна настилка за отсичане на работно поле	м	21		
2	Механизирано разбиване компрометирана замазка, дебелина до 6см	м ²	102		
3	Натоварване и извозване на строителни отпадъци	м ³	6		
4	Доставка и полагане на свързващо покритие "ADIPLAST" или еквивалентно между стар бетон и замазка	м ²	102		
5	Доставка и монтаж на ивици XPS с дебелина 2см и ширина 20см за оформяне на дилатационна фуга	м	7,7		
6	Доставка и монтаж армировъчна мрежа Ф4мм, растер 15/15см	м ²	102		
7	Доставка и монтаж на профил начален за направа на "майки", материал - ламарина поцинкована	м	66		
8	Доставка и направа циментопясъчна замазка, дебелина до 8см, съотношение цимент/пясък 1:2 с добавена синтетична смола за подобряване на свойствата на замазката, тип "ADIPLAST" или еквивалентна, съгласно инструкциите и рецептурите на производителя	м ²	102		

№	Наименование на дейностите, необходими за изпълнение	мярка	к-во	Ед. цена /лв./ Анализ	Общо /лв./
1	2	3	4	5	6
9	Рязане и запълване на привидни fugи съгласно Приложение 2	м	21		
10	Направа и запечатване на изолационни fugи съгласно Приложение 2	м	27		
СМР фасада Юг МЗ-2					
1	Рязане бетонна настилка за оформяне работно поле	м	27		
2	Механизирано, разбиване на компрометирана бетонна настилка, дебелина до 15см	м ³	7,7		
3	Доставка и полагане баластрена основа с дебелина до 30см, за попълване пропаднали участъци и оформяне на нивелета, включително уплътняване, на пластове от 10см	м ³	15		
4	Доставка и полагане полиетиленово фолио, дебелина 0,1мм, преди бетониране	м ²	51		
5	Доставка и монтаж метални анкери от арматурно желязо №12, съгласно Приложение 3 /Поле 2 и Поле 4/	кг	11		
6	Доставка и полагане армировъчна мрежа от фбмм, стъпка 200x200мм	м ²	51		
7	Направа и монтаж на кофраж	м ²	2		
8	Доставка и полагане армиран бетон В20, с дебелина 10см	м ³	6		
9	Направа и запълване на нови работни fugи на бетонна настилка съгласно Детайл 2 от Приложение 3	м	12		
10	Почистване от битумен пълнеж , хидробластиране и запълване на съществуващи работни fugи по Детайл 1, Приложение 3	м	54		
11	Направа и запечатване привидни fugи по Детайл 5 от Приложение 2	м	14		
12	Грижи за бетона (овлажняване и покриване с полиетилен)	м ²	51		
13	Почистване и хидробластиране за подготовка на основата за направа на холкер	м ²	24		
14	Доставка и направа на холкер с катети 3/3см, от Хиперсил 25LM или еквивалентен, съгласно Приложение 3	м	120		
15	Демонтаж, доставка и монтаж на PVC канализационна тръба, Ф110мм, материал PVC-U, цвят - оранжев, включително фасони	м	2		
16	Натоварване и извозване на строителни отпадъци до депо	м ³	8		
Подготвителни дейности покрив ЕКЗ ДГС 101					
1	Заготовка, направа, АКЗ и монтаж на стълба вертикална за достъп до покрив на сграда ЕКЗ-ДГС, съгласно чертеж №18.00ВК.00.РПР.4889.00.00	бр	1		
2	Демонтаж ламаринена обшивка (капаци) от бордове, вкл. пренасяне на 500м	м ²	30		
3	Изрязване и демонтаж битумна хидроизолационна мембрана от бордове, вкл. изстъргване и почистване на основата	м ²	45		

№	Наименование на дейностите, необходими за изпълнение	мярка	к-во	Ед. цена /лв./ Анализ	Общо /лв./
1	2	3	4	5	6
4	Демонтаж и изкърпване (частично) с вароциментов разтвор на компрометирана мазилка по бордове	м ²	14		
5	Демонтаж холкер /връзка между бордове и покрив/	м	67		
6	Изокърпване (запълване) на компрометирани участъци от покривната циментова замазка - дебелина до 5см, с цименто пясъчна замазка 1:2 с добавена синтетична смола за подобряване на свойствата на замазката, тип "ADIPLAST" или еквивалентна, съгласно инструкциите и рецептурите на производителя	м ²	20		
7	Направа холкер съгласно Приложение 4 изпълнен с циментова смес усилена със строителна синтетична смола тип "ADIPLAST" или еквивалентна, съгласно инструкциите и рецептурите на производителя	м	67		
8	Прорязване, почистване и подлепване на балони по съществуваща битумна хидроизолационна мембрана	м ²	27		
9	Доставка и полагане битумен грунд /частично/ включително почистване на основата	м ²	27		
10	Доставка и полагане върху ниски участъци по газопламъчен способ на един пласт битумна мембрана АПП 4,5÷5кг/м ² за корекция на денивелацията	м ²	27		
11	Доставка и направа на изравняващ слой от хидроизолационен мастик - ONDUMASTIC или еквивалентен с добавен минерален пълнител за запълване на неравности, дебелина до 1см	м ²	44		
СМР покрив ЕКЗ ДГС 101					
1	Заготовка, доставка и монтаж на ламаринена обшивка по бордове (капаци и крепеж)	м ²	30		
2	Доставка и полагане битумен грунд включително почистване на основата	м ²	204		
3	Доставка и полагане перфорирана битумна мембрана АПП /атактен полипропилен/	м ²	204		
4	Доставка и полагане газопламъчно на два пласта пластомерна битумна хидроизолационна мембрана с основа от нетъкан полиестер, пропит и покрит с АПП модифициран битум, като вторият завършващ пласт е със защитен слой от минерална посипка. Тегло - 4,5÷5 кг/м ² . Хоризонтално полагане.	м ²	166		
5	Доставка и полагане газопламъчно на два пласта пластомерна битумна хидроизолационна мембрана с основа от нетъкан полиестер, пропит и покрит с АПП модифициран битум, като вторият завършващ пласт е със защитен слой от минерална посипка. Тегло - 4,5÷5 кг/м ² . Вертикално полагане.	м ²	38		

№	Наименование на дейностите, необходими за изпълнение	мярка	к-во	Ед. цена /лв./ Анализ	Общо /лв./
1	2	3	4	5	6
6	Доставка и полагане на студено лепяща се битумно/каучукова изолационна лента, ламинирана с усилено алуминиево фолио, устойчива на UV лъчи, ширина 20см /връзка между битумна изолация и метална тръба /	м	2		
СМР покрив ЕКЗ ДГС 102					
1	Демонтаж захранващ кабел СВВн/А 3x2,5мм ² , за районно осветление	м	15		
2	Демонтаж и последващ монтаж на осветителни тела за районно осветление, вкл. отсъединяване и подсъединяване на телата	бр	2		
3	Доставка и полагане открито по ламаринени обшивки, чрез UV устойчиви скоби, на PVC гофрирана тръба АРАФС21, РА6 OD21,2mm, 350N, UV-защита, или еквивалентна	м	26		
4	Доставка и изтегляне в PVC гофрирана тръба на кабел СВВн/А 3x2,5мм ² или еквивалентен	м	26		
5	Демонтаж дребна метална конструкция	кг	10		
6	Демонтаж на разклонителна кутия за открит монтаж, включително отсъединяване	бр	1		
7	Доставка и монтаж на стена, на разклонителна кутия за открит монтаж, материал - термопластична пластмаса с UV защита, IP 67, с отвори M20, приблизителни размери 114x114x57мм, комплект с 4бр. щуцери M20x1,5 AM21/20, IP66, включително подсъединяване	бр	1		
8	Демонтаж ламаринена обшивка (капаци) от бордове, вкл. пренасяне на 500м	м ²	7		
9	Изрязване и демонтаж битумна хидроизолационна мембрана от бордове, вкл. изстъргване и почистване на основата	м ²	13		
10	Демонтаж и изкърпване (частично) с вароциментов разтвор на компрометирана мазилка по бордове	м ²	4		
11	Демонтаж холкер /връзка между бордове и покрив/	м	24		
12	Изкърпване (запълване) на компрометирани участъци от покривната циментова замазка - дебелина до 5см, с цименто пясъчна замазка 1:2 с добавена синтетична смола за подобряване на свойствата на замазката, тип "ADIPLAST" или еквивалентна, съгласно инструкциите и рецептурите на производителя	м ²	7		
13	Направа холкер съгласно Приложение 4 изпълнен с циментова смес усилена със строителна синтетична смола тип "ADIPLAST" или еквивалентна, съгласно инструкциите и рецептурите на производителя	м	24		
14	Прорязване, почистване и подлепване на балони по съществуваща битумна хидроизолационна мембрана	м ²	12		

№	Наименование на дейностите, необходими за изпълнение	мярка	к-во	Ед. цена /лв./ Анализ	Общо /лв./
1	2	3	4	5	6
15	Доставка и направа на изравняващ слой от хидроизолационен мастик - ONDUMASTIC или еквивалентен с добавен минерален пълнител за запълване на неравности, дебелина до 1см	м ²	12		
16	Заготовка, доставка и монтаж на ламаринена обшивка по бордове (капази и крепеж)	м ²	7		
17	Доатавка и монтаж на подложки от иглолистна дървесина б=25мм, ширина 100мм, I-во качество, импргнирани	м	36		
18	Заготовка, доставка и монтаж на шорц от поцинкована ламарина	м	18		
19	Заготовка доставка и монтаж на пола от поцинкована ламарина (борд запад)	м	7		
20	Доставка и полагане битумен грунд включително почистване на основата	м ²	46		
21	Доставка и полагане перфорирана битумна мембрана АПП /атактен полипропилен/	м ²	46		
22	Доставка и полагане газопламъчно на два пласта пластомерна битумна хидроизолационна мембрана с основа от нетъкан полиестер, пропит и покрит с АПП модифициран битум, като вторият завършващ пласт е със защитен слой от минерална посипка. Тегло - 4,5÷5 кг/м ² . Хоризонтално полагане.	м ²	36		
23	Доставка и полагане газопламъчно на два пласта пластомерна битумна хидроизолационна мембрана с основа от нетъкан полиестер, пропит и покрит с АПП модифициран битум, като вторият завършващ пласт е със защитен слой от минерална посипка. Тегло - 4,5÷5 кг/м ² . Вертикално полагане.	м ²	10		
24	Ръчно натоварване и извозване на строителни отпадъци до депо	м ³	3		
Стойност на обекта без ДДС					
Стойност на непредвидени разходи 10%					
Обща стойност за обекта без ДДС					

Забележки:

1. Височина на покрива на сграда ЕКЗ-ДГС до 5м
2. Материалите и консумативите са за сметка на Изпълнителя.
3. Използването на скелета, площадки, платформи и др., са по избор на Изпълнителя и се включват в ценообразуването на отделните дейности.

Ситуация площадка фасада север М3-2

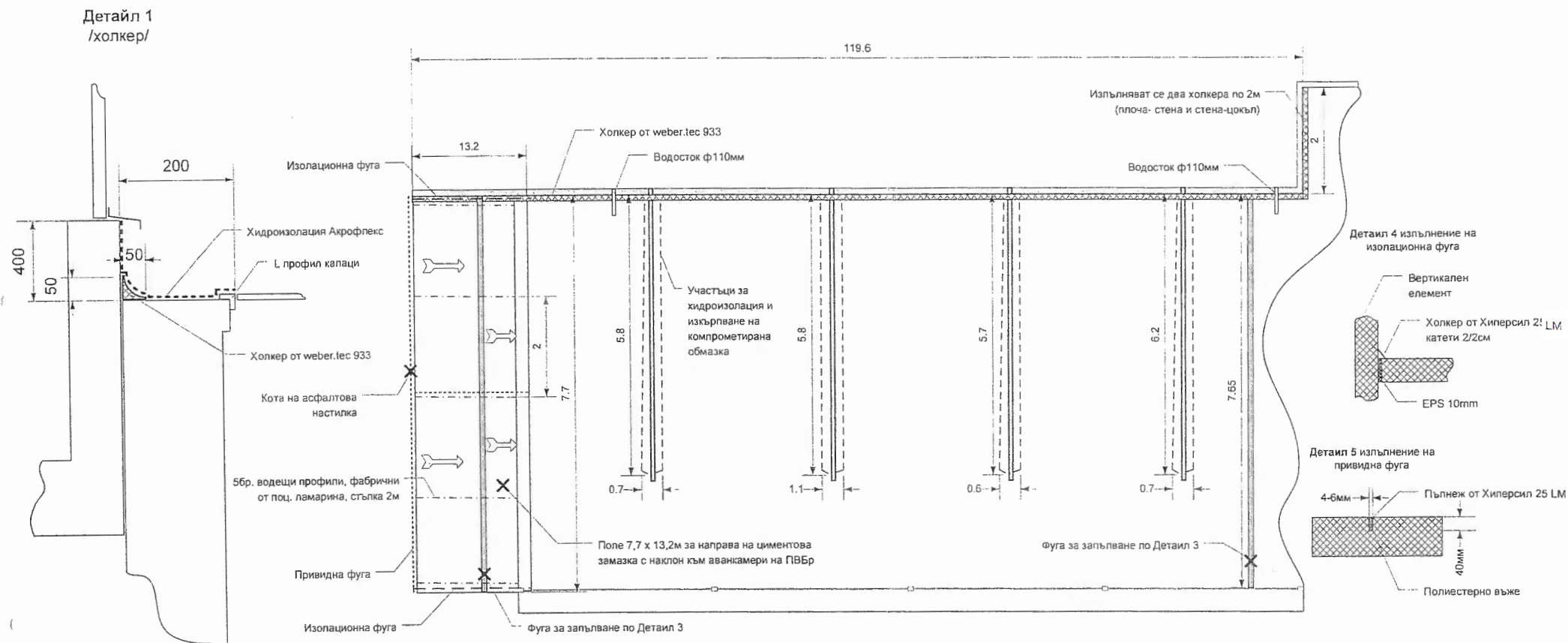

Детайл 2 /хидроизолация/



Детайл 3 /запълване на дилатационна fuga/

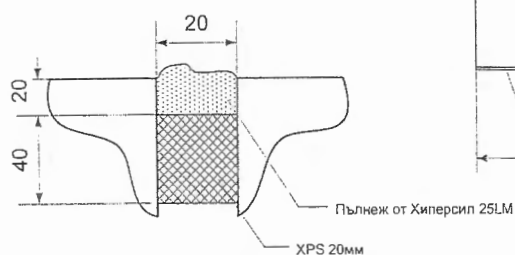

Термопанели северна фасада

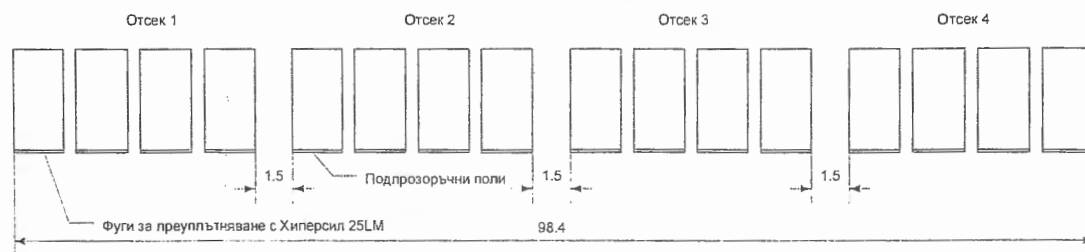

Забележки:

1. Допуска се замяна на материалите с еквивалентни.
2. При замяна на материала за изпълнение на холкера, габаритните размери да се променят съгласно инструкциите на производителя.

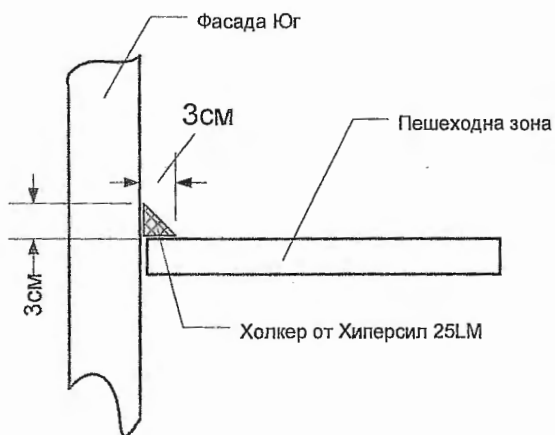
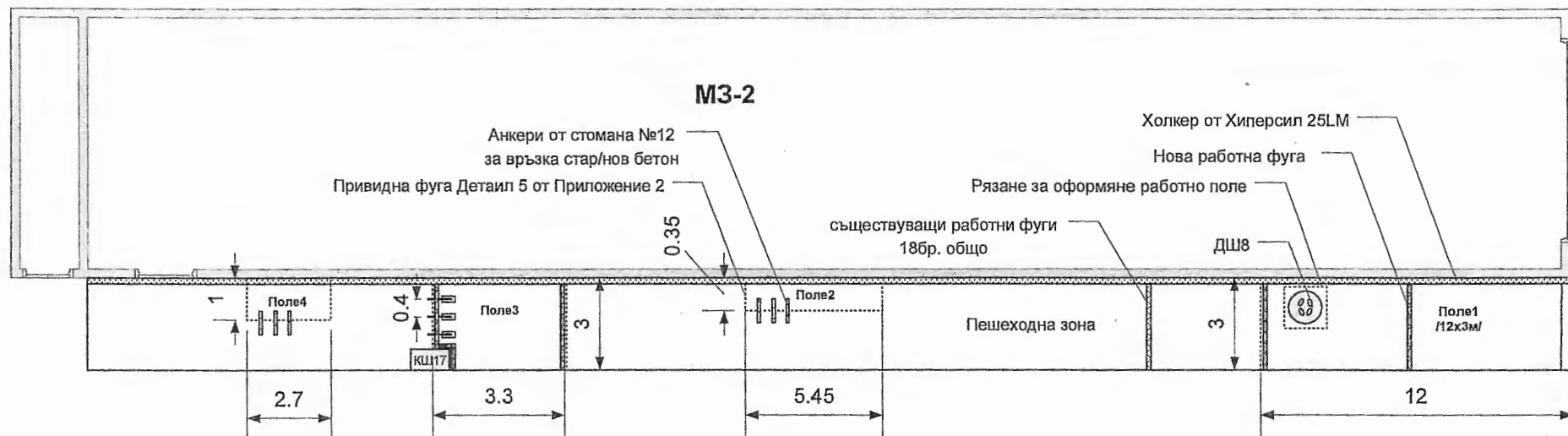

Детайл 1 за запълване на съществуваща работна fuga

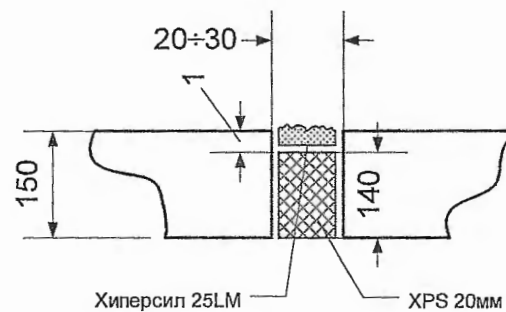

Детайл 2 на нова работна fuga

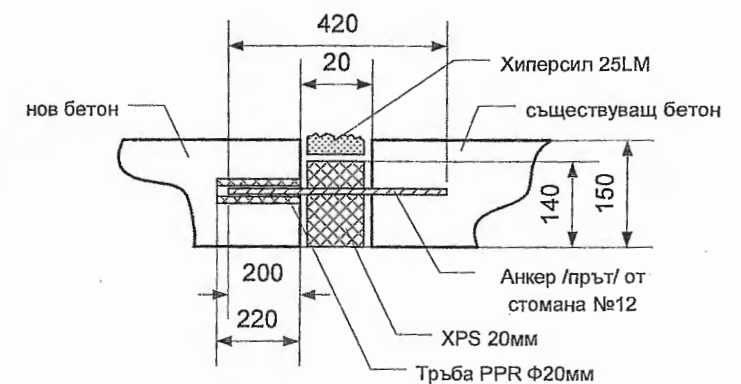

Забележки:

1. Допуска се замяна на материалите с еквивалентни.
2. След разбиване и възстановяване на бетонната настилка в Полета 1, 2, 3 и 4 да се извърши изпълнението на Холкера и запълването на съществуващите и новите работни fugи.

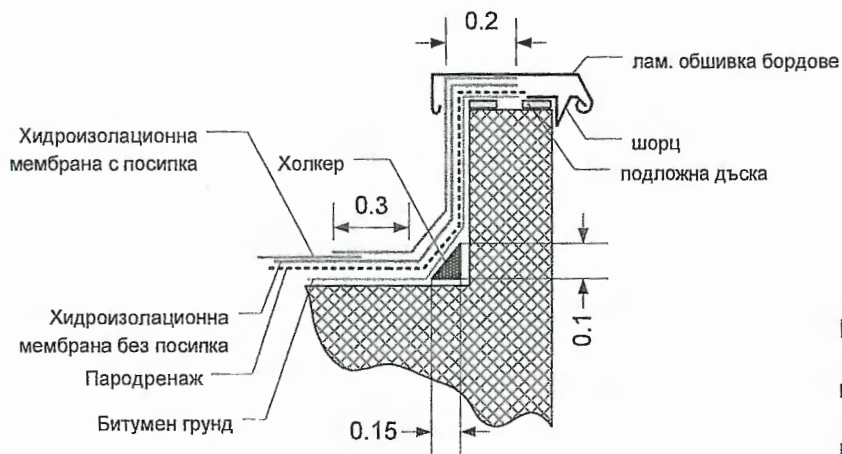
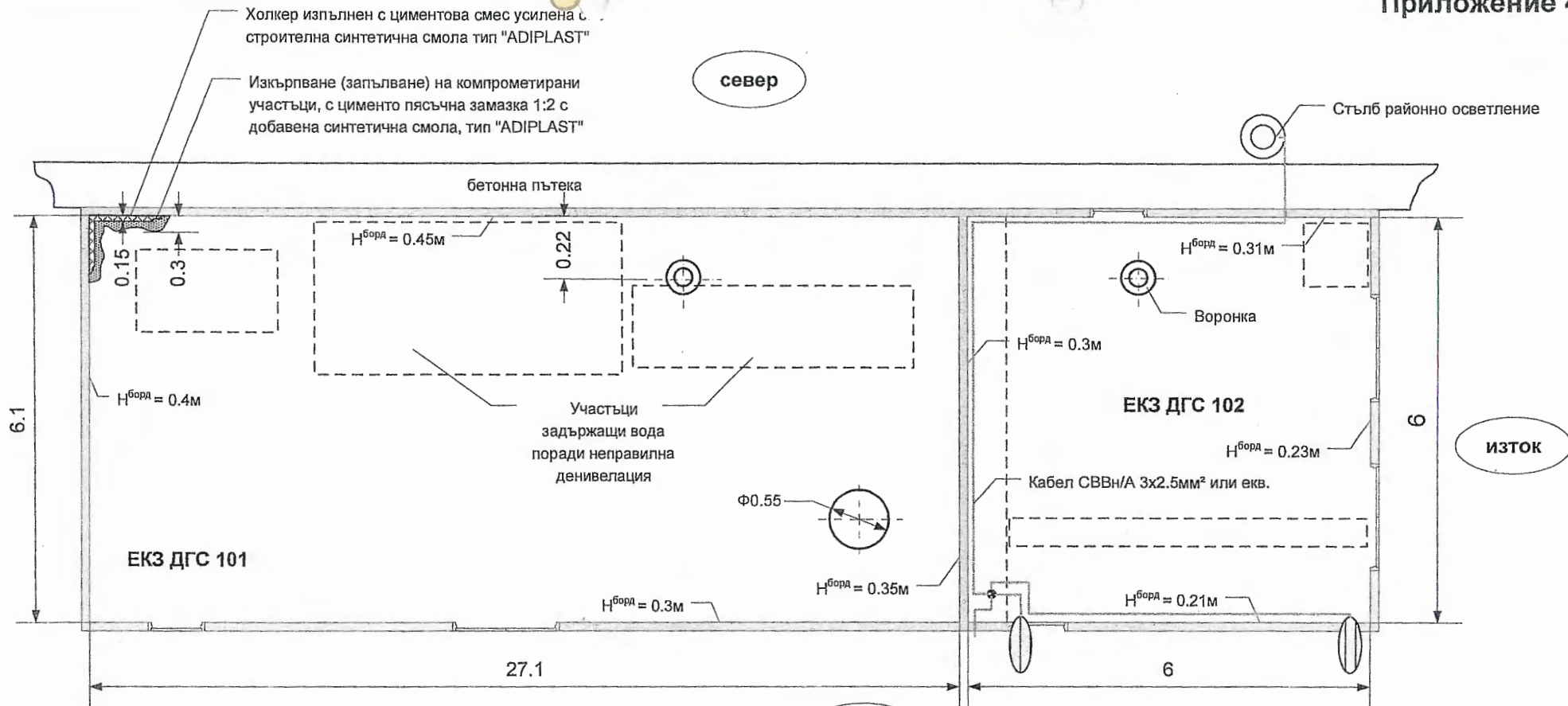

Пола борд запад ЕКЗ ДГС 102

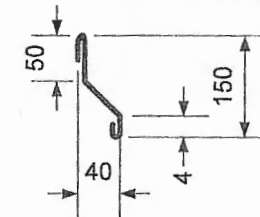

Забележки:

1. Височина на покрива до 5м
2. Материл лам. обшивка – ламарина горещо поцинкована б=0,5мм, цинково покритие по БДС EN ISO 1461, размери по мярка от място;
3. Монтажните ленти за укрепване на обшивките да се монтират към бет. борд, посредством пирон дюбел ф6x60мм;
4. Допуска се промяна в геометрията на обшивките в зависимост от технологичните възможности на Изпълнителя.

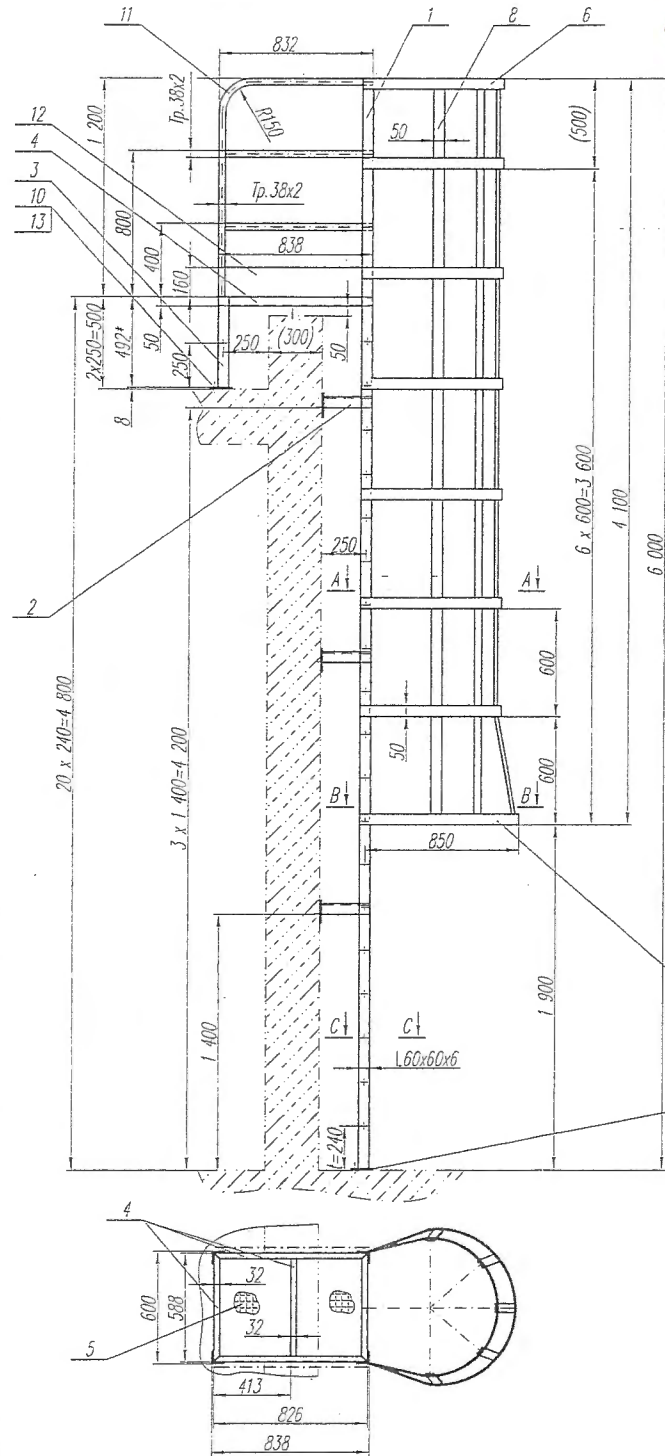

A-A (1:10)

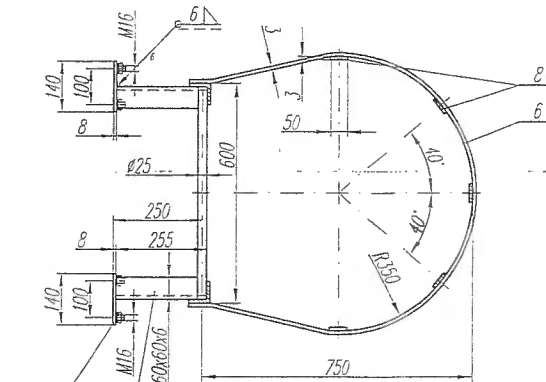

B-B (1:10)

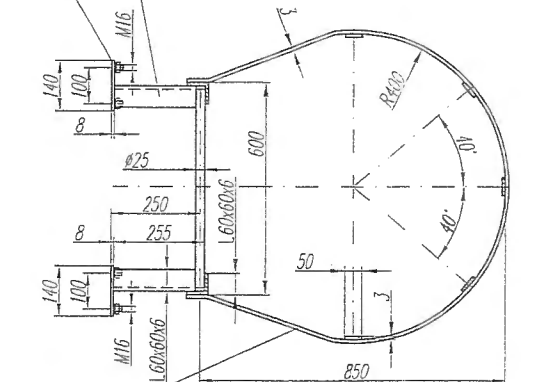

C-C (1:2)

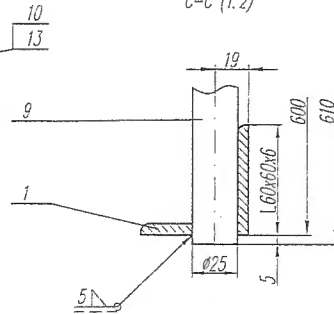

ЛЕГЕНДА
 - - - - - съществуващи елементи
 ———— нови елементи
 - · - · - паралет

раз 10 (1:2)

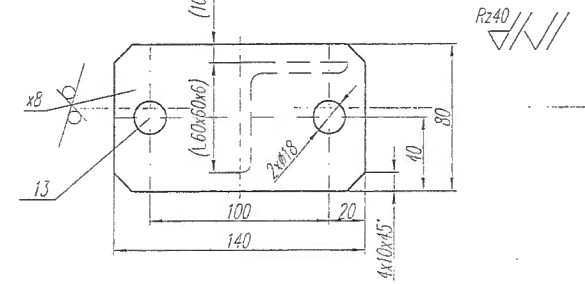

- 1* Размерите да се уточнят по мярката от мястото при монтаж
2. Мястото за монтаж на стълбата да се укаже от заградителя
3. Подоба решетъчни скари поз 5 да се изрежат по мярката от мястото. След изрязване на елементите (нарушено антикорозионно покритие) да се възстанови антикорозионната защита като се спазват всички изисквания за подготовка на основата и условията за поквване предписани от доставчика на продукта;
4. Скобите за закрепване на паробите решетъчни скари поз 5 да бъдат съвместими с типа на скарите
5. Незаочнените заваръчни шевове да се изпълнят с котлет работен на по-малката дебелина на заваряемите детайли
6. Изпълненията и контрола на заварените съединения да се извърши съгласно заваръчни карти No 30.06.00.ТЗЖ01, 02, 03, 04, 52, 53,
7. Покритие: - грунд епоксиден; - боя върксидна съгласно БДС 9869
8. Максимално допустим товар 180kg/m² (макс. 1 човек)
9. След монтаж на стълбата да се възстанови хидроизолацията на покрива
10. Непосочените гранични отклонения на размерите 1-14 БДС 14999-80

13	Хити анкер за тежки закрепвания HSL M16/25	20			
12	Стена предпазна 800x160x3	2	Стъ БДС 2592-71		без ч-ж
11	Паралет (Гръб 38x2)	8м	Гръб БДС 6007-82 30 БДС 5785-83		без ч-ж
10	Плоска 140x80 / б=В	10	Стъ БДС 2592-71		без ч-ж
9	Стъпало Ø25 ; L=610	20	Стъ БДС 2592-71		без ч-ж
8	Лента 3x50 ; L=4 150	5	Стъ БДС 2592-71		без ч-ж
7	Обръч долен	1	Стъ БДС 2592-71		без ч-ж
6	Обръч	7	Стъ БДС 2592-71		без ч-ж
5	Парова решетъчна скари DIN 24537	0,6м ²	SI 37-2		цинкованос
4	Профил	3,5м	С.5 БДС 6178-75 Стъ БДС 2592-71		виж тук
3	Винкел L=492*	2	60x60x6 БДС 2612-73 Стъ БДС 6285-82		без ч-ж
2	Винкел L=255	6	60x60x6 БДС 2612-73 Стъ БДС 6285-82		без ч-ж
1	Винкел L=6 000	2	60x60x6 БДС 2612-73 Стъ БДС 6285-82		без ч-ж

Поз	Означение	Наименование	Код	Материал	Забел
		Мощаб			
		1:20			
		Лист			
		Стълба вертикална - H=4 800 /сграда ЕКЗ-ДПС, цех БПС/			
		"АЕЦ Козлодуй" ЕАД			
		18.00.ВК.00.РПР.4889.00.00			

Осигурява:
 /Р-1 група "М" В. Бончев/

ПЗ/ЗК	Изпълнител	Дата
Изм.	Опис	Дата
Резо	Началник Станция	03.18
Пров	Висока Изпитания	03.18
Пров	Висока Изпитания	03.18

/пълно наименование на участника, търговски адрес, телефон и факс, ЕИК и ИН по ЗДДС/

До

“АЕЦ Козлодуй” ЕАД

гр. Козлодуй

О Ф Е Р Т А

за участие в обществена поръчка чрез събиране на оферти с обява с предмет:
“Аварийен ремонт на хидроизолация на покрив сграда ЕКЗ-ДГС и направа холкери на фасади на МЗ БПС 2,3 и АПС”

УВАЖАЕМИ ГОСПОДА,

След запознаване с всички документи и образци за участие, предлагаме да изпълним настоящата обществена поръчка в съответствие с изискванията на техническото задание за сумата посочена в ценовото предложение, което е неразделна част от офертата.

Нашата оферта съдържа:

I. Документи и информация

I.1. Декларация за липсата на обстоятелствата по чл.54, ал.1, т.1, 2 и 7 от ЗОП.

I.2. Декларация за обстоятелствата по чл.54, ал.1, т.3-5 от ЗОП.

I.3. Декларация за съответствие с условията за участие на Възложителя, относно:

I.3.1. вписването на участника в ЦПРС;

I.3.2. строителството, изпълнено през последните 5 години от датата на подаване на офертата, идентично или сходно (под сходно да се разбира изпълнение на бетонни настилки, хидроизолационни, електроинсталационни и зидаро-мазачески дейности) с предмета на поръчката;

I.3.3. професионалната компетентност на персонала, който ще изпълнява поръчката, и/или членовете на ръководния състав, които ще отговорят за изпълнението;

I.3.4. разполагането с инструменти, съоръжения и техническо оборудване, необходими за изпълнение на поръчката;

I.3.5. прилагането на сертифицирана система за управление на качеството, в съответствие с БДС EN ISO 9001 или еквивалент, с обхват покриващ дейностите по ТЗ.

I.4. Декларация по чл.66, ал.1 от ЗОП за подизпълнителите и дела от поръчката, който ще им възложат, ако възнамеряват да използват такива, както и доказателство за поетите от подизпълнителите задължения.

I.5. Информационен лист.

II. Техническо предложение

II.1. Работна програма за изпълнение на дейностите, предмет на поръчката.

II.2. График за изпълнение на дейностите.

II.3. Гаранционен срок.

II.4. Декларация за обстоятелствата по чл. 39, ал.3, т.1, б. в), г) и д) от ППЗОП

III. Ценово предложение

III.1. Количествено-стойностна сметка.

III.2. Рекапитулация.

III.3. Анализи на единични цени.

III.4. Основни показатели за ценообразуване.

III.5. Вида работа, стойността и процентът от общата стойност на всеки от подизпълнителите, в случай че участникът ще използва подизпълнители или е обединение.

ПОДПИС и ПЕЧАТ:

_____ (име и фамилия)

_____ (дата)

_____ (длъжност на управляващия/представяващия участника)

_____ (наименование на участника)

ДЕКЛАРАЦИЯ

по чл.97, ал.5 от ПЗООП

(за обстоятелствата по чл.54, ал.1, т.1, 2 и 7 от ЗОП)

от Участник в обществена поръчка с предмет:

“Аварийен ремонт на хидроизолация на покрив сграда ЕКЗ-ДГС и направа холкери на фасади на МЗ БПС 2,3 и АПС”

Долуподписаният /-ната/ _____
с ЕГН _____, притежаващ лична карта № _____, издадена на _____
от МВР, гр. _____, адрес: _____,
представляващ _____ в качеството си на _____
_____ със седалище _____ и адрес
на управление: _____, тел./факс: _____,
вписано в търговския регистър към Агенцията по вписванията с ЕИК № _____,
ИН по ЗДДС № _____

ДЕКЛАРИРАМ, ЧЕ:

1. Не съм осъден с влязла в сила присъда за престъпление по чл. 108а, чл. 159а – 159г, чл. 172, чл. 192а, чл. 194 – 217, чл. 219 – 252, чл. 253 – 260, чл. 301 – 307, чл. 321, 321а и чл. 352 – 353е от Наказателния кодекс.

2. Не съм осъден с влязла в сила присъда за престъпление, аналогично на тези по т. 1, в друга държава членка или трета страна.

3. С влязла в сила присъда имам постановено осъждане за престъпление съгласно т.1 или т.2 от настоящата декларация, но съм реабилитиран.

(невярното се зачертава)

4. Не е налице конфликт на интереси, който не може да бъде отстранен.

Известно ми е, че при деклариране на неверни данни нося наказателна отговорност по чл.313 от НК.

_____ г.

Декларатор: _____

Забележка: Декларацията се подава от лицата, които представляват участника

ДЕКЛАРАЦИЯ

по чл.97, ал.5 от ППЗОП

(за обстоятелствата по чл.54, ал.1, т.3-5 от ЗОП)

от Участник в обществена поръчка с предмет:

“Аварийен ремонт на хидроизолация на покрив сграда ЕКЗ-ДГС и направа холкери на фасади на МЗ БПС 2,3 и АПС”

Долуподписаният /-ната/ _____
с ЕГН _____, притежаващ лична карта № _____, издадена на _____
от МВР, гр. _____, адрес: _____,
представляващ _____ в качеството си на _____
_____ със седалище _____ и адрес
на управление: _____, тел./факс: _____,
вписано в търговския регистър към Агенцията по вписванията с ЕИК № _____,
ИН по ЗДДС № _____

ДЕКЛАРИРАМ, ЧЕ:**1. Участникът, който представлявам:**

Задължения за данъци и задължителни осигурителни вноски по смисъла на чл.162, ал.2, т.1 от Данъчно-осигурителния процесуален кодекс и лихвите по тях, към държавата и към общината по седалището на възложителя и на участника, или аналогични задължения, установени с акт на компетентен орган, съгласно законодателството на държавата, в която участникът е установен	а/ Няма. б/ Допуснато е разсрочване, отсрочване или обезпечение. в/ Има, установени с акт, който не е влязъл в сила. г/ Размерът на неплатените дължими данъци или осигурителни вноски е не повече от 1 на сто от сумата на годишния общ оборот за последната приключена финансова година. <i>/неуижното се зачертава/</i>
Неравнопоставеност по смисъла на чл.44, ал.5 от ЗОП	а/ Представяваният от мен участник не е предоставял пазарни консултации и/или не е участвал в подготовката на обществената поръчка. б/ Предоставянето на пазарни консултации и/или участието в подготовката на обществената поръчка на представявания от мен участник не води до неравнопоставеност по чл.44, ал.5 от ЗОП. <i>/неуижното се зачертава/</i>

2. Участникът, който представлявам не е представил документ с невярно съдържание, свързан с удостоверяване на условията, на които следва да отговарят участниците, (включително изискванията за финансови и икономически условия, технически способности и квалификация, когато е приложимо).

3. Участникът, който представлявам е предоставил изискващата се информация, свързана с удостоверяване условията, на които следва да отговарят участниците, (включително изискванията за финансови и икономически условия, технически способности и квалификация, когато е приложимо)

Известна ми е, че при деклариране на неверни данни нося наказателна отговорност по чл.313 от НК.

_____ г.

Декларатор: _____

Забележка: Декларацията се подава от едно от лицата, които могат самостоятелно да представляват Участника.

ДЕКЛАРАЦИЯ

по чл.66, ал.1 от ЗОП

от участник в обществена поръчка с предмет:

“Аварийен ремонт на хидроизолация на покрив сграда ЕКЗ-ДГС и направа холкери на фасади на МЗ БПС 2,3 и АПС”

Долуподписаният /-ната/ _____
с ЕГН _____, притежаващ лична карта № _____, издадена на _____
от МВР, гр. _____, адрес: _____,
представляващ _____ в качеството си на _____
_____ със седалище _____ и адрес
на управление: _____, тел./факс: _____,
вписано в търговския регистър при _____ съд по ф.д. № _____ / _____ г.
ЕИК _____ и ИН по ЗДДС _____

ДЕКЛАРИРАМ, ЧЕ:

Няма да предложа на подизпълнители видове работи от предмета на обществената поръчка/Ще предложа на подизпълнител/и следните видове работи*:

I. Видове работи от предмета на поръчката:.....
.....
със съответстващия им дял в % от стойността на обществената поръчка (.....%) на следния подизпълнител:
(наименование на подизпълнителя съгласно регистрацията на му)

II. Видове работи от предмета на поръчката:.....
.....
със съответстващия им дял в % от стойността на обществената поръчка (.....%) на следния подизпълнител:
(наименование на подизпълнителя съгласно регистрацията на му)

III. Видове работи от предмета на поръчката:.....
.....
със съответстващия им дял в % от стойността на обществената поръчка (.....%) на следния подизпълнител:
(наименование на подизпълнителя съгласно регистрацията на му)

..... Г

Декларатор:

*Невярното се зачертава.

Забележка: Декларацията се подава от едно от лицата, които могат самостоятелно да представляват Участника.

ДЕКЛАРАЦИЯ**За обстоятелствата по чл. 39, ал. 3, т. 1, б. в), г) и д) от ПЗООП**

от участник в обществена поръчка с предмет:

“Авариен ремонт на хидроизолация на покрив сграда ЕКЗ-ДГС и направа холкери на фасади на МЗ БПС 2,3 и АПС”

Долуподписаният /-ната/ _____
с ЕГН _____, притежаващ лична карта № _____, издадена на _____
от МВР, гр. _____, адрес: _____,
представляващ _____ в качеството си на _____
_____ със седалище _____ и адрес
на управление: _____, тел./факс: _____,
вписано в търговския регистър към Агенцията по вписванията с ЕИК № _____,
ИН по ЗДДС № _____

ДЕКЛАРИРАМ, ЧЕ:

1. Запознат съм с всички условия на настоящата обществена поръчка и приемам условията в специфичните и общите условия на проекта на договор, приложен към публикуваната обява.
2. Срокът на валидност на офертата за участие в обществената поръчка е ____ . ____ година.
3. При изготвяне на офертата са спазени задълженията, свързани с данъци и осигуровки, опазване на околната среда, закрила на заетостта и условията на труд.

_____ г.

Декларатор: _____

Забележка: Декларацията се подава от едно от лицата, които могат самостоятелно да представляват Участника.

ДЕКЛАРАЦИЯ

за съответствие с условията за участие

от Участник в обществена поръчка с предмет:

“Аварийен ремонт на хидроизолация на покрив сграда ЕКЗ-ДГС и направа холкери на фасади на МЗ БПС 2,3 и АПС”

Долуподписаният /-ната/ _____
с ЕГН _____, притежаващ лична карта № _____, издадена на _____
от МВР, гр. _____, адрес: _____,
представляващ _____ в качеството си на _____
_____ със седалище _____ и адрес
на управление: _____, тел./факс: _____,
вписано в търговския регистър към Агенцията по вписванията с ЕИК № _____,
ИН по ЗДДС № _____

ДЕКЛАРИРАМ, ЧЕ:

1. Участникът, който представлявам е вписан в ЦПРС за строежи група категория.
2. Участникът, който представлявам е изпълнил следното идентично или сходно с предмета на поръчката строителство, най-много през последните 5 години от датата на подаване на офертата, за което разполага с удостоверения за добро изпълнение:

№	Описание	Суми	Дати	Получатели	Доказателство

3. Персоналът, изброен в списъка по долу, е квалифициран за изпълнение на възлаганите дейности и притежава съответната квалификационна група, съгласно посочените правилници за безопасност при работа:

№	Служител/ Техническо лице (трите имена)	Образование (степен, специалност, година на дипломиране, № на диплома, учебно заведение)	Професионална квалификация съгласно т.2 от Техническите и професионални способности, посочени в Обявата (направление, година на придобиване, № на издадения документ, издател)	Професионален опит в областта на (месторабота, период, длъжност, основни функции)	Кв. група по ПБР-НУ	Кв. група по ПБЗР- ЕУ

4. Участникът, който представлявам, разполага с инструменти, съоръжения и техническо оборудване, необходими за изпълнение на поръчката.

5. Участникът, който представлявам, прилага сертифицирана система за управление на качеството в съответствие с БДС EN ISO 9001 или еквивалент, с обхват покриващ дейностите по техническото задание и притежава сертификат №, издаден от

.....
/информация относно публичните регистри, в които се съдържат горепосочените обстоятелства/

или

.....
/компетентния орган, който съгласно законодателството на държавата, в която участникът е установен, е длъжен да предоставя информация за тези обстоятелства служебно на възложителя/

Декларирам, че посочената информация е вярна и съм наясно с последствията при представяне на неверни данни.

Декларирам, че при поискване от страна на Възложителя, ще бъдат представени документи/сертификати и други форми на доказателства във връзка с декларираните обстоятелства.

_____ г.

Декларатор: _____

Забележка: Декларацията се подава от едно от лицата, които могат самостоятелно да представляват Участника.

ИНФОРМАЦИОНЕН ЛИСТ ЗА УЧАСТНИКА

Наименование на Участника:	Посочете точното наименование на дружеството, според съдебната регистрация
Седалище по регистрация:	Посочете държавата и адрес на седалището на кандидата
Точен адрес за кореспонденция	Посочете улица, град, пощенски код, държава
Лице за контакти	Посочете име, фамилия и длъжност
Телефонен номер	Посочете код на населеното място и телефонен номер
Факс номер	Посочете код на населеното място и номер на факс
Електронен адрес	
Интернет адрес	
Правен статус	Посочете търговското дружество или обединения или друга правна форма, дата на учредяване или номера и датата на вписване и къде
ИН по ЗДДС № и държава на данъчна регистрация съгласно данъчната декларация	Посочете номер по ЗДДС и наименованието на държавата, например: България.....
ИН/ЕИК	
Банкови реквизити	Банка: IBAN: BIC:
Предмет на поръчката	“Аварийен ремонт на хидроизолация на покрив сграда ЕКЗ-ДГС и направа холкери на фасади на МЗ БПС 2,3 и АПС”
Номер на поръчката	Посочете номер на поръчката от Портала за обществени поръчки
Дата на изготвяне на офертата	Посочете дата: дата, месец, година; Напр. 17 септември 2018 г.

До: (Наименование на Възложителя)

ПОДПИС и ПЕЧАТ:

_____ (име и фамилия)

_____ (дата)

_____ (длъжност на управляващия/представяващия участника)

_____ (наименование на участника)

РЕКАПИТУЛАЦИЯ

на предлаганата цена за участие в обществена поръчка чрез събиране на оферти с обява с предмет:

“Аварийен ремонт на хидроизолация на покрив сграда ЕКЗ-ДГС и направа холкери на фасади на МЗ БПС 2,3 и АПС”

№	КСС част	Стойност в лв. без ДДС
1	2	3
I	КСС	
II.	10% върху стойността на т. I за непредвидени разходи	
ОБЩО ЗА ИЗПЪЛНЕНИЕ НА ПОРЪЧКАТА		т. I + т. II

Словом:.....

..... лв. без ДДС

ПОДПИС и ПЕЧАТ:

_____ (име и фамилия)

_____ (дата)

_____ (длъжност на управляващия/представяващия участника)

_____ (наименование на участника)

ОСНОВНИ ПОКАЗАТЕЛИ ЗА ЦЕНООБРАЗУВАНЕ

за участие в обществена поръчка чрез събиране на оферти с обява с предмет:
**“Аварийен ремонт на хидроизолация на покрив сграда ЕКЗ-ДГС и направа холкери на
 фасади на МЗ БПС 2,3 и АПС”**

Наименование	Стойност
1	2
Часова ставка както следва – лева	
Част: Ч.С.=..... ¹ бр x ² /166 ³ЛВ.
Част: Ч.С.=..... бр x/166ЛВ.
Част: Ч.С.=..... бр x/166ЛВ.
Допълнителни разходи върху труда – в % от стойността на труда%
Допълнителни разходи върху механизацията в % от стойността на механизацията:%
Цени на машиносмените по видове механизация: Вид механизация единична цена на машиносмянаЛВ.
Доставно складови разходи – в % от стойността на материалите%
Печалба - % върху стойността на СМР%
Разходните норми за труд, материали и механизация: УСН, ТНС, ЕТНС, СЕК	
Коефициенти за утежнени условия (ако има такива) За K1= За K2=	

ПОДПИС и ПЕЧАТ:

_____ (име и фамилия)

_____ (дата)

_____ (длъжност на управляващия/представяващия участника)

_____ (наименование на участника)

¹ Попълва се брой мин. Работни заплати

² Попълва се размера на минималната работна заплата за страната

³ Попълват се средно-месечните часове за всяка текуща година (за 2018 г. са 166)

УКАЗАНИЯ

за подготовка на оферта за възлагане на обществена поръчка чрез събиране на оферти с обява

1. Общи условия

- 1.1. Редът и условията, при които ще се определи изпълнител на обществената поръчка са съгласно Закона за обществените поръчки и Правилника за прилагането му.
- 1.2. Участник в обществената поръчка чрез събиране на оферти с обява може да бъде всяко българско или чуждестранно физическо или юридическо лице или техни обединения, както и всяко друго образувание, което има право да изпълнява услуги съгласно законодателството на държавата, в която то е установено.
- 1.3. Офертата съдържа информация относно условията, на които следва да отговарят участниците, (включително изискванията за финансови и икономически условия, технически способности и квалификация, когато е приложимо), техническо и ценово предложение.
- 1.4. До изтичането на срока за подаване на офертите всеки участник може да промени, да допълни или да оттегли офертата си.
- 1.5. Всеки участник има право да представи само една оферта.
- 1.6. Лице, което участва в обединение или е дало съгласие да бъде подизпълнител на друг участник, не може да подава самостоятелно оферта.
- 1.7. В обществената поръчка едно физическо или юридическо лице може да участва само в едно обединение.
- 1.8. Свързани лица не могат да бъдат самостоятелни участници в една и съща обществена поръчка.
- 1.9. Всички образци на документи са публикувани на профила на Купувача на Интернет адреса, посочен в обявата.
- 1.10. Всички разходи по изготвяне и подаване на офертите са за сметка на участниците.
- 1.11. Участниците са длъжни да съблюдават сроковете и условията, посочени в обявата и документацията за участие.
- 1.12. При подготовката на офертите участниците са длъжни да спазват изискванията на възложителя.
- 1.13. Офертата на участника съдържа: "Документи и информация", "Техническо предложение" и "Ценово предложение".

2. Изисквания към офертата

Офертата се изготвя по образца, приложен към обявата и съдържа опис на представените документи.

2.1. Документи и информация относно условията, на които следва да отговарят участниците, (включително изискванията за технически способности и квалификация):

2.1.1. Декларация за липсата на обстоятелствата по чл.54, ал.1, т.1, 2 и 7 от ЗОП.

Декларацията се изготвя по приложения образец към настоящата обява, подписва се от лицата, които представляват участника и се представя в оригинал.

2.1.2. Декларация за обстоятелствата по чл.54, ал.1, т.3-5 от ЗОП.

Декларацията се изготвя по приложения образец към настоящата обява, подписва се от лицето, което може самостоятелно да представлява участника и се представя в оригинал.

2.1.3. Декларация по чл.66, ал.1 от ЗОП за подизпълнителите и дела от поръчката, който ще им възложат, ако възнамеряват да използват такива, както и **доказателство** за поетите от подизпълнителите задължения.

Декларацията се изготвя по приложения образец към настоящата обява, подписва се задължително от лице с представителни функции и се представя в оригинал.

2.1.4. Декларация за съответствие с условията за участие на Възложителя, относно:

2.1.4.1. вписването на участника в ЦПРС;

2.1.4.2. строителството, изпълнено през последните 5 години от датата на подаване на офертата, идентично или сходно сходно (под сходно да се разбира изпълнение на бетонни настилки, хидроизолационни, електроинсталационни и зидаро-мазачески дейности) с предмета на поръчката;

2.1.4.3. професионалната компетентност на персонала, който ще изпълнява поръчката, и/или

членовете на ръководния състав, които ще отговарят за изпълнението, както следва:

- персонал, притежаващ 4 (5) квалификационна група съгласно “Правилник за безопасност и здраве при работа в електрически уредби на електрически и топлофикационни централи и по електрически мрежи” и 5 квалификационна група съгласно “Правилник за безопасност при работа в неелектрически уредби на електрически и топлофикационни централи и по топлопреносни мрежи и хидротехнически съоръжения”;

- заварчици, участващи в направата и монтажа на метални конструкции, притежаващи документ за придобита правоспособност по заваряване, съгласно Наредба № 7 от 11.10.2002 г. за ръчно електродъгово заваряване с обмазан електрод (процес 111 по ISO 9606 и БДС EN 287-1 или еквивалентни);

2.1.4.4. разполагането с инструменти, съоръжения и техническо оборудване, необходими за изпълнение на поръчката;

2.1.4.4. прилагането на сертифицирана система за управление на качеството, в съответствие с БДС EN ISO 9001 или еквивалент, с обхват покриващ дейностите по Техническото задание. Декларацията се изготвя по приложения образец към настоящата обява, подписва се от едно от лицата, които могат да представляват участника самостоятелно и се представя в оригинал.

2.1.5. Информационен лист.

Информационния лист се изготвя по приложения образец към настоящата обява, подписва се задължително от лице с представителни функции и се представя в оригинал.

2.1.6. При участие на обединения, които не са юридически лица:

2.1.6.1. Към офертата се представя копие от документ, от който да е видно правното основание за създаване на обединението, както и следната информация във връзка с обществената поръчка:

- правата и задълженията на участниците в обединението;
- разпределението на отговорностите между членовете на обединението;
- дейностите, които ще изпълнява всеки член на обединението.

Копието на документа се представя с гриф „Вярно с оригинала”, свеж печат и подпис на лице с представителни функции.

2.1.6.2. Декларациите за обстоятелствата по чл.54, ал.1, т.1, 2 и 7 от ЗОП и по чл.54, ал.1, т. 3-5 от ЗОП се представят от всеки член в обединението;

2.1.6.3. Съответствието с условията, на които следва да отговарят участниците, включващи правоспособност за упражняване на професионална дейност, изискванията за технически способности и квалификация се доказва от обединението участник, а не от всяко от лицата, включени в него, с изключение на съответна регистрация, представяне на сертификат или друго условие, необходимо за изпълнение на поръчката, съгласно изискванията на нормативен или административен акт и съобразно разпределението на участието на лицата при изпълнение на дейностите, предвидено в договора за създаване на обединението.

2.1.7. Участниците (включително когато са обединение от физически и/или юридически лица) могат за конкретната поръчка да се позоват на капацитета на трети лица, независимо от правната връзка между тях, по отношение на условията, свързани с технически способности и квалификация.

2.1.8. По отношение на условията, свързани с професионална компетентност, участниците могат да се позоват на капацитета на трети лица само ако лицата, с чиито образование, квалификация или опит се доказва изпълнение на изискванията на възложителя, ще участват в изпълнението на частта от поръчката, за която е необходим този капацитет.

2.1.9. Когато участник се позовава на капацитета на трети лица, той трябва да може да докаже, че ще разполага с техните ресурси, като представи документи за поетите от третите лица задължения.

2.1.10. Третите лица трябва да отговарят на съответните условия, за доказването на които участникът се позовава на техния капацитет и за тях да не са налице обстоятелствата по чл.54, ал.1, т.1, 2 и 7 от ЗОП и по чл.54, ал.1, т.3 - 5 от ЗОП.

2.1.11. Подизпълнителите трябва да отговарят на съответните условия съобразно вида и дела от поръчката, които ще изпълняват, и за тях да не са налице обстоятелствата по чл.54, ал.1, т.1, 2 и 7 от ЗОП и по чл.54, ал.1, т.3 - 5 от ЗОП.

2.1.12. Когато участникът ще използва подизпълнител/и и/или се позовава на капацитета на трети лица, информационен лист и декларации по чл.96, ал.6 от ППЗОП за липсата на

обстоятелства по чл.54, ал.1, т.1, 2 и 7 от ЗОП и по чл.54, ал.1, т.3 - 5 от ЗОП се представят за всеки от подизпълнителите и/или третите лица, а декларация за съответствие с условията за участие – в зависимост от вида и дела дейностите, които ще изпълняват.

2.2. Техническо предложение, съдържащо:

2.2.1. Работна програма за изпълнение на дейностите, предмет на поръчката, която да включва: пълно описание на организацията на дейностите (обем, последователност, обезпеченост и контрол); разпределението във времето на техническите и човешките ресурси (общ брой работници; бригади и брой членове в бригадата), съобразени с условията за изпълнение на дейностите от количествената сметка; отговорностите и правомощията на участника по време на изпълнението на дейностите; начини и методи на контрол на целия процес.

Документът се подписва от лице с представителни функции и се представя в оригинал.

2.2.2. График за изпълнение на дейностите.

Изготвя се в календарни дни (без указване на конкретни дати) и отразява технологичната последователност за изпълнение на отделните дейности. В графика на отделен ред да бъде посочен **общия срок за изпълнение** на всички дейности, в календарни дни.

Документът се подписва от лице с представителни функции и се представя в оригинал.

2.2.3. Гаранционен срок

Информацията за гаранционния срок се изготвя под формата на декларация в свободен текст.

Документът се подписва от лице с представителни функции и се представя в оригинал.

2.2.4. Декларация по чл.39, ал.3, т.1, б. “в”, “г” и “д” от ПЗЗОП.

Декларацията се изготвя по приложения образец към настоящата обява, подписва се от едно от лицата, които могат самостоятелно да представляват участника и се представя в оригинал.

2.3. Ценово предложение, съдържащо:

2.3.1. Количествено-стойностна сметка

Участниците попълват на всеки ред на количествено-стойностната сметка на възложителя единична и обща цена за всяка позиция от тях (без ДДС). Позиции, за които няма попълнени цени, при тяхното изпълнение няма да бъдат заплащани от възложителя и ще бъде считано, че са покрити от другите цени, посочени в КСС. При изчисляването на крайната цена, всеки участник следва да е начислил 10 % непредвидени разходи към общата стойност на КСС. Посочването на друг процент непредвидени разходи ще бъде основание за отстраняване на съответната оферта.

Документът се изготвя по приложения образец, подписва се от лице с представителни функции и се представя в оригинал със свеж печат.

2.3.2. Рекапитулация

Документът се изготвя по приложения образец, подписва се от лице с представителни функции и се представя в оригинал със свеж печат.

2.3.3. Анализи на единични цени

Участниците изготвят анализи на единичните цени за всяка позиция от количествено-стойностната сметка на възложителя. Всеки анализ трябва да е обозначен с номер и наименование на вида СМР, съответстващо на наименованието на позицията от количествената сметка, за която се отнася и да е посочен конкретния шифър и конкретното основание за използваната разходна норма: (източниците на разходни норми могат да бъдат: УСН; ТНС; ЕТНС, СЕК).

Анализът на всяка ед. цена да включва всички необходимо присъщи разходи за изпълнението на съответната позиция - разходи за труд, допълнителни разходи върху труда, разходи за механизация и допълнителни разходи върху механизацията (ако такава е необходима за изпълнение на съответната работа), материали, доставно-складови разходи за материалите/ и печалба.

Анализите се представят на компактдиск (CD) в pdf формат. Компактдискът да е с надпис, включващ номера на поръчката от портала за Обществени поръчки и наименованието на участника.

2.3.4. Основни показатели на ценообразуване

Участниците изготвят основните показатели за ценообразуване по образца по т.3.4 от

образеца на оферта. Систематизират се по вида дейности, които ще се изпълняват по отношение на часовата ставка, а за механизацията според вида на механизацията;

2.3.5.Вида работа, стойността и процентът от общата стойност на всеки от подизпълнителите, в случай че участникът ще използва подизпълнители или е обединение.

Информацията се представя само в случай, че участникът ще използва подизпълнители или е обединение, изготвя се в свободен текст, подписана от лице с представителни функции.

Забележка:

- Допуснати в офертата технически грешки и пропуски в определянето на цената са единствено за сметка на участниците.

- При допуснати аритметични грешки изразяващи се в несъответствие между единична и обща цена, ще се взема предвид единичната. При несъответствие между изписаната цифром и словом, за върна се приема изписаната словом.

3. Изисквания към оформянето

3.1. Офертата и всички документи, които са част от нея, следва да бъдат представени в оригинал или да са заверени, когато са ксерокопия, с гриф "вярно с оригинала", свеж печат и подпис на лицето, представляващо участника.

3.2. Документите и данните в офертата се подписват само от лица с представителни функции, назовани в регистрацията или удостоверение за актуално състояние и/или упълномощени за това лица, за което се изисква представяне на документ за упълномощаване.

3.3. Офертата се подава на български език на хартиен носител. Когато документите и информацията, техническото предложение и ценовото предложение са на чужд език, се представят и в превод.

3.4. В офертата и приложените документи не се допускат никакви вписвания между редовете, изтривания или корекции, освен ако са заверени с подписа на лице с представителни функции и свеж печат.

3.5. Желателно е документите да бъдат подредени в папка и да бъдат номерирани (стр. ... от общ бр. стр. ...).

4. Окомплектоване и подаване на офертата

4.1. Офертата се представя в запечатана, непрозрачна опаковка от участника или от упълномощен от него представител лично или чрез пощенска, или друга куриерска услуга с препоръчана пратка с обратна разписка. Върху опаковката се посочва наименование на участника, включително участниците в обединението, съгласно чл. 47, ал. 2, т. 1 от ППЗОП, когато е приложимо, адрес за кореспонденция, телефон и по възможност факс и електронен адрес. На опаковката се записва "Оферта за възлагане на обществена поръчка чрез събиране на оферти с обява с предмет: **"Аварийен ремонт на хидроизолация на покрив сграда ЕКЗ-ДГС и направа холкери на фасади на МЗ БПС 2,3 и АПС"**.

4.2. Офертата се изпраща на адрес: гр. Козлодуй, "АЕЦ Козлодуй" ЕАД, Централно деловодство.

4.3. Участникът е длъжен да обезпечи получаването на офертата на указаното място и срок. Разходите за подаване на офертата са за негова сметка. Рискът от забава или загубване на офертата е за участника.

4.4. Възложителят не се ангажира да съдейства за пристигането на офертата на адреса и в срока, определен от него.

4.5. При получаване на офертата върху опаковката се отбелязват поредният номер, датата и часът на получаването, за което на приносителя се издава документ.

4.6. Не се приемат оферти, които са представени след изтичане на крайния срок за получаване или са в незапечатана опаковка или в опаковка с нарушена цялост.

5. Разглеждане и оценка на офертите

5.1. Комисия, назначена от Възложителя ще разгледа и оцени офертите и ще ги класира съгласно критерия "най-ниска цена".

5.2. Комисията може по всяко време да изисква допълнителни данни и документи от участниците, с цел преценка съответствието на офертите им с условията поставени от

Възложителя.

5.3. Когато предложение в офертата на участник, свързано с цена или разходи, което подлежи на оценяване, е с повече от 20 на сто по-благоприятно от средната стойност на предложенията на останалите участници по същия показател за оценка, възложителят изисква подробна писмена обосновка за начина на неговото образуване съгласно чл. 72, ал.1 от ЗОП.

5.4. Когато участник не представи в срок обосновката по чл. 72, ал. 1 от ЗОП или чиято оферта не е приета съгласно чл. 72, ал. 3 – 5 от ЗОП, същият не се допуска до участие в класирането.

5.5. С определения за изпълнител участник ще бъде сключен писмен договор.

5.6. Преди сключването на договор за обществена поръчка, възложителят изисква от участника, определен за изпълнител, да предостави актуални документи, удостоверяващи декларираните обстоятелствата по чл.54 от ЗОП, както и съответствието с поставените условия, на които следва да отговарят участниците. Документите се представят и за подизпълнителите и третите лица, ако има такива, в 7-дневен срок от поискването им.

5.7. Ако при поискване от страна на Възложителя, участник, класиран на първо или второ място не удължи валидността на офертата си, същото се счита за отказ от сключване на договор.

5.8. Когато определеният изпълнител е неперсонифицирано обединение на физически и/или юридически лица и възложителят не е предвидил в обявата изискване за създаване на юридическо лице, договорът за обществена поръчка се сключва, след като изпълнителят представи пред възложителя заверено копие от удостоверение за данъчна регистрация и регистрация по БУЛСТАТ или еквивалентни документи, съгласно законодателството на държавата, в която обединението е установено.

6. За всички неуредени въпроси се прилагат разпоредбите на Закона за обществените поръчки и Правилника за прилагането му.

ДОГОВОР

№.....

Днес, год., в гр. Козлодуй между:

“АЕЦ Козлодуй” ЕАД, гр. Козлодуй, вписано в търговския регистър към Агенция по вписванията с ЕИК 106513772, представлявано от – Изпълнителен Директор, наричано по-нататък в Договора **ВЪЗЛОЖИТЕЛ**, от една страна, и

“.....”, гр., вписано в търговския регистър към Агенция по вписванията с ЕИК, представлявано от –, наричано по-нататък в Договора **ИЗПЪЛНИТЕЛ**, от друга страна и на основание чл. 194 от Закона за обществените поръчки и във връзка с утвърден протокол от работата на комисията за класиране на офертата и определяне на изпълнител на обществената поръчка с предмет: “**Аварийен ремонт на хидроизолация на покрив сграда ЕКЗ-ДГС и направа холкери на фасади на МЗ БПС 2,3 и АПС**” се сключи настоящият Договор за следното:

1. ПРЕДМЕТ НА ДОГОВОРА

ВЪЗЛОЖИТЕЛЯТ възлага и заплаща, а **ИЗПЪЛНИТЕЛЯТ** приема да извърши аварийен ремонт на хидроизолация на покрив сграда ЕКЗ-ДГС и направа холкери на фасади на МЗ БПС 2,3 и АПС, съгласно Приложение №2 – Техническо задание №18.БПС.ТЗ.08, Приложение №3 – Количествено-стойностна сметка, рекапитулация, основни показатели за ценообразуване и анализни цени, Приложение №4 – Календарен график и Приложение №5 – Работна програма, неразделна част от настоящия договор.

2. ЦЕНА И НАЧИН НА ПЛАЩАНЕ

2.1 Цената на настоящия договор е в размер налв. /словом..... / без ДДС и включва:

2.1.1. Цена за СМР съгласно Приложение № 3 –лв. /словом..... / без ДДС;

2.1.2. Стойност за непредвидени разходи /до 10% върху стойността по т.2.1.1./ -лв. /словом..... / без ДДС.

2.2. Единичните цени за изпълнение на възложените видове работи са образувани при следните ценови показатели:

2.2.1. Часова ставка

2.2.2. Допълнителни разходи върху труда и механизацията

2.2.3. Разходни норми за труд, материали и механизация

2.2.4. Цени на материали по фактури, съгласно цени на производител или официален дистрибутор с % доставно-складови разходи, без материалите на **ВЪЗЛОЖИТЕЛЯ**

2.2.5. Печалба% начислена върху обема СМР, намален с материали на **ВЪЗЛОЖИТЕЛЯ**

2.2.6. Цени на машиносмените на строителната механизация

2.3. Посочените в Приложение № 3 – Количествено-стойностна сметка, рекапитулация, основни показатели за ценообразуване и анализни цени, единични цени са твърди и не подлежат на промяна, фиксират се със сключването на договор и остават в сила през време на изпълнението на договора.

2.4. В случай на замяна на едни обеми работа с други, ценообразуването на новите видове работи е съгласно показателите за ценообразуване в т.2.2 или на базата на показатели за изпълнение на сходни работи, съгласно количествено-стойностна сметка, в случай че са указани в нея. Разходните норми за труд, материали и механизация са съгласно т.2.2.3. Количествата и видовете СМР се доказват по време на изпълнение на договора на база отчетни документи, които са двустранно подписани и утвърден от **ВЪЗЛОЖИТЕЛЯ** Констативен протокол за замяна на обеми дейности по договора.

2.5. **ВЪЗЛОЖИТЕЛЯТ** заплаща цената по т. 2.1. по следния начин:

2.5.1. 90 % (деветдесет процента) от стойността по т. 2.1.1 и т. 2.1.2 поетапно, на база завършени и приети работи, до 30 календарни дни след представяне на Протокол за установяване на натурални видове СМР и оригинална фактура.

2.5.2. Останалите 10% (десет процента) от стойността на подписаните Протоколи за установяване на натурални видове СМР, се заплащат след окончателното изпълнение на всички дейности по договора, включително предаване на екзекутивната документация по т. 5.1.13, срещу представяне на Протокол за окончателно завършване на дейностите по договора.

2.5.3. Остойносттаването на непредвидените разходи за СМР, които не са предвидени в Приложение № 3 – Количествено-стойностни сметки, рекапитулация, основни показатели за ценообразуване и анализни цени, се извършва съгласно ценовите показатели по т. 2.2. от настоящия договор.

2.5.4. Непредвидени разходи за СМР са разходите, свързани с увеличаване на заложените количества СМР и/или добавяне на нови видове и количества СМР, които не са могли да бъдат предвидени преди сключване на договора. Непредвидените работи се възлагат за изпълнение след като са предварително одобрени от **ВЪЗЛОЖИТЕЛЯ** и е оформен Констативен протокол, утвърден от **ВЪЗЛОЖИТЕЛЯ**.

2.5.5. При необходимост от извършване на непредвидени работи, възникнали след сключването на този договор, **ВЪЗЛОЖИТЕЛЯТ** отразява в заповедната книга на обекта необходимостта от изпълнението на допълнителните количества/ видове СМР.

2.6. Цената по т.2.1. е пределна и валидна до пълното изпълнение на договора.

2.7. Плащанията по настоящия договор ще бъдат извършвани чрез банков превод в полза на **ИЗПЪЛНИТЕЛЯ** по посочените във фактурата банкови реквизити.

3. СРОКОВЕ

3.1. Срокът за изпълнение на дейностите е календарни дни, съгласно Приложение №4 – Календарен график, считано от датата на уведомяване на **ИЗПЪЛНИТЕЛЯ** за издаване на протокол за проверка на документите от Дирекция “Б и К” и датата на протокол за даване фронт за работа.

3.2. Сроковете по отделните етапи на изпълнение са посочени в Приложение № 4 – Календарен график. При възникване на необходимост от промяна на срока (за цялостно завършване или на отделен етап) поради изпълнение на непредвидени СМР, **ИЗПЪЛНИТЕЛЯТ** предлага актуализиран график, който след съгласуване и утвърждаване от **ВЪЗЛОЖИТЕЛЯ** става неразделна част от Договора.

3.3. Забавянето на отделни СМР, което няма да доведе до забавяне на предаването на съответния етап, не е основание за носене на отговорност от **ИЗПЪЛНИТЕЛЯ**. Забавата за предаване на отделен етап не удължава срока за цялостното предаване на обекта.

4. ПРАВА И ЗАДЪЛЖЕНИЯ НА ВЪЗЛОЖИТЕЛЯ

4.1. **ВЪЗЛОЖИТЕЛЯТ** се задължава:

4.1.1. В срок от 5 работни дни след подписване на договора да предаде на **ИЗПЪЛНИТЕЛЯ** инвестиционния проект/необходимата техническа документация за изпълнение на работите.

4.1.2. Да осигури фронт за работа съобразно съответните условия за непрекъснат или спрял производствен процес, като обезопаси съоръженията съгласно действащите правилници в "АЕЦ Козлодуй" ЕАД.

4.1.3. Да заплати на **ИЗПЪЛНИТЕЛЯ** уговореното възнаграждение за приетата работа съобразно реда и условията на този договор.

4.2. **ВЪЗЛОЖИТЕЛЯТ** има право:

4.2.1. Да замени едни обеми работа с други с констативни протоколи.

4.2.2. Да контролира изпълнението на дейностите на всеки един етап от изпълнението им.

4.2.3. При констатиране на видими дефекти или несъответствия на стоката/оборудването с изискваните документи или при липса на такива, при извършване на входящ контрол **ВЪЗЛОЖИТЕЛЯТ** може да не приема стоката или ремонта на съоръжението/оборудването в който е вложена стоката, за която са констатирани несъответствия.

4.2.4. При констатиране на видими дефекти или несъответствия на изпълнените дейности с техническите изисквания и/или Нормативната уредба, **ВЪЗЛОЖИТЕЛЯТ** има право да не

приема работите и да прекрати плащанията към **ИЗПЪЛНИТЕЛЯ**, до отстраняване на несъответствията и качествено изпълнение на дейностите.

4.2.5. Предсрочно да прекрати договора, ако стане явно, че **ИЗПЪЛНИТЕЛЯТ** ще пресрочи срока за изпълнение или няма да извърши строително-монтажните работи по уговорения начин или с нужното качество.

5. ПРАВА И ЗАДЪЛЖЕНИЯ НА ИЗПЪЛНИТЕЛЯ

5.1. **ИЗПЪЛНИТЕЛЯТ** се задължава:

5.1.1. Да изпълни качествено възложената му дейност в съответствие с нормите, стандартите и техническите условия, действащи в атомни централи към момента на сключване на настоящия договор и другите действащи в Република България нормативни документи, вътрешни документи на "АЕЦ Козлодуй" ЕАД (инструкции, правилници и др.) и в сроковете, посочени в Приложение № 4 - Календарен график.

5.1.2. Да застрахова професионалната си отговорност за вреди, причинени на други участници в строителството и/или на трети лица, вследствие на неправомерни действия или бездействия при или по повод изпълнение на задълженията им в съответствие с категорията на строежа съгласно Наредба №1 от 2003 г. за номенклатурата на видовете строежи, обн. в Държавен вестник, бр.72/2003г.

5.1.3. Да уведомява **ВЪЗЛОЖИТЕЛЯ** за реда на изпълнение на отделните видове работи, като предоставя възможност за контролирането им.

5.1.4. Да опазва от повреди и замърсявания останалите съоръжения на обекта.

5.1.5. Осигуряването на материали, детайли, конструкции, както и всичко друго, необходимо за изпълнение на работите е задължение на **ИЗПЪЛНИТЕЛЯ**.

5.1.6. Да доставя материалите и оборудването, чиято доставка е негово задължение при условие на доставка DDP АЕЦ Козлодуй, съгласно INCOTERMS 2010.

5.1.7. Да извършва входящ контрол на доставките, задължение на **ИЗПЪЛНИТЕЛЯ** в присъствието на упълномощено от **ВЪЗЛОЖИТЕЛЯ** лице, при който се проверяват отсъствието на явни недостатъци, комплектността на стоката и наличието на всички необходими документи. Документите, придружаващи доставката, се представят на български език.

5.1.8. Съпроводителната документация към доставката се предава на хартиен носител в 1 (един) екземпляр на оригиналния език на производителя, 2 (два) екземпляра на заверен превод на български език и на 1 CD носител, записани в pdf формат.

5.1.9. Да осигури изцяло необходимата за строителството механизация.

5.1.10. Да участва в оперативни съвещания, организирани от **ВЪЗЛОЖИТЕЛЯ** във връзка с изпълнението на предмета на договора.

5.1.11. При завършване на всеки етап от възложената задача да уведомява **ВЪЗЛОЖИТЕЛЯ** да прегледа и приеме съответния етап.

5.1.12. Да състави необходимата документация по време на строителството, съгласно Наредба № 3 от 31.07.2003 г. за съставяне на актове и протоколи по време на строителството, други приложими за дейността нормативни документи и/или вътрешни документи на АЕЦ.

5.1.13. Да изготви и предаде в два екземпляра ексекутивната документация след фактическото завършване на строежа съгласно чл. 175 ал. 1 и 2 от ЗУТ.

5.1.14. Да изготвя съгласно изискванията на **ВЪЗЛОЖИТЕЛЯ** и му предостави необходимата отчетна документация за работите в срок до 15 работни дни от окончателното изпълнение на всички дейности по договора

5.1.15. Да предава съоръженията и работните площадки почистени и в добър вид, съгласно изискванията на ПБЗР-БУ, ПБР-НУ и НТЕЕЦМ.

5.2. **ИЗПЪЛНИТЕЛЯТ** има право:

5.2.1. На предсрочно изпълнение на предмета на договора, при което стойността му ще остане непроменена.

5.2.2. Да откаже изпълнението на указания на **ВЪЗЛОЖИТЕЛЯ** в случай, че последните са в нарушение на цитираните в този договор нормативи, строителните такива или води до съществено отклонение от поръчката.

6. КАЧЕСТВО, ГАРАНЦИИ И РЕКЛАМАЦИИ

6.1. **ИЗПЪЛНИТЕЛЯТ** гарантира за качеството на вложените материали, които са предмет на негова доставка. Той носи отговорност, ако вложените материали не са с нужното качество и/или влошават качеството на извършените СМР и на обекта като цяло.

6.2. **ВЪЗЛОЖИТЕЛЯТ** носи отговорност за качеството на доставените от него оборудване, резервни части и материали.

6.3. При доказано некачествено изпълнение на възложените работи **ИЗПЪЛНИТЕЛЯТ** отстранява всички забележки за своя сметка, със свои материали и работна ръка. При невъзможност възстановява на **ВЪЗЛОЖИТЕЛЯ** всички направени разходи по отстраняване на забележките, извън санкциите и неустойките, които заплаща по настоящия договор.

6.4. За изпълнената работа се установяват гаранционни срокове както следва:

.....
6.5. Рекламации относно качеството на работите **ВЪЗЛОЖИТЕЛЯТ** може да направи в рамките на предвидения гаранционен срок. Той е длъжен в този случай писмено да уведоми **ИЗПЪЛНИТЕЛЯ**. Причините за рекламацията се отразяват в констативен протокол, който се съставя след съвместен оглед и анализ на причините от представители на **ВЪЗЛОЖИТЕЛЯ** и **ИЗПЪЛНИТЕЛЯ**, както и всички изисквания на **ВЪЗЛОЖИТЕЛЯ**, след удовлетворяване на които рекламацията се счита за уредена.

6.6. Ако в рамките на гаранционния срок се установят дефекти, **ИЗПЪЛНИТЕЛЯТ** ги отстранява със свои сили и за своя сметка. Отстраняването на дефектите трябва да се извърши в минимално допустимия технологичен срок, съгласуван с **ВЪЗЛОЖИТЕЛЯ**.

6.7. В случай на отказ от изпълнение на гаранционните задължения или при закъснение при изпълнението им от страна на **ИЗПЪЛНИТЕЛЯ**, **ВЪЗЛОЖИТЕЛЯТ** има право да отстрани възникналите дефекти със свои сили и средства или с помощта на трети лица. В този случай, както и в случай, че поради технологична необходимост е наложително незабавното отстраняване на дефекта и/или последиците от него **ИЗПЪЛНИТЕЛЯТ** е длъжен да възстанови всички разходи на **ВЪЗЛОЖИТЕЛЯ** по отстраняване на дефекта и последиците от него.

6.8. За отказ от изпълнение на задълженията по гаранционното обслужване от страна на **ИЗПЪЛНИТЕЛЯ** се счита неявяването на негов представител за съставяне на констативен протокол от съвместен оглед и анализ на причините за възникване на дефекта или незапочване на дейностите по отстраняване на дефекта в уговорения срок.

7. НОСЕНЕ НА РИСКА

7.1. Рискът от случайно погиване на или повреждане на извършените СМР, конструкции, материали, строителна техника и др. се носи от **ИЗПЪЛНИТЕЛЯ**.

7.2. **ВЪЗЛОЖИТЕЛЯТ** носи риска от погиване или повреждане на вече приети етапи, съответно СМР, ако погиването не е по вина на **ИЗПЪЛНИТЕЛЯ** и последният не е могъл да ги предотврати.

8. ЗАКЛЮЧИТЕЛНИ РАЗПОРЕДБИ

8.1. Договорът влиза в сила от момента на двустранното му подписване, а срокът за изпълнение на дейностите започва да тече от датата на уведомяване на **ИЗПЪЛНИТЕЛЯ** за издаване на протокол за проверка на документите от Дирекция "Б и К" и датата на протокол за даване фронт за работа.

8.2. **ИЗПЪЛНИТЕЛЯТ** не следва да представя гаранция за изпълнение, съгласно раздел 2 на Приложение № 1 – Общи условия на договора.

8.3. Неразделна част от настоящия договор са следните приложения:

Приложение № 1 – Общи условия на договора

Приложение № 2 – Техническо задание №18.БПС.ТЗ.08

Приложение № 3 – Количествено-стойностна сметка, рекапитулация, основни показатели за ценообразуване и анализни цени

Приложение № 4 – Календарен график

Приложение № 5 – Работна програма

8.4. Отговорно лице по изпълнението на настоящия договор от страна на **ВЪЗЛОЖИТЕЛЯ** е тел.: 0973/7

8.5. Отговорно лице по изпълнението на настоящия договор от страна на **ИЗПЪЛНИТЕЛЯ** е тел.:

8.6. Настоящият договор е подписан в два еднообразни екземпляра - по един за всяка от страните.

9. ЮРИДИЧЕСКИ АДРЕСИ

ИЗПЪЛНИТЕЛ:

.....

гр.

ул.

тел/факс:

ЕИК

ИН по ЗДДС

E-mail:

ВЪЗЛОЖИТЕЛ:

“АЕЦ Козлодуй” ЕАД

3321 Козлодуй

БЪЛГАРИЯ

факс: 0973/76027

ЕИК 106513772

ИН по ЗДДС BG 106513772

E-mail: commercial@npp.bg

ИЗПЪЛНИТЕЛ:

.....

.....

ВЪЗЛОЖИТЕЛ:

.....

.....

ОБЩИ УСЛОВИЯ НА ДОГОВОРА

1.	РЕД ЗА ПРИЛАГАНЕ НА ОБЩИТЕ УСЛОВИЯ ПО ДОГОВОР	2
2.	ГАРАНЦИЯ ЗА ИЗПЪЛНЕНИЕ	2
3.	ПРАВА И ЗАДЪЛЖЕНИЯ ПО ДОГОВОРА	2
4.	ПОДИЗПЪЛНИТЕЛИ	3
5.	ОБЕДИНЕНИЯ	3
6.	ДАНЪЦИ ЗА ЧУЖДЕСТРАННИ ИЗПЪЛНИТЕЛИ	3
7.	ВХОДНИ ДАННИ И ИНФОРМАЦИЯ ПО ДОГОВОРА	4
8.	ЛИЧНИ ДАННИ	4
9.	УПРАВЛЕНИЕ НА КАЧЕСТВОТО	5
10.	ФИЗИЧЕСКА ЗАЩИТА, СИГУРНОСТ И ДОСТЪП ДО ЗАЩИТЕНАТА ЗОНА	6
11.	ЯДРЕНАТА БЕЗОПАСНОСТ И РАДИАЦИОННА ЗАЩИТА	6
12.	БЕЗОПАСНОСТ НА ТРУДА И ЗДРАВΟΣЛОВНИ УСЛОВИЯ НА ТРУД	7
13.	ПОЖАРНА БЕЗОПАСНОСТ	9
14.	ОПАЗВАНЕ НА ОКОЛНАТА СРЕДА	9
15.	ОДИТИ, ИНСПЕКЦИИ И ПРОВЕРКИ	10
16.	СРОК ЗА ИЗПЪЛНЕНИЕ	10
17.	НЕУСТОЙКИ	10
18.	ПРЕКРАТЯВАНЕ И РАЗВАЛЯНЕ НА ДОГОВОРА	11
19.	НЕПРЕОДОЛИМА СИЛА	11
20.	РЕД ЗА РЕШАВАНЕ НА СПОРОВЕТЕ	11
21.	ОТГОВОРНО ЛИЦЕ ОТ СТРАНА НА ВЪЗЛОЖИТЕЛЯ	12
22.	ОТГОВОРНО ЛИЦЕ ОТ СТРАНА НА ИЗПЪЛНИТЕЛЯ	12
23.	КОМУНИКАЦИЯ МЕЖДУ СТРАНИТЕ	12
24.	ЕЗИК НА ДОГОВОРА	12

1. РЕД ЗА ПРИЛАГАНЕ НА ОБЩИТЕ УСЛОВИЯ ПО ДОГОВОР

1.1. Общите условия към договора се прилагат за всички договори сключвани от "АЕЦ Козлодуй" ЕАД като **ВЪЗЛОЖИТЕЛ**.

1.2. Общите условия са неразделна част от договора и не могат да се разглеждат самостоятелно.

1.3. Клаузите, съдържащи се в общите условия по договора, които нямат отношение към предмета на основния договор се считат за неприложими.

1.4. Редът за работата на външни организации на площадката на "АЕЦ Козлодуй" ЕАД е съгласно действащата писмена инструкция "Инструкция по качество. Работа на външни организации при сключен договор", № ДБК.КД.ИН.028.

1.5. При изпълнението на договорите за обществени поръчки **ИЗПЪЛНИТЕЛИТЕ** и техните подизпълнители са длъжни да спазват всички приложими правила и изисквания, свързани с опазване на околната среда, социалното и трудовото право, приложими колективни споразумения и/или разпоредби на международното екологично, социално и трудово право, съгласно приложение № 10 към чл. 115 на Закона за обществените поръчки.

2. ГАРАНЦИЯ ЗА ИЗПЪЛНЕНИЕ

2.1. **ИЗПЪЛНИТЕЛЯТ** следва да представи при подписване на договора гаранция за изпълнение на договора в размер на 5 % (пет процента) от стойността му - парична сума, неотменима, безусловно платима банкова гаранция или застраховка със срок на валидност 30 дни по-дълъг от този на договора, която се освобождава не по-късно от 15 работни дни след ефективно изпълнение на предмета на договора, за което **ИЗПЪЛНИТЕЛЯТ** изпраща писмо до **ВЪЗЛОЖИТЕЛЯ** с актуални банкови реквизити.

2.2. Когато предметът на поръчката включва гаранционно поддържане, **ВЪЗЛОЖИТЕЛЯТ** определя в специфичните условия на договора каква част от гаранцията за изпълнение е предназначена за обезпечаване на гаранционното поддържане. В случай че това не е изрично указано в специфичните условия на договора, гаранцията за изпълнение се освобождава след ефективно изпълнение на договора, съгласно т.2.1.

2.3. В случаите, когато предметът на договора се изпълнява на етапи, при завършване и приемане на определен етап от договора **ВЪЗЛОЖИТЕЛЯТ** освобождава частично гаранцията за изпълнение на договора, както следва:

2.3.1. При банкова гаранция за изпълнение на договора, **ИЗПЪЛНИТЕЛЯТ** заменя гаранцията с нова, за стойност намалена пропорционално със стойността на завършените и приети етапи.

2.3.2. При парична гаранция за изпълнение на договора **ВЪЗЛОЖИТЕЛЯТ** връща на **ИЗПЪЛНИТЕЛЯ** съответната част от гаранцията за изпълнение, пропорционално на стойността на завършените и приети етапи, след получаване на писмено искане от страна на **ИЗПЪЛНИТЕЛЯ** с актуални банкови реквизити.

2.3.3. При застраховка, която обезпечава изпълнението на договора чрез покритие на отговорността на **ИЗПЪЛНИТЕЛЯ**, **ИЗПЪЛНИТЕЛЯТ** заменя застрахователната полица с нова, за стойност намалена пропорционално със стойността на завършените и приети етапи.

2.4. Гаранцията за изпълнение се задържа от **ВЪЗЛОЖИТЕЛЯ** при неизпълнение на задълженията, поети от **ИЗПЪЛНИТЕЛЯ** по този договор.

2.5. **ВЪЗЛОЖИТЕЛЯТ** не дължи лихви за периода през който средствата по т. 2.1. от договора законно са престояли при него.

3. ПРАВА И ЗАДЪЛЖЕНИЯ ПО ДОГОВОРА

3.1. Правата и задълженията на страните са регламентирани в договора.

3.2. **ИЗПЪЛНИТЕЛЯТ** няма право да прехвърля своите задължения по договора или част от тях на трета страна.

4. ПОДИЗПЪЛНИТЕЛИ

4.1. При участие на подизпълнители при изпълнението на предмета на договора, то за **ИЗПЪЛНИТЕЛЯ** и за подизпълнителя са валидни всички приложими разпоредби на Закона за обществените поръчки.

4.2. **ИЗПЪЛНИТЕЛЯТ** се задължава да сключи договор за подизпълнение с посочените в офертата му подизпълнители в срок до 30 дни от сключване на настоящия договор. **ИЗПЪЛНИТЕЛЯТ** предоставя на **ВЪЗЛОЖИТЕЛЯ** заверено копие на договора в 3-дневен срок от подписването му, заедно с доказателства, че подизпълнителят отговаря на критериите за подбор и за него не са налице основания за отстраняване.

4.3. **ИЗПЪЛНИТЕЛЯТ** се задължава своевременно да предоставя на **ВЪЗЛОЖИТЕЛЯ** всички документи и информация по договорите за подизпълнение съгласно Закона за обществените поръчки.

4.4. **ИЗПЪЛНИТЕЛЯТ** е изцяло и единствено отговорен пред **ВЪЗЛОЖИТЕЛЯ** за изпълнението на договора, включително и за действията на подизпълнителите. **ИЗПЪЛНИТЕЛЯТ** отговаря за действията на подизпълнителите като за свои действия.

4.5. **ИЗПЪЛНИТЕЛЯТ** носи отговорност за контрол на качеството на работата и спазване на изискванията за безопасна работа на персонала на подизпълнителите си.

4.6. **ИЗПЪЛНИТЕЛЯТ** се задължава да определи компетентни длъжностни лица, които да извършват контрол на работата на подизпълнителите.

4.7. Всички условия за изпълнение на договора определени към **ИЗПЪЛНИТЕЛЯ** важат в пълна сила и за неговите подизпълнители. Отговорност за осигуряване на това условие от договора носи **ИЗПЪЛНИТЕЛЯ**.

4.8. Комуникацията между **ВЪЗЛОЖИТЕЛЯ** и Подизпълнителите по договора се осъществява само чрез **ИЗПЪЛНИТЕЛЯ**.

4.9. **ВЪЗЛОЖИТЕЛЯТ** има право да прави инспекции и проверки на работата на площадката и одити на подизпълнители, по реда по който същите се извършват за **ИЗПЪЛНИТЕЛЯ**.

4.10. В случаите, когато част от поръчката, която се изпълнява от подизпълнител, може да бъде предадена като отделен обект на **ИЗПЪЛНИТЕЛЯ** или на **ВЪЗЛОЖИТЕЛЯ**, **ВЪЗЛОЖИТЕЛЯТ** заплаща възнаграждение за тази част на подизпълнителя.

4.11. Разплащанията по т. 4.10 се осъществяват въз основа на искане, отправено от подизпълнителя до **ВЪЗЛОЖИТЕЛЯ** чрез **ИЗПЪЛНИТЕЛЯ**, който е длъжен да го предостави на **ВЪЗЛОЖИТЕЛЯ** в 15-дневен срок от получаването му. Към искането **ИЗПЪЛНИТЕЛЯТ** предоставя становище, от което да е видно дали оспорва плащанията или част от тях като недължими. **ВЪЗЛОЖИТЕЛЯТ** има право да откаже плащането, когато искането за плащане е оспорено, до момента на отстраняване на причината за отказа.

4.12. Замяна или включване на подизпълнител по време на изпълнението на договора се допуска само по изключение, в предвидените в Закона за обществените поръчки случаи.

5. ОБЕДИНЕНИЯ

5.1. В случаите, когато **ИЗПЪЛНИТЕЛЯТ** е обединение, всички участници са солидарно отговорни за изпълнението на задълженията по договора.

5.2. Всяко изменение в структурата и участниците в обединението ще се счита за неизпълнение на задълженията на **ИЗПЪЛНИТЕЛЯ**.

6. ДАНЪЦИ ЗА ЧУЖДЕСТРАННИ ИЗПЪЛНИТЕЛИ

6.1. Данък удържан при източника

6.1.1. Ако **ИЗПЪЛНИТЕЛЯТ** е чуждестранно юридическо лице, доходи, които **ИЗПЪЛНИТЕЛЯТ** реализира по Договора, могат да подлежат на облагане с данък при източника, когато за тях са приложими съответните разпоредби от българското данъчно законодателство. В такъв случай **ВЪЗЛОЖИТЕЛЯТ** е задължен да начисли и удържи данъка, да го декларира и внесе от името и за сметка на **ИЗПЪЛНИТЕЛЯ**.

6.1.2. При възникване на данъчното задължение на **ИЗПЪЛНИТЕЛЯ** за доход, свързан с плащане по Договора, **ВЪЗЛОЖИТЕЛЯТ** ще удържи от плащането данъка при източника, изчислен с данъчна основа и данъчна ставка, както са определени в приложимия закон, и ще го внесе в съответната териториална дирекция на Националната агенция за приходите (ТД на НАП) в законовия срок, освен ако за **ИЗПЪЛНИТЕЛЯ** има становище на орган по приходите за наличие на основания за прилагане на СИДДО и той се освобождава от облагане на дохода. Такова удържане и внасяне на данък при източника от плащане по Договора не се счита за неизпълнение на задължението на **ВЪЗЛОЖИТЕЛЯ** да плати договорена цена по условията на Договора.

6.1.3. **ИЗПЪЛНИТЕЛЯТ** може да получи от ТД на НАП удостоверение за вношения данък при източника по подадено от него искане. **ВЪЗЛОЖИТЕЛЯТ** съдейства на **ИЗПЪЛНИТЕЛЯ** с осигуряване на необходими документи, прилагани към искането, когато са налични при него.

6.2. Прилагане на СИДДО

6.2.1. Когато между Република България и страната на **ИЗПЪЛНИТЕЛЯ** има влязла в сила Спогодба за избягване на двойното данъчно облагане (СИДДО), която предвижда данъчно облекчение за **ИЗПЪЛНИТЕЛЯ** при облагане на неговия доход в Република България, **ИЗПЪЛНИТЕЛЯТ** може да поиска прилагането на СИДДО, като след възникване на данъчното задължение за дохода удостовери основанията за това пред органа по приходите. В такъв случай **ВЪЗЛОЖИТЕЛЯТ** съдейства на **ИЗПЪЛНИТЕЛЯ** с осигуряване на необходими документи, прилагани към искането за прилагане на СИДДО, когато са налични при него или в правомощията му да ги издаде.

7. ВХОДНИ ДАННИ И ИНФОРМАЦИЯ ПО ДОГОВОРА

7.1. **ВЪЗЛОЖИТЕЛЯТ** е длъжен да представи на **ИЗПЪЛНИТЕЛЯ** необходимите входни данни за изпълнение на дейностите по договора.

7.2. Входни данни могат да бъдат съществуващи документи и данни в "АЕЦ Козлодуй" ЕАД и се предават във вида, в който са налични.

7.3. **ВЪЗЛОЖИТЕЛЯТ** има право да предава необходимите входни данни на хартиен и електронен носител.

7.4. **ИЗПЪЛНИТЕЛЯТ** няма право, без предварителното писмено съгласие на **ВЪЗЛОЖИТЕЛЯ**, да използва документ или информация за цели различни от изпълнението на договора, за срока на действие на този договор и до 5 (пет) години след приключването му.

7.5. **ИЗПЪЛНИТЕЛЯТ** се задължава да не предоставя на трети физически или юридически лица получените от **ВЪЗЛОЖИТЕЛЯ** изходни данни и информация, без изричното писмено съгласие на **ВЪЗЛОЖИТЕЛЯ**, както и резултатите от извършената работа, за времето на действие на този договор и до 5 (пет) години след приключването му.

8. ЛИЧНИ ДАННИ

8.1. Страните се задължават да спазват приложимото законодателство в областта на личните данни и Регламент (ЕС) 2016/679 **General Data Protection Regulation (GDPR)**, в качеството им администратори на лични данни.

8.2. За целите на настоящия раздел под обработване на лични данни се разбира всяка операция или съвкупност от операции, извършвана с лични данни или набор от лични данни чрез автоматични или други средства като събиране, записване, организиране, структуриране, съхранение, адаптиране или промяна, извличане, консултиране, употреба, разкриване чрез предаване, разпространяване или друг начин, по който данните стават достъпни, подреждане или комбинирание, ограничаване, изтриване или унищожаване.

8.3. **ИЗПЪЛНИТЕЛЯТ** гарантира качеството си администратор на лични данни и може да обработва предоставени му от **ВЪЗЛОЖИТЕЛЯ** лични данни единствено за целите на изпълнение на настоящия договор. **ВЪЗЛОЖИТЕЛЯТ** гарантира качеството си администратор на лични данни и може да обработва предоставени му от **ИЗПЪЛНИТЕЛЯ** лични данни единствено за целите на изпълнение на настоящия договор.

8.4. В случай че при изпълнение на договора възникне необходимост от предаване на получени лични данни в трета държава или международна организация, съответната страна /получател на данните/ като администратор на лични данни се задължава да уведоми другата страна, освен ако такова предаване на данни е необходимо съгласно действащото законодателство на Европейския съюз, като във всички случаи се задължава да предприеме необходимите и достатъчни мерки за запазване на конфиденциалността на данните. В случаите по предходното изречение, получаващата страна предоставя на другата страна достатъчно доказателства, удостоверяващи че предоставянето на данните от обработващото ги лице става съгласно предварително документирано нареждане на администратора – изпълнител.

8.5. **ИЗПЪЛНИТЕЛЯТ** се задължава да предприеме всички необходими мерки, гарантиращи, че лицата, оправомощени от него за обработка на лични данни са поели ангажимент за конфиденциалност или са подчинени на законово задължение за конфиденциалност. В случаите, когато за целите на изпълнението на договора **ИЗПЪЛНИТЕЛЯТ** следва да предаде на **ВЪЗЛОЖИТЕЛЯ** лични данни, последният следва да предприеме всички необходими мерки гарантиращи, че лицата, оправомощени от него за обработка на лични данни, са поели ангажимент за конфиденциалност или са подчинени на законово задължение за конфиденциалност.

8.6. Страните се задължават да предприемат всички необходими мерки за гарантиране сигурността на обработването на предоставените лични данни, чрез прилагането на подходящи технически и организационни мерки за защита съгласно Регламент (ЕС) 2016/679 **General Data Protection Regulation (GDPR)**.

8.7. **ИЗПЪЛНИТЕЛЯТ** се задължава да предостави на **ВЪЗЛОЖИТЕЛЯ** цялата информация, необходима да докаже, че е изпълнил поетите по-горе задължения и да съдейства при осъществяване на одити от страна на компетентни органи.

8.8. Страните - администратори на лични данни, се задължават да зачитат и удовлетворят правата на субектите на личните данни съгласно Регламент (ЕС) 2016/679, включително правото да искат коригиране, изтриване, ограничаване обработването на лични данни, правото на узнаване на източниците на данни, когато същите не са предоставени от субектите на личните данни, както и правото на получаване на копие от личните данни в достъпен електронен формат.

9. УПРАВЛЕНИЕ НА КАЧЕСТВОТО

9.1. **ИЗПЪЛНИТЕЛЯТ** е длъжен да изпълни възложената му дейност в съответствие с изискванията на собствената си система за управление на качеството с отчитане изискванията на **ВЪЗЛОЖИТЕЛЯ**.

9.2. При изискване в Техническата спецификация/Техническото задание за представяне на Програма за осигуряване на качеството (План по качеството) за изпълнение на дейността по договора и/или План за контрол на качеството, **ИЗПЪЛНИТЕЛЯТ** разработва документите по указания на “АЕЦ Козлодуй” ЕАД, в срока определен в Техническата спецификация/Техническото задание.

9.3. Всички документи, собственост на **ИЗПЪЛНИТЕЛЯ**, които са цитирани в Програмата за осигуряване на качеството (Плана по качеството), могат да бъдат изисквани при

необходимост от **ВЪЗЛОЖИТЕЛЯ** за преглед и оценка, с оглед идентифициране на методиката и/или технологията, по която ще се извършват дейности.

9.4. **ИЗПЪЛНИТЕЛЯТ** е длъжен своевременно да уведомява **ВЪЗЛОЖИТЕЛЯ** за всички настъпили структурни промени или промени в документацията на Системата за управление на Външната организация, свързани с изпълняваните дейности по договора.

9.5. Несъответствията по доставките и дейностите, предмет на договора се управляват по реда за контрол на несъответствията, определен в Техническата спецификация/Техническото задание на **ВЪЗЛОЖИТЕЛЯ**.

9.6. Програмите за осигуряване на качеството (Плановете по качеството) и Плановете за контрол на качеството се изготвят от Изпълнителя, съгласуват се от упълномощен персонал на "АЕЦ Козлодуй" ЕАД и се разпространяват преди стартиране на дейностите по договора.

10. ФИЗИЧЕСКА ЗАЩИТА, СИГУРНОСТ И ДОСТЪП ДО ЗАЩИТЕНАТА ЗОНА

10.1. **ВЪЗЛОЖИТЕЛЯТ** се задължава да осигури достъп на персонал на **ИЗПЪЛНИТЕЛЯ** при изпълнението на задълженията им по настоящия договор, съгласно "Инструкция за пропускателен режим в "АЕЦ Козлодуй" ЕАД", № УС.ФЗ.ИН 015.

10.2. **ИЗПЪЛНИТЕЛЯТ** трябва да изготви и предаде на **ВЪЗЛОЖИТЕЛЯ** необходимата документация за достъп на персонала по изпълнение на договора до защитената зона на "АЕЦ Козлодуй" ЕАД, съгласно инструкции №УС.ФЗ.ИН 015 и № ДБК.КД.ИН.028.

10.3. При неизпълнение на предходната точка от договора ще бъде отказан достъп на персонала на **ИЗПЪЛНИТЕЛЯ** в защитената зона на "АЕЦ Козлодуй" ЕАД.

10.4. Когато за изпълнение на задълженията по този договор **ИЗПЪЛНИТЕЛЯТ** ще използва транспортни средства, той се задължава при въвеждането им в защитената зона на "АЕЦ Козлодуй" ЕАД да представя Протокол за извършена проверка на конкретното МПС, с изричен запис в него, че то няма да бъде пряко или косвено източник на неправомерни действия, съгласно Наредба за осигуряване на физическата защита на ядрените съоръжения, ядрения материал и радиоактивните вещества.

10.5. Протокол за извършената проверка се оформя за всяко МПС, при всеки отделен случай и се подписва от Ръководителя или упълномощено за това длъжностно лице на **ИЗПЪЛНИТЕЛЯ** и водача на транспортното средство.

10.6. При неизпълнение на предходната точка от договора ще бъде отказан достъп на транспортните средства на **ИЗПЪЛНИТЕЛЯ** в защитената зона на "АЕЦ Козлодуй" ЕАД.

10.7. **ИЗПЪЛНИТЕЛЯТ** се задължава да обезпечи преминаване проверка за надеждност на персонала, който ще работи на площадката на "АЕЦ Козлодуй" ЕАД, съгласно чл.40, т.2 от Правилника за прилагане на Закона за Държавна агенция "Национална сигурност".

11. ЯДРЕНАТА БЕЗОПАСНОСТ И РАДИАЦИОННА ЗАЩИТА

11.1. За договори, които включват дейности, доставки или услуги, които имат отношение към ядрената безопасност, радиационната защита, аварийната готовност, качество и/или физическата защита, се изисква от **ИЗПЪЛНИТЕЛЯ** да представи необходимите документи за проверка от Дирекция БиК на "АЕЦ Козлодуй" ЕАД в обем и срок, съгласно инструкция №ДБК.КД.ИН.028.

11.2. Договори, които имат отношение към ядрената безопасност, радиационната защита, аварийната готовност и/или физическата защита влизат в сила от момента на двустранното им подписване, а изпълнението на предмета на договора започва от датата на уведомяване на **ИЗПЪЛНИТЕЛЯ** за утвърден Протокол за проверка на документите от Дирекция БиК на "АЕЦ Козлодуй" ЕАД.

11.3. В случаите, когато дейността, предмет на конкретен договор с външна организация е свързана с реализацията на техническо решение, за което се изисква разрешение съгласно ЗБИЯЕ, изпълнението на дейностите по договора започва след издаване на разрешение за техническото решение от АЯР. В случай, че АЯР изиска допълнителни документи, **ИЗПЪЛНИТЕЛЯТ** е длъжен да ги представи в посочените срокове.

11.4. Дейностите по конструкции, системи и компоненти (КСК), имащи отношение към безопасността се извършват спрямо писмени процедури, технологии и методологии.

11.5. **ИЗПЪЛНИТЕЛЯТ** се задължава да обезпечи запознаване на персонала, който ще работи на площадката на "АЕЦ Козлодуй" ЕАД, с общите изисквания за действия при авария в АЕЦ, да спазва процедурите при ликвидация на авария.

11.6. Персоналът на **ИЗПЪЛНИТЕЛЯ** и неговите подизпълнители, включително чуждестранни фирми, които изпълняват дейности в контролираната зона (КЗ) на площадката на "АЕЦ Козлодуй" ЕАД са длъжни да спазват изискванията на:

- "Инструкция за радиационна защита в АЕЦ Козлодуй ЕАД, ЕП-2", № 30.ОБ.00.РБ.01;
- "Инструкция по радиационна защита в ХОГ на "АЕЦ Козлодуй" ЕАД", № ХОГ.ИРЗ.01;

- "Инструкция по качество. Работа на външни организации при сключен договор", № ДБК.КД.ИН.028.

11.7. **ИЗПЪЛНИТЕЛЯТ** носи отговорност за безопасността на труда и дозовото натоварване на персонала, който командирова за работа в "АЕЦ Козлодуй" ЕАД за изпълнение на дейността по договора.

11.8. **ИЗПЪЛНИТЕЛЯТ** определя отговорно лице по радиационна защита в организацията със заповед.

11.9. При необходимост от извършване на дейности в КЗ задължително се извършва измерване на целотелесната активност на персонала на **ИЗПЪЛНИТЕЛЯ**, включително за лица, работещи по граждански договор и представители на чуждестранни организации, преди започване и след завършване на работата по съответния договор на ВО.

11.10. За работа в КЗ, **ВЪЗЛОЖИТЕЛЯТ** осигурява на **ИЗПЪЛНИТЕЛЯ** за своя сметка специално работно облекло, лични предпазни средства, дозиметричен контрол и др. съгласно изискванията на Наредба № 32 от 07.11.2005 г. за условията и реда за извършване на дозиметричен контрол на лицата, работещи с източници на йонизиращи лъчения.

11.11. **ВЪЗЛОЖИТЕЛЯТ** информира периодично **ИЗПЪЛНИТЕЛЯ** за полученото дозово натоварване на персонала, съгласно чл. 122 ал. 3 на Наредба за радиационна защита при дейности с източници на йонизиращи лъчения. **ИЗПЪЛНИТЕЛЯТ** предоставя данни за дозовото натоварване на персонала си преди първоначалното допускане до работа.

10.12. **ВЪЗЛОЖИТЕЛЯТ**, в качеството си на експлоатиращ ядрена инсталация е отговорен за ядрена вреда, в съответствие с член II от Виенската конвенция за гражданска отговорност за ядрена вреда.

10.13. Отговорността за ядрена вреда на експлоатираща ядрена инсталация е абсолютна съгласно Виенската конвенция за гражданска отговорност за ядрена вреда.

12. БЕЗОПАСНОСТ НА ТРУДА И ЗДРАВΟΣЛОВНИ УСЛОВИЯ НА ТРУД

12.1. От гледна точка на техническата безопасност, персоналът на **ИЗПЪЛНИТЕЛЯ** и неговите подизпълнители, включително чуждестранни фирми, условно се приравнява (с изключение на правото за издаване на наряди и допускане до работа) към персонала на "АЕЦ Козлодуй" ЕАД и е длъжен да спазва изискванията на:

- „Правилник за безопасност при работа в неелектрически уредби на електрически и топлофикационни централи и по топлопреносни мрежи и хидротехнически съоръжения”;

- „Правилник за безопасност и здраве при работа в електрически уредби на електрически и топлофикационни централи и по електрически мрежи”.

12.2. **ИЗПЪЛНИТЕЛЯТ** определя отговорно лице по безопасност на труда в организацията със заповед.

12.3. За договори, към изпълнението на които са поставени изисквания за подписване на Протокол за оценка на риска и/или споразумителен протокол за осигуряване на здравословни и безопасни условия на труд, приложения №3 и №3-1 на инструкция № ДБК.КД.ИН.028, се изисква от **ИЗПЪЛНИТЕЛЯ** да представи в Дирекция БиК на "АЕЦ Козлодуй" ЕАД тези документи след подписването на договора.

12.4. **ВЪЗЛОЖИТЕЛЯТ** се задължава да осигури фронт за работа съобразно съответните условия за непрекъснат или спрян производствен процес, като обезопаси съоръженията съгласно действащите правилници в АЕЦ и открие наряди за допуск до работа.

12.5. Издаването на наряди за работа, допускане до работа, контрол на дейността на ВО, относно изискванията на техническата документация, закриване на нарядите и приемане на работното място, контрола и отчитане на дозовото натоварване на персонала и др. се извършват според определения ред в съответното структурно звено, по чието оборудване/на чиято територия се работи.

12.6. **ВЪЗЛОЖИТЕЛЯТ** се задължава да осигури инструктиране на външния персонал, според изискванията на НАРЕДБА № РД-07-2 от 16.12.2009г. за условията и реда за провеждането на периодично обучение и инструктаж на работниците и служителите по правилата за осигуряване на здравословни и безопасни условия на труд по цитираните в т.11.1 Правилници и в съответствие с мястото и конкретните условия на работа, която групата или част от нея ще извършва.

12.7. **ИЗПЪЛНИТЕЛЯТ** се задължава да обезпечи обучение и изпити на персонала, който ще работи на площадката на “АЕЦ Козлодуй” ЕАД, по “Въведение в АЕЦ” и “Радиационна защита” в УТЦ на “АЕЦ Козлодуй” ЕАД и съгласно НАРЕДБА за условията и реда за придобиване на професионална квалификация и за реда за издаване на лицензии за специализирано обучение и на удостоверения за правоспособност за използване на ядрената енергия.

12.8. **ИЗПЪЛНИТЕЛЯТ** се задължава да спазва всички ограничения и забрани, за изпращане и допускане до работа на лица и бригади, които са предвидени в правилниците по безопасност на труда. Да извърши правилен подбор при съставяне списъка на ръководния и изпълнителски персонал, който ще изпълнява работата по сключения договор, по отношение на професионална квалификация и тази по безопасността на труда.

12.9. **ВЪЗЛОЖИТЕЛЯТ** се задължава да определи длъжностното лице (или лица), които да приемат външния персонал на **ИЗПЪЛНИТЕЛЯ**, да изискат и извършат проверка на всички предвидени в правилниците документи, включително и удостоверенията за притежаване квалификационна група по безопасност на труда.

12.10. Отговорният ръководител и (или) изпълнителят на работа приемат всяко работно място от допускащия, като проверяват изпълнението на техническите мероприятия за обезопасяване, както и тяхната дейност.

12.11. Ръководителите на **ИЗПЪЛНИТЕЛЯ** постоянно упражняват контрол за спазване на правилниците по безопасност на труда от членовете на групата и предприемат мерки за отстраняване на нарушенията.

12.12. **ИЗПЪЛНИТЕЛЯТ** се задължава да уведомява писмено **ВЪЗЛОЖИТЕЛЯ** за предприетите мерки по дадени от него предложения-искания за санкциониране на лица, допуснали нарушения по изискванията на безопасността на труда.

12.13. **ИЗПЪЛНИТЕЛЯТ** се задължава да изпълнява писмените разпореждания на упълномощените длъжностни лица от **ВЪЗЛОЖИТЕЛЯ** при констатирани нарушения на технологичната дисциплина и правилата за безопасна работа.

12.14. В случай на трудова злополука с лице наето от **ИЗПЪЛНИТЕЛЯ**, ръководителят на групата уведомява ръководството на фирмата – **ИЗПЪЛНИТЕЛ** и сектор “Техническа безопасност” на “АЕЦ Козлодуй” ЕАД, след което предприема мерки и оказва съдействие на компетентните органи, за изясняване на обстоятелствата и причините за злополуката.

12.15. **ИЗПЪЛНИТЕЛЯТ** се задължава да спазва приложимите нормативни документи и действащите в “АЕЦ Козлодуй” ЕАД изисквания по отношение на ЗБУТ, пожарна безопасност и аварийна готовност.

12.16. **ИЗПЪЛНИТЕЛЯТ** се задължава да спазва законовите изисквания за опазване на околната среда по време на строителството и след приключването му, в гаранционния срок.

12.17. **ИЗПЪЛНИТЕЛЯТ** осигурява здравословни и безопасни условия на труд, съгласно изискванията на нормативните документи по безопасност на труда.

12.18. При необходимост **ИЗПЪЛНИТЕЛЯТ** организира изпълнението на ремонтните дейности при непрекъснат режим на работа, с цел спазване срока на ремонта на съответния блок или друга технологична необходимост.

12.19. **ИЗПЪЛНИТЕЛЯТ** осигурява спазване на Наредба № 2 от 22.03.2004 г. за минималните изисквания за здравословни и безопасни условия на труд при извършване на строителни и монтажни работи на територията на обектите на "АЕЦ Козлодуй" ЕАД.

12.20. Всички санкции, наложени от компетентните органи за нарушенията или за щети нанесени от лица, наети от **ИЗПЪЛНИТЕЛЯ** (включително подизпълнителите му) са за сметка на **ИЗПЪЛНИТЕЛЯ**.

13. ПОЖАРНА БЕЗОПАСНОСТ

13.1. При изпълнение на огневи работи Ръководителят и персонала на ВО изпълняващ дейности по договор с "АЕЦ Козлодуй" ЕАД, е задължен да спазва изискванията на нормативно-техническите документи по пожарна безопасност:

- Наредба № 8121з-647 от 01.10.2014г. за правилата и нормите за пожарна безопасност при експлоатация на обектите;

- "Правила за пожарна безопасност на "АЕЦ Козлодуй" ЕАД", № ДОД.ПБ.ПБ.307;

13.2. При изпълнение на огневи работи, **ИЗПЪЛНИТЕЛЯТ** подготвя Списък на лицата, имащи право да бъдат ръководители на огневи работи.

14. ОПАЗВАНЕ НА ОКОЛНАТА СРЕДА

14.1. **ИЗПЪЛНИТЕЛЯТ** е длъжен да спазва изискванията за опазване на околната среда по време на изпълнението на предмета на договора и след приключването му, съобразно Закона за опазване на околната среда и всички приложими подзаконовни нормативни и вътрешни документи на **ВЪЗЛОЖИТЕЛЯ**.

14.2. **ИЗПЪЛНИТЕЛЯТ** се задължава да изпълни задълженията си по чл. 14 от Закона за управление на отпадъците и всички приложими подзаконовни нормативни и вътрешни документи на **ВЪЗЛОЖИТЕЛЯ**, включително, но не ограничени до Наредба за излязлото от употреба електрическо и електронно оборудване, Наредба за батерии и акумулатори и за негодни за употреба батерии и акумулатори, Наредба за изискванията за третиране на излезли от употреба гуми, Наредба за опаковките и отпадъците от опаковки,.

14.3. В случай, че **ИЗПЪЛНИТЕЛЯТ** не заплаща продуктова такса по чл. 59 от Закона за управление на отпадъците той се задължава без заплащане от страна на **ВЪЗЛОЖИТЕЛЯ**, да приеме обратно излезлите от употреба лампи (ИУЛ), негодните за употреба портативни акумулаторни батерии (ПАБ), излезлите от употреба гуми (ИУГ), отпадъчните опаковки от доставените материали и да организира тяхното последващо безопасно третиране.

14.4. **ИЗПЪЛНИТЕЛЯТ** изготвя и **ВЪЗЛОЖИТЕЛЯТ** съгласува план за организиране на дейността по събиране и извозване на ИУЛ, ПАБ, ИУГ, отпадъчни опаковки, в съответствие с действащите разпоредби за третиране и транспортиране на съответните продукти. В случай, че **ВЪЗЛОЖИТЕЛЯТ** счете, че планът предложен от **ИЗПЪЛНИТЕЛЯ** не отговаря на нормативните изисквания и има забележки по него, то **ИЗПЪЛНИТЕЛЯТ** е длъжен да вземе предвид забележките на **ВЪЗЛОЖИТЕЛЯ**.

14.5. При изпълнение на дейности, които засягат зелените площи и/или дълготрайната растителност на площадката на "АЕЦ Козлодуй" ЕАД, **ИЗПЪЛНИТЕЛЯТ** е длъжен за своя сметка да възстанови тревните площи и насажденията, съгласувано със съответните отговорни звена на **ВЪЗЛОЖИТЕЛЯ**.

14.6. **ИЗПЪЛНИТЕЛЯТ** е длъжен да предприеме всички необходими мерки за недопускане на замърсяване на околната среда при изпълнение на дейностите по договора.

14.7. При възникване на аварийни ситуации и събития, създаващи предпоставки за замърсяване на околната среда и възникване на екологични щети **ИЗПЪЛНИТЕЛЯТ** е длъжен да уведими Ръководството на "АЕЦ Козлодуй" ЕАД и за своя сметка да предприеме

необходимите превантивни и оздравителни мерки в съответствие със Закона за отговорността за предотвратяване и отстраняване на екологични щети.

15. ОДИТИ, ИНСПЕКЦИИ И ПРОВЕРКИ

15.1. **ВЪЗЛОЖИТЕЛЯТ** има право да осъществява контрол по изпълнението на този договор, стига да не възпрепятства работата на **ИЗПЪЛНИТЕЛЯ** и да не нарушава оперативната му самостоятелност.

15.2. **ИЗПЪЛНИТЕЛЯТ** се задължава да допусне и окаже съдействие на упълномощени представители на **ВЪЗЛОЖИТЕЛЯ** за извършване на одит по качеството по реда на утвърдени правила на **ВЪЗЛОЖИТЕЛЯ**. Иницирирането на одит може да стане по искане на **ВЪЗЛОЖИТЕЛЯ** и писмено известяване на **ИЗПЪЛНИТЕЛЯ**.

15.3. **ВЪЗЛОЖИТЕЛЯТ** носи отговорност за неразпространение на информацията, станала достъпна по време на извършване на одита.

15.4. **ИЗПЪЛНИТЕЛЯТ** се задължава да предостави достъп до строителни и монтажни площадки, документация и персонал на лицата, упълномощени от **ВЪЗЛОЖИТЕЛЯ** да изпълняват контрол и инспекции.

15.5. **ИЗПЪЛНИТЕЛЯТ** е длъжен да позволи на **ВЪЗЛОЖИТЕЛЯ** или на посочено от **ВЪЗЛОЖИТЕЛЯ** лице, да прави проверки на отчетната документация, съставена при изпълнение на договора, включително и да се правят копия на документите.

15.6. При необходимост **ВЪЗЛОЖИТЕЛЯТ** има право да извърши одит по качеството и на подизпълнителите, участващи в изпълнението на договора, като **ИЗПЪЛНИТЕЛЯТ** и подизпълнителите се задължават да оказват максимално съдействие и да предоставят достъп до строителни и монтажни площадки, документация и персонал на лицата, упълномощени от **ВЪЗЛОЖИТЕЛЯ** да изпълняват контрол и инспекции.

16. СРОК ЗА ИЗПЪЛНЕНИЕ

16.1. Когато по обективни причини от производствен или друг характер, произтичащи от естеството и спецификата на основния предмет на дейност на **ВЪЗЛОЖИТЕЛЯ**, той не е в състояние да осигури условия за изпълнение на предмета договора, изпълнението спира до отпадане на съответните причини за това, като **ВЪЗЛОЖИТЕЛЯТ** може да удължи срока на договора с периода на забавата.

17. НЕУСТОЙКИ

17.1. В случай на неспазване на сроковете по раздел 3 от основния договор **ИЗПЪЛНИТЕЛЯТ** дължи неустойка в размер на 0.5% (половин процент) върху стойността на забавеното изпълнение за всеки ден закъснение, но не повече от 10% (десет процента) от стойността на дължимото плащане.

17.2. В случай на забавено плащане по раздел 2 от основния договор **ВЪЗЛОЖИТЕЛЯТ** заплаща неустойка в размер на 0.5% (половин процент) върху стойността на забавеното плащане за всеки ден закъснение, но не повече от 10% (десет процента) от стойността на дължимото плащане.

17.3. При виновно неизпълнение на задълженията по договора, с изключение на случаите по т.17.1. и 17.2, неизправната страна дължи на изправната неустойка в размер на 10% (десет) върху стойността на договора.

17.4. За действително претърпени вреди в размер по-голям от размера на уговорените неустойки, заинтересованата страна може да търси обезщетение в пълен размер по общия гражданскоправен ред.

17.5. За всяко констатирано от **ВЪЗЛОЖИТЕЛЯ** нарушение на разпоредбите на раздел 12 и 13 от Общите условия на договора, както и на инструкции, правилници, получен инструктаж за работа в "АЕЦ Козлодуй" ЕАД и поддържане на чистотата на работната площадка от страна на наети лица от **ИЗПЪЛНИТЕЛЯ**, последният заплаща на

ВЪЗЛОЖИТЕЛЯ неустойка в размер на 200 лв за всяко лице, за всяко нарушение. Неустойките се налагат при наличие на протокол от звено “Контрол на производствената дейност” или от длъжностни лица по техническа безопасност на **ВЪЗЛОЖИТЕЛЯ**.

17.6. При три или повече нарушения по т. 17.5, **ВЪЗЛОЖИТЕЛЯТ** може да наложи на **ИЗПЪЛНИТЕЛЯ** санкция, в размер на 5 % (пет процента) от стойността на договора.

18. ПРЕКРАТЯВАНЕ И РАЗВАЛЯНЕ НА ДОГОВОРА

18.1. Двете страни имат право да прекратят договора по взаимно съгласие изразено в двустранен протокол.

18.2. Всяка от страните може да поиска прекратяване на договора с 30 (тридесет) дневно писмено предизвестие, отправено до другата страна.

18.3. Договорът може да бъде прекратен по искане на всяка от двете страни при настъпване на обстоятелства по Раздел 19 от общите условия на договора. В този случай страните подписват двустранен протокол за оформяне на отношенията между тях.

18.4. Договорът може да бъде развален чрез 15 (петнадесет) дневно писмено предизвестие от изправната страна до неизправната в случай на неизпълнение на поетите с договора задължения.

18.5. **ВЪЗЛОЖИТЕЛЯТ** може да прекрати договора, ако в резултат на непредвидени обстоятелства, не е в състояние да изпълни своите задължения. В тези случаи **ВЪЗЛОЖИТЕЛЯТ** заплаща на **ИЗПЪЛНИТЕЛЯ** действително изпълнените и приети дейности по договора, без да дължи обезщетение за претърпени вреди и /или пропуснати ползи.

18.6. **ВЪЗЛОЖИТЕЛЯТ** може да развали договора и да поиска заплащане на неустойка по т.17.1, но не повече от сумата определена в раздел 2 на договора, в случай че **ИЗПЪЛНИТЕЛЯТ** не започне работа по договора повече от 30 дни след датата за начало на изпълнението.

19. НЕПРЕОДОЛИМА СИЛА

19.1. В случай, че някоя от страните не може да изпълни задълженията си по този договор поради непредвидено или непредотвратимо събитие от извънреден характер възникнало след сключване на договора, което препятства неговото изпълнение, тя е длъжна в 3-дневен срок писмено да уведоми другата страна за това. Това събитие следва да бъде потвърдено от компетентните органи на държавата, в която е възникнало събитието, в противен случай страната не може да се позове на непреодолима сила.

19.2. Докато трае непреодолимата сила, изпълнението на задълженията и свързаните с тях насрещни задължения се спира и срокът на договора се удължава с времето, през което е била налице непреодолимата сила.

19.3. Когато непреодолимата сила продължи повече от 30 (тридесет) дни, всяка от страните може да поиска договорът да бъде прекратен.

20. РЕД ЗА РЕШАВАНЕ НА СПОРОВЕТЕ

20.1. Всички спорни въпроси, произлизащи от настоящия договор или при изпълнението му, ще се решават чрез преговори между двете страни. В случай, че спорните въпроси не могат да бъдат решени чрез преговори, същите ще бъдат решавани съгласно Българското законодателство (ЗОП, ЗЗД, ТЗ, ГПК и др.)

20.2. В случай на спор между страните при тълкуването на настоящия договор, трябва да се спазва следния ред на приоритет на документите:

- Договорът, подписан от страните;
- Общи условия на договора;
- Техническа оферта на **ИЗПЪЛНИТЕЛЯ**

- Техническо задание /техническа спецификация на **ВЪЗЛОЖИТЕЛЯ**;
- Предлагана цена.

21. ОТГОВОРНО ЛИЦЕ ОТ СТРАНА НА ВЪЗЛОЖИТЕЛЯ

21.1. **ВЪЗЛОЖИТЕЛЯТ** е длъжен да определи отговорно лице по изпълнението на договора. Отговорното лице представя **ВЪЗЛОЖИТЕЛЯ** и организира работата по договора от страна на **ВЪЗЛОЖИТЕЛЯ**.

21.2. **ВЪЗЛОЖИТЕЛЯТ** има право да смени отговорното лице по всяко време на изпълнение на договора. **ИЗПЪЛНИТЕЛЯТ** се уведомява писмено за предприетата промяна.

22. ОТГОВОРНО ЛИЦЕ ОТ СТРАНА НА ИЗПЪЛНИТЕЛЯ

22.1. **ИЗПЪЛНИТЕЛЯТ** е длъжен да определи отговорно лице по изпълнението на договора. Отговорното лице представя **ИЗПЪЛНИТЕЛЯ** и организира работата по договора от страна на **ИЗПЪЛНИТЕЛЯ**.

22.2. **ИЗПЪЛНИТЕЛЯТ** има право да смени отговорното лице по всяко време на изпълнение на договора. **ВЪЗЛОЖИТЕЛЯТ** се уведомява писмено за предприетата промяна.

23. КОМУНИКАЦИЯ МЕЖДУ СТРАНИТЕ

23.1. Комуникацията между страните се води само между определените отговорни лица чрез референта по договора. Когато дадено съобщение трябва да достигне до друго лице, участващо в изпълнението от страна на **ВЪЗЛОЖИТЕЛЯ** или от страна на **ИЗПЪЛНИТЕЛЯ**, това се осъществява чрез отговорните лица по договора.

23.2. Всички съобщения, предизвестия и нареждания, свързани с изпълнението на договора и разменяни между **ВЪЗЛОЖИТЕЛЯ** и **ИЗПЪЛНИТЕЛЯ** са валидни, когато са изпратени в писмена форма – лично, чрез електронна поща, телефакс или куриер, срещу потвърждение от приемащата страна.

23.3. Валидните адреси, факс номера и електронна поща на страните се посочват в договора. В случай, че това не е посочено в договора, за валидни адрес и факс номер на **ВЪЗЛОЖИТЕЛЯ** се считат, посочените в документацията за участие в процедурата за възлагане на обществена поръчка, а на **ИЗПЪЛНИТЕЛЯ** – посочените в неговата оферта.

23.4. Между страните се допуска неформална комуникация по телефона с оглед улесняване на работата. Неформалната комуникация няма юридическа стойност и не се счита за официално приета.

23.5. Комуникацията с чуждестранни **ИЗПЪЛНИТЕЛИ** се осъществява на български език. Осигуряването на превод на документите на български език е за сметка на **ИЗПЪЛНИТЕЛЯ**.

23.6. Всяка от страните има право да изиска първоначална среща при стартиране на договора с цел уточняване на изискванията към изпълнение на договора, целите на **ВЪЗЛОЖИТЕЛЯ**, критериите за оценка на изпълнението на договора и планиране, изпълнение и производство, които трябва да извърши **ИЗПЪЛНИТЕЛЯ**.

23.7. Когато в хода на изпълнение на работата по договора възникнат обстоятелства, изискващи съставянето на двустранно подписан констативен протокол, заинтересованата страна отправя до другата мотивирана покана с обозначено място, дата и час на срещата. Уведомената страна е длъжна да отговори в три дневен срок след уведомяването (за дата на уведомяването се счита датата на входящия номер).

24. ЕЗИК НА ДОГОВОРА

24.1. Договорът с местни **ИЗПЪЛНИТЕЛИ** се съставя и подписва на български език в 2 еднообразни екземпляра.

24.2. С чуждестранни изпълнители, договора се подписва на български език и на друг език, ако това е упоменато в договора. При противоречие на текстовете на различните езици, валиден е българският текст, освен ако не е определено друго в договора.

ИЗПЪЛНИТЕЛ:

.....
гр.....
ул.
тел/факс:
E-mail:
ЕИК:
ИН по ЗДДС: BG

ИЗПЪЛНИТЕЛ:

.....
.....

ВЪЗЛОЖИТЕЛ:

"АЕЦ Козлодуй" ЕАД
3321 Козлодуй
БЪЛГАРИЯ
факс: 0973/76027
E-mail: commercial@npp.bg
ЕИК: 106513772
ИН по ЗДДС: BG 106513772

ВЪЗЛОЖИТЕЛ:

.....
.....